

Автопаливозаправник АПЗ-5 на шасі JAC N90 (АЗС позаду)



Об'єм цистерни: 5 м³

Кількість секцій: 2.

Колісна формула: 4x2.

Кількість точок видачі : 2.

Матеріал цистерни: сталь 09Г2С.

Опис

Автопаливозаправник АПЗ-5 на шасі JAC N90 (АЗС позаду) з колісною формулою 4x2 оснащений дизельним двигуном Cummins ISF3.8S5154 потужністю 152 к.с. Це економічна, потужна, комфортабельна та містка модель призначена для перевезення рідких нафтопродуктів цистерною ємкістю 5 м³. Колісна база становить 4475 мм. Кількість секцій 2 шт. Кількість точок видачі 2. Форма цистерни "Валіза".

Автопаливозаправник (V=5 м³) призначений для перевезення рідких нафтопродуктів щільністю до 860 кг/м³, і навіть заправки транспортних засобів через лічильник; зливу нафтопродуктів самопливом зі своєї цистерни в ємність, розташовану нижче за рівень цистерни; зливу нафтопродуктів насосом, що встановлений на автоцистерні. Може бути виготовлений одно-, двосекційною.

Шасі JAC N-90 з вантажопідйомністю 5920 кг, з колісною формулою 4x2. З дизельним двигуном Cummins потужністю 152 к.с. Максимально допустиме навантаження на передню вісь становить 3.1 т., на задню вісь 6.4 т. Середньотоннажне шасі JAC - зразок поєднання надійності та доступності. Завдяки тому, що ціни на вантажівки виробництва КНР невисокі, ця техніка відмінно підходить для бізнесу.

Креслення

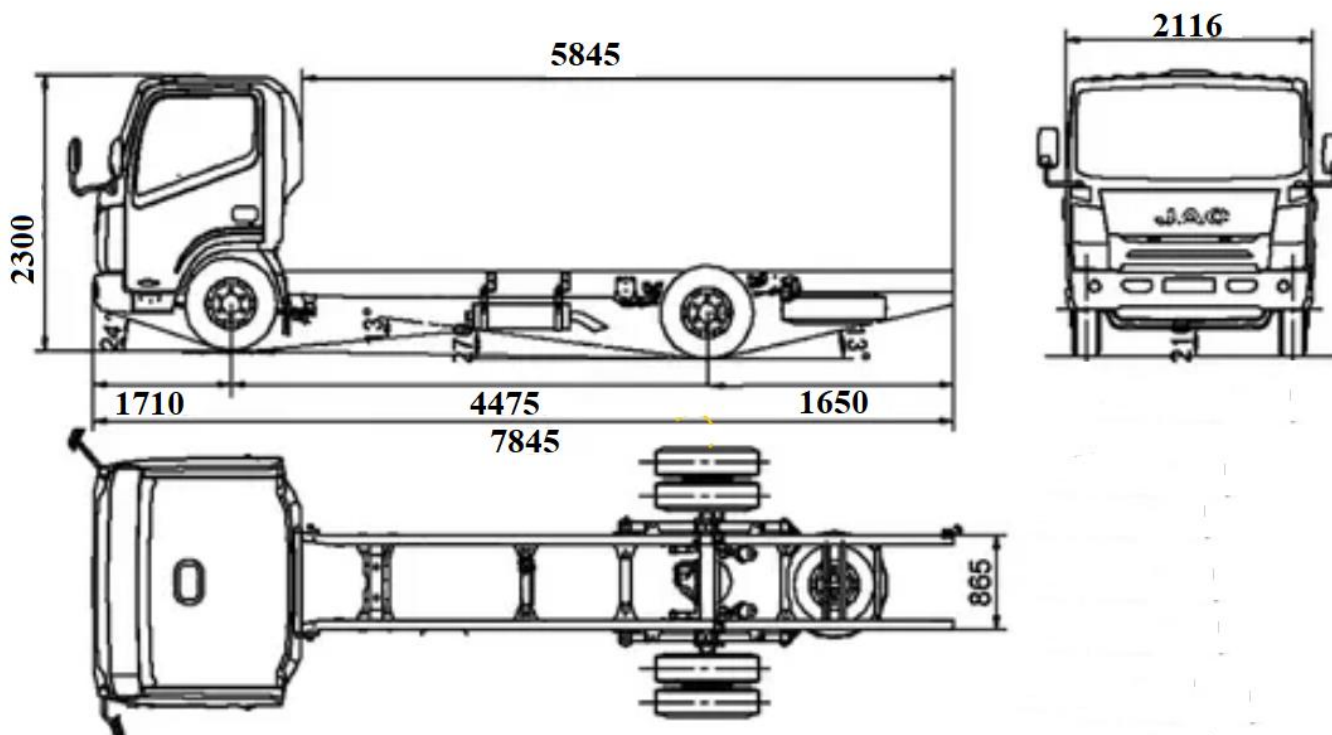

Контактний телефон:
+38(097) 746-67-04
+38(099) 632-13-31
+38(044) 232-02-98

Адреса: Україна, 04060, м. Київ,
вул. Ризька, буд. 73-г, офіс 7
E-mail: tovkst@gmail.com
Website: kievspecteh.com

Код ЄДРПОУ 42623361.
IBAN UA573282090000026003000003717
в АТ «АБ «Південний».

Переваги

Надійна, потужна та якісна вантажівка JAC N90

- Дизельний двигун Cummins із турбонаддувом.
- 6-ступінчаста механічна коробка перемикачів передач.
- Передні барабанні гальма.
- Паливна система та всі електронні складові преміальної марки Bosch.
- Кузов підвищеної безпеки.
- Нижній захист двигуна та коробки перемикачів передач, захисна скринька для акумуляторів.
- Гарантія 3 роки чи 200 000 км.

Максимальне заощадження

- Економічна витрата палива – близько 15,2 л на 100 км.
- Великий ресурс двигуна.
- Відповідність до стандарту Євро-5.
- Висока ремонтпридатність та низька вартість запасних частин та комплектуючих.

Альтернативи шасі для встановлення надбудови АПЗ-11



Комплектація

- Зливний рукав – 2 шт.;
- рукав 1“ – 10 м – 2 шт.;
- заправний пістолет з відсікачем – 2 шт.;
- фільтр – 2 шт.;
- пенал зливної рукава – 2 шт.;
- стаціонарна драбина;
- насос ВС-80 – 2 шт.
- трап у верхній частині цистерни;
- захисний короб заливної горловини;
- дренажний трубопровід для відводу води;
- вогнегасник ВП-6 – 2шт.;
- контур заземлення (трос 10м, 4 точки заземлення по корпусу);
- інструментальна скриня – 1 шт.;
- скриня для піску – 1 шт.
- башмак противідкатний – 2 шт.;
- надпис на цистерні «ВОГНЕНЕБЕЗПЕЧНО» (з трьох сторін);
- Свідоцтво первинного посвідчення цистерни
- Тарувальна відомість
- вогнегасник у пластиковому пенал – 2 шт
- сертифікат завершеного колісного транспортного засобу;
- ємність сірого кольору;
- інструментальна скриня – 2 шт.;
- вузол мірної видачі в задній частині ємності виготовлено як одне ціле з бочкою;
- обробка ємності в середині консервантом проти іржі.

Заливна горловина:

- кришка горловини
- клапан дихальний;

Запірна арматура:

- трубопровід – 3”;
- злив роздільний;
- донний клапан Normec;
- зливний шиберний кран.

ФОТО



Контактний телефон:
+38(097) 746-67-04
+38(099) 632-13-31
+38(044) 232-02-98

Адреса: Україна, 04060, м. Київ,
вул. Ризька, буд. 73-г, офіс 7
E-mail: tovkst@gmail.com
Website: kievspecteh.com

Код ЄДРПОУ 42623361.
IBAN UA573282090000026003000003717
в АТ «АБ «Південний».



Контактний телефон:
+38(097) 746-67-04
+38(099) 632-13-31
+38(044) 232-02-98

Адреса: Україна, 04060, м. Київ,
вул. Ризька, буд. 73-г, офіс 7
E-mail: tovkst@gmail.com
Website: kievspecteh.com

Код ЄДРПОУ 42623361.
IBAN UA573282090000026003000003717
в АТ «АБ «Південний».

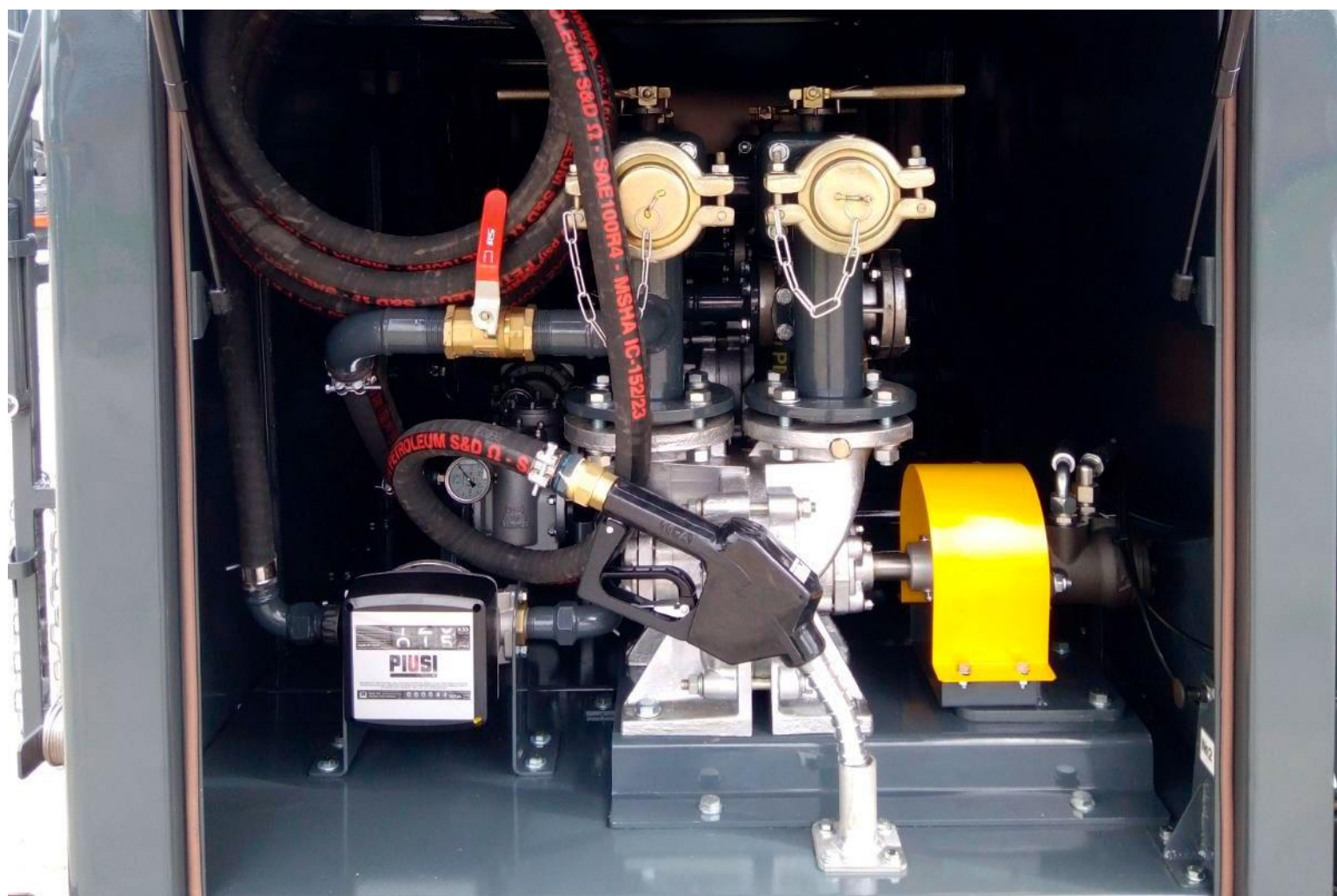

Контактний телефон:
+38(097) 746-67-04
+38(099) 632-13-31
+38(044) 232-02-98

Адреса: Україна, 04060, м. Київ,
вул. Ризька, буд. 73-г, офіс 7
E-mail: tovkst@gmail.com
Website: kievspecteh.com

Код ЄДРПОУ 42623361.
IBAN UA573282090000026003000003717
в АТ «АБ «Південний».



Контактний телефон:
+38(097) 746-67-04
+38(099) 632-13-31
+38(044) 232-02-98

Адреса: Україна, 04060, м. Київ,
вул. Ризька, буд. 73-г, офіс 7
E-mail: tovkst@gmail.com
Website: kievspecteh.com

Код ЄДРПОУ 42623361.
IBAN UA573282090000026003000003717
в АТ «АБ «Південний».



Контактний телефон:
+38(097) 746-67-04
+38(099) 632-13-31
+38(044) 232-02-98

Адреса: Україна, 04060, м. Київ,
вул. Ризька, буд. 73-г, офіс 7
E-mail: tovkst@gmail.com
Website: kievspecteh.com

Код ЄДРПОУ 42623361.
IBAN UA573282090000026003000003717
в АТ «АБ «Південний».



Контактний телефон:
+38(097) 746-67-04
+38(099) 632-13-31
+38(044) 232-02-98

Адреса: Україна, 04060, м. Київ,
вул. Ризька, буд. 73-г, офіс 7
E-mail: tovkst@gmail.com
Website: kievspecteh.com

Код ЄДРПОУ 42623361.
IBAN UA573282090000026003000003717
в АТ «АБ «Південний».



Контактний телефон:
+38(097) 746-67-04
+38(099) 632-13-31
+38(044) 232-02-98

Адреса: Україна, 04060, м. Київ,
вул. Ризька, буд. 73-г, офіс 7
E-mail: tovkst@gmail.com
Website: kievspecteh.com

Код ЄДРПОУ 42623361.
IBAN UA573282090000026003000003717
в АТ «АБ «Південний».



Контактний телефон:
+38(097) 746-67-04
+38(099) 632-13-31
+38(044) 232-02-98

Адреса: Україна, 04060, м. Київ,
вул. Ризька, буд. 73-г, офіс 7
E-mail: tovkst@gmail.com
Website: kievspecteh.com

Код ЄДРПОУ 42623361.
IBAN UA573282090000026003000003717
в АТ «АБ «Південний».



Контактний телефон:
+38(097) 746-67-04
+38(099) 632-13-31
+38(044) 232-02-98

Адреса: Україна, 04060, м. Київ,
вул. Ризька, буд. 73-г, офіс 7
E-mail: tovkst@gmail.com
Website: kievspecteh.com

Код ЄДРПОУ 42623361.
IBAN UA573282090000026003000003717
в АТ «АБ «Південний».

Технічні характеристики

Характеристика	Показник
Кабіна	
<ul style="list-style-type: none"> • центральний замок; • електричні склопідйомники; • круїз-контроль; • кондиціонер; • позаду оглядове віконце. 	
Двигун	
<ul style="list-style-type: none"> • Cummins ISF3.8S5154 (Euro V) Common Rail, SCR. • Дизель. • 3760 см3. • 152 к.с. • Максимальний крутний момент 500/1200-2200 Нм. 	
Трансмісія	FAST LC6T540, механічна, 6 ступінчаста
Габаритні розміри	7845 × 2116 × 2300 мм
Колісна база	4475 мм
Монтажна довжина рами	5845 мм
Колія	1710/1650 мм
Передній звіс/Задній звіс	1110/2260 мм
Споряджена маса шасі	3,02 т
В/п	5,98 т
Повна маса	9 т
Навантаження на передню/задню вісь	3/6 т
Максимальна швидкість	110 км/год
Максимальний підйом, що долається	30 %
Радіус розвороту	9 м
Мінімальний дорожній просвіт	173 мм
Шини	215/75R17.5
Паливний бак	100 л
Гальмівна система	пневматична, з ABS барабан/барабан

НАШІ КЛІЄНТИ



Агроіндустріальний
Холдинг МХП



Onur group



McDonald's



Ikea



Sandora



Кондитерська
фабрика «Рошен»



Збройні сили
України



Служба безпеки
України



Генеральна
прокуратура
України



Управління
державної охорони
України



Національна
гвардія України



ТОВ «Метінвест
холдінг»



Національна
гвардія України



ПриватБанк
АТ «ПАТ Приват
банк»



Окко



Укрнафта



Києво-Печерська
Лавра



Епіцентр



FOZZY



МегаМаркет



АТБ



Галичина



Карпатська
Джерельна



КМДА



Київавіастрас



ASMAP



Київмедспецтранс



RUDOMAIN



ЕРІДОН ТЕХ



ТОВ
Укравтозапчастина



Автоцентр KIA
Корея Моторс



Телеканал СТБ



Посольство
Швейцарії в Україні



Посольство Швеції



Duckerhoff



КУК



Київський
політехнічний
інститут ім.
Сікорського



ХНУ ім. Кузнеця



Національний інститут
ССХІ ім. М. М. АМОСОВА



Інститут
Гідромеханіки



Інститут Освітньої
Аналітики

Контакти:
+38(057) 710-07-07
+38(099) 632-13-31
+38(044) 232-02-98

E-mail: tovkst@gmail.com
Website: kievspecteh.com

IBAN UA573282090000026003000003717
в АТ «АБ «Південний».