

Автопаливозаправник АПЗ-5 на базі FOTON AUMARK 1088

Об`єм цистерни: 5 м³

Кількість секцій: 2

Опис : Автопаливозаправник АПЗ-5 на базі FOTON AUMARK 1088 з двома секціями призначений для перевезення рідких нафтопродуктів тощо. Паливозаправник 5 куб.м з заправним пістолетом та лічильником палива, колісна формула 4х2 та з екологічним стандартом Euro-5. Тип двигуна дизельний.



Контактний телефон:
+38(097) 746-67-04
+38(099) 632-13-31
+38(044) 232-02-98

Адреса: Україна, 04060, м. Київ,
вул. Ризька, буд. 73-г, офіс 7
E-mail: tovkst@gmail.com
Website: kievspecteh.com

Код ЄДРПОУ 42623361.
IBAN UA573282090000026003000003717
в АТ «АБ «Південний».

Креслення автопаливозаправника АПЗ-5 на базі FOTON AUMARK 1088

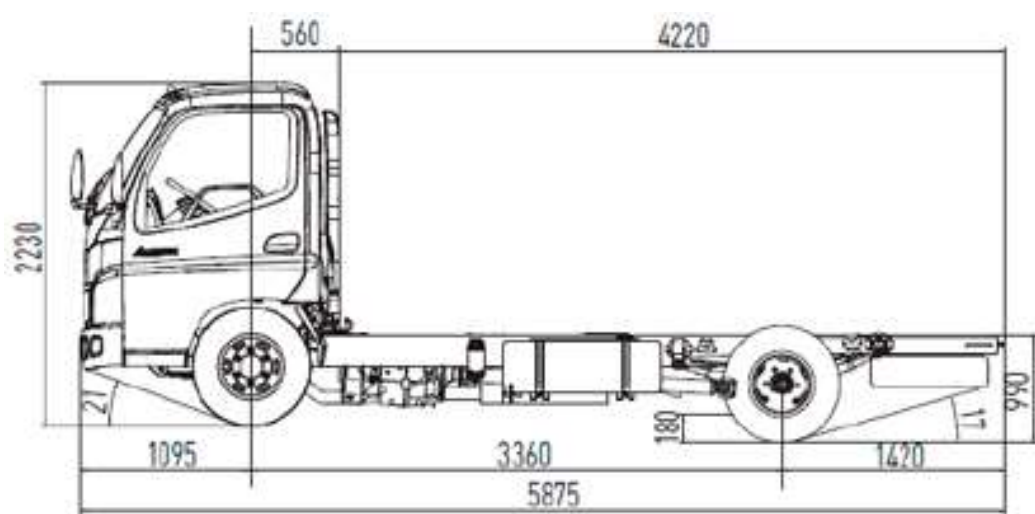

Контактний телефон:
+38(097) 746-67-04
+38(099) 632-13-31
+38(044) 232-02-98

Адреса: Україна, 04060, м. Київ,
вул. Ризька, буд. 73-г, офіс 7
E-mail: tovkst@gmail.com
Website: kievspecteh.com

Код ЄДРПОУ 42623361.
IBAN UA573282090000026003000003717
в АТ «АБ «Південний».

Особливості автопаливозаправника АПЗ-5 на базі

FOTON AUMARK 1088

№ п/п	Найменування	К-ть
1	Запірна арматура:	
1.1.	трубопровід 76 мм	1
2	Комплектація:	
2.1.	перепускний клапан	1
2.2.	пенал зливного рукава	2
2.3.	стаціонарні сходи;	1
2.4.	бічний захист	1
2.5.	противідкатні пристрої	2
2.6.	кронштейн (кишеня) з фіксатором із оцинкованої сталі для таблички оранжевого кольору 40 на 30 см	2
2.7.	табличка АДР оранжевого кольору (30 1202) для дизпалива (Лабораторія АДР)	2
2.8.	комплект літер для напису «ВОГНЕНЕБЕЗПЕЧНО» 10 см чорн	2
2.9.	основа із оцинкованої сталі під великі знаки безпеки 25 на 25 см	2
2.10.	великий знак безпеки 25 на 25 см (№ 3) для легкозаймистих рідин	3

2.11.	великий маркувальний знак небезпечної для довкілля речовини 25 на 25 см	3
2.12.	кронштейн (кишеня) з фіксатором із оцинкованої сталі для великого знака безпеки 25 на 25 см	2
2.13.	барабан заземлення	1
2.14.	вогнегасник порошковий ВП - 6 (з) АВС	2
2.15.	ящик для вогнегасника ємністю 6 кг	2
2.16.	кронштейн транспортний скриньки для вогнегасника	2
2.17.	захист паливного бака	1
2.18.	чорний пластиковий бак для води SQUARE з тримачем для мила LT. 18	1
2.19.	скриня для зберігання піску PIT BOX червоний поліпропілен (655x520x570)	1
2.20.	дихаючий клапан 2"	1
3	Колонка паливороздавальна МПРК 60 л/хв, 12 В ПАФ	2
3.1.	фільтр грубої очистки	1
3.2.	насос 12 В, продуктивність до 60л/хв	1
3.3.	рукава 6 м, Ø 1 дюйм	1
3.4.	пістолет з автоматичним відсіканням	1
3.5.	лічильник на пістолеті з похибкою ±5%	1

3.6.	катушка HOSE REELS для шланга 1. 15 м шланг ДП, Бензину	2
4.	Укорочення рами	1
5.	Документи МРЕВ	1
5.1.	СЕРТИФІКАЦІЯ	1
6.	Підрамник	1
7.	Крила	2
8.	Інструментальний ящик (за кабіною)	1
9.	Колонка+ящик для піску позаду ємності	1
10.	Ємність 5 м ³	
10.1.	піскоструй	1
10.2.	грунтовка	1
10.3.	фарбування в білий колір	1

Опис автопаливозаправника АПЗ-5 на базі FOTON AUMARK 1088

Автопаливозаправник **ТК-FOTON-APZ-5.0** (V=5 м³) призначений для перевезення рідких нафтопродуктів щільністю до 860 кг/м³, і навіть заправки транспортних засобів через лічильник; зливу нафтопродуктів самопливом зі своєї цистерни в ємність, розташовану нижче за рівень цистерни; зливу нафтопродуктів насосом, що встановлений на автоцистерні. Може бути виготовлений одно-, двосекційною.

Ця модель має роздатковий блок, який розташовано традиційно, знизу та збоку цистерни автопаливозаправника.

На базі шасі FOTON AUMARK BJ 1088 (4x2)

- Повна вага 8,5 т
- Колісна база 3360 мм
- Тип двигуна: Дизель
- Двигун Cummins ISF3.8s5154
- Об'єм двигуна: 3,76 л
- Максимальна потужність: 112 кВт/152 к.с. при 2600 об/хв
- Крутний момент: 491 Нм/1200-1900 об/хв
- Модель трансмісії: ZF 6S500
- Тип трансмісії: Механічна, 6-ступінчаста, синхронізована.

Додаткові фото автопаливозаправника АПЗ-5 на базі

FOTON AUMARK 1088



Контактний телефон:
+38(097) 746-67-04
+38(099) 632-13-31
+38(044) 232-02-98

Адреса: Україна, 04060, м. Київ,
вул. Ризька, буд. 73-г, офіс 7
E-mail: tovkst@gmail.com
Website: kievspecteh.com

Код ЄДРПОУ 42623361.
IBAN UA573282090000026003000003717
в АТ «АБ «Південний».



Контактний телефон:
+38(097) 746-67-04
+38(099) 632-13-31
+38(044) 232-02-98

Адреса: Україна, 04060, м. Київ,
вул. Ризька, буд. 73-г, офіс 7
E-mail: tovkst@gmail.com
Website: kievspecteh.com

Код ЄДРПОУ 42623361.
IBAN UA573282090000026003000003717
в АТ «АБ «Південний».



Контактний телефон:
+38(097) 746-67-04
+38(099) 632-13-31
+38(044) 232-02-98

Адреса: Україна, 04060, м. Київ,
вул. Ризька, буд. 73-г, офіс 7
E-mail: tovkst@gmail.com
Website: kievspecteh.com

Код ЄДРПОУ 42623361.
IBAN UA573282090000026003000003717
в АТ «АБ «Південний».



Контактний телефон:
+38(097) 746-67-04
+38(099) 632-13-31
+38(044) 232-02-98

Адреса: Україна, 04060, м. Київ,
вул. Ризька, буд. 73-г, офіс 7
E-mail: tovkst@gmail.com
Website: kievspecteh.com

Код ЄДРПОУ 42623361.
IBAN UA573282090000026003000003717
в АТ «АБ «Південний».



Контактний телефон:
+38(097) 746-67-04
+38(099) 632-13-31
+38(044) 232-02-98

Адреса: Україна, 04060, м. Київ,
вул. Ризька, буд. 73-г, офіс 7
E-mail: tovkst@gmail.com
Website: kievspecteh.com

Код ЄДРПОУ 42623361.
IBAN UA573282090000026003000003717
в АТ «АБ «Південний».

Технічні характеристики автопаливозаправника АПЗ-5
на базі FOTON AUMARK 1088

Параметр	Показник
Матеріал цистерни:	сталь СТ3 або 09Г2С;
Цистерна:	5 м ³ / 2 секції;
Колісна формула:	4x2
Екологічний стандарт:	Еuro-5
Тип кабіни:	Без спального місця
Колісна база, мм:	3.800
Надбудова:	Паливозаправник 5 куб.м (2 секції) з заправним пістолетом та лічильником палива
Тип двигуна:	Дизельний
Модель двигуна:	Cummins ISF3.8s5154
Об'єм:	5.0 л
Максимальна потужність:	112/152 при 2600 об/хв
Крутний момент:	491 Нм/1200-1900 об/хв
Повна маса, кг:	8500
Власна вага, кг:	2920
Розміри (довжина x ширина x висота), мм:	6965×2270×2350

Колія передніх/задніх коліс:	1762/1615
Навантаження на передню вісь, кг:	2850
Навантаження на задню вісь, кг:	6000
Гальмівна система:	Пневматична
Гальма (передні / задні):	Дискові / барабанні
Акумулятор:	24 V
Максимальна швидкість:	105 км/Г
Паливний бак:	120 л
Шини:	215/75 R17.5
Модель трансмісії:	ZF 6S500
Тип трансмісії:	Механічна, 6-ти ступенева, синхронізована
Передаточне число ведучого мосту:	4.3

НАШІ КЛІЄНТИ



Агроіндустріальний
Холдінг МХП



Onuf group



McDonald's



Ikea



Sandora



Кондитерська
фабрика «Рошен»



Збройні сили
України



Служба безпеки
України



Генеральна
прокуратура
України



Управління
державної охорони
України



Національна
гвардія України



ТОВ «Метінвест
холдінг»



Національна
гвардія України



ПриватБанк
АТ «ПАТ Приват
банк»



Окко



Укрнафта



Києво-Печерська
Лавра



Епіцентр



FOZZY



МегаМаркет



АТБ



Галичина



Карпатська
Джерельна



КМДА



Київпастрас



ASMAP



Київмедспектрас



RUDOMAIN



ЕРІДОН ТЕХ



ТОВ
Укравтозапчастина



Автоцентр KIA
Корея Моторс



Телеканал СТБ



Посольство
Швейцарії в Україні



Посольство Швеції



Dyczerhoff



КУК



Київський
політехнічний
інститут ім.
Сікорського



ХНЗУ ім. Кузеця



Національний інститут
ССХІ ім. М. М. АМОСОВА



Інститут
Гідромеханіки



Інститут Освітньої
Аналітики

Контактний телефон:
+38(097) 746-67-04
+38(099) 632-13-31
+38(044) 232-02-98

Адреса: Україна, 04060, м. Київ,
вул. Ризька, буд. 73-г, офіс 7
E-mail: tovkst@gmail.com
Website: kievspecteh.com

Код ЄДРПОУ 42623361.
IBAN UA573282090000026003000003717
в АТ «АБ «Південний».