

## Комерційна пропозиція

### Автопаливозаправник АПЗ-4 на шасі IVECO EuroCargo

**ML110E25WS, 4x4**



Конструкція цистерни спроектована таким чином, щоб витримувати необхідні навантаження. При виготовленні застосовується автоматична роботизована дугова зварка. Цистерна має холоднокатані денця торосферичні або напівсферичної форми. Цистерна має додатковий захист від пошкоджень, що викликаються ударами збоку або перекиданням. Неруйнівний контроль зварних швів ультразвуковим методом виконується атестованим фахівцем.

Конструкція кріплення цистерни на рамі спроектована таким чином, щоб витримувати необхідні навантаження. Цистерна кріпиться до ложементів рами за допомогою стяжних стрічок, частина з яких обладнана пружинними компенсаторами. Між цистерною і ложементами встановлюються гумові прокладки.

**Опис :** Автопаливозаправник 4 м<sup>3</sup> на шасі IVECO EuroCargo ML110 з колісною формулою 4x4 призначений для перевезення рідких нафтопродуктів, а також заправки транспортних засобів через лічильник; зливу нафтопродуктів самопливом зі своєї цистерни в ємність, розташовану нижче рівня цистерни; зливу нафтопродуктів насосом, встановленим на автоцистерні.

• стаціонарні сходи;	• дихальний клапан.
• підйомний поручень;	• лічильник;
• трап у верхній частині цистерни;	• рукав 1'' - 10 м;
• пластиковий пенал вогнегасника;	• фільтр очищення палива перед лічильником;
• проблісковий маячок;	• перепускний клапан;
• ящик для піску;	• заправний пістолет з відсікачем 1'';
• противідкатний захист;	• насос ВС-80.
• ящик для піску;	• зливний рукав 4м ;
• огороження горловин по всій довжині;	• пенал зливного рукава 4м.;

• кнопка включення КОМу з кабіни, маси та пробліскового маячка;

Об'єм 4 куб.

Секцій –2

Матеріал: сталь Ст 3 або 09Г2С

**Опціонально:** Виготовлення передньої та задньої стінки опуклої форми (еліптичні днища).

## Технічні характеристики шасі

### IVECO EuroCargo ML110E25WS 4x4, Euro 5

#### Габаритні розміри, мм

A	Колісна база	4150
B	Довжина	7477
M	Передній звіс	1387
N	Задній звіс	1935
C	Максимальна ширина кабіни	2415
D <sup>1</sup>	Висота кабіни в не завантаженому стані	3073
S <sup>1/2</sup>	Висота рами по задньому звісу (без завантаження)	1204
E <sup>1</sup>	Монтажна довжина рами (денна кабіна)	5450

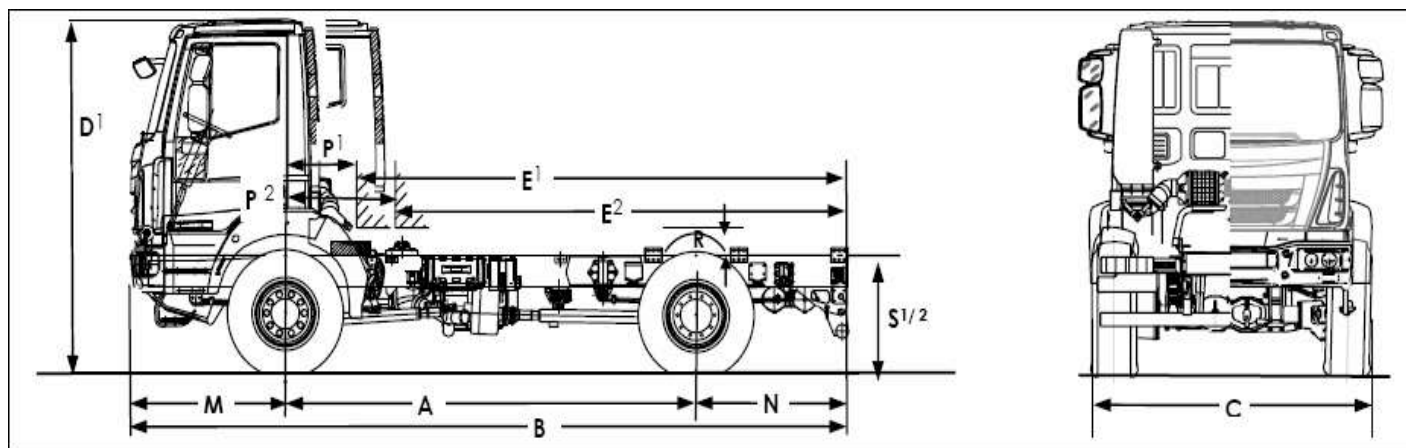



### Технічні параметри прохідності автомобіля, мм

Коля передніх коліс .....	2055
Коля задніх коліс .....	2045



Кліренс по задній осі.....	392
Кліренс по передній осі .....	392
Глибина броду .....	542
Кут з'їзду.....	12 <sup>0</sup>
Кут заїзду... ..	31 <sup>0</sup>
Кут рампи.....	21 <sup>0</sup>
Максимальний кут підйому.....	33
Бічний кут нахилу (крена) .....	28

### МАСА, кг

Повна маса автомобіля .....	11500	
Допустиме навантаження на передню вісь.....	5200	Допустиме
навантаження на задню вісь.....	7100	Маса
спорядженого транспортного засобу... ..	5875	
- передня вісь.....	3950	
- задня вісь.....	1925	
Вантажність шасі, кг .....	5625*	

\*вантажність шасі вказана без врахування маси надбудови та у виконання базової комплектації автомобіля

### Стандартна комплектація автомобіля

#### Двигун IVECO Tector – 252 к.с. 160 kW

6-циліндровий, рядний, 24-клапанний. 4-тактний дизельний з безпосереднім приском, турбонадув з проміжним охолодженням. Система впрыску BOSCH Common Rail. Охолодження водяне, вентильоване з електромагнітною муфтою. Відповідає директиві CEE, EURO 5.

Загальний робочий об'єм, см<sup>3</sup>.....5880  
 Діаметр циліндра x хід поршня, мм.....102 x 120  
 Максимальна потужність (СЕЕ) ..... 252 к.с. при 2700 об/хв  
 Максимальний крутячий момент (СЕЕ)..... .850 Нм при 1250об/хв.

Коробка передач.									
КПП	Модель	передачі	1st	2nd	3rd	4th	5th	6th	rev.
6S	800 TO	перед.	Число 6.58	3.6	2.12	1.39	1	0.78	6.06

**БЛОКУВАННЯ МІЖКОЛІСНОГО ДИФЕРЕНЦІАЛА БЛОКУВАННЯ**  
**МІЖСЬОВОГО ДИФЕРЕНЦІАЛА БЛОКУВАННЯ ПЕРЕДНЬОГО**  
**ДИФЕРЕНЦІАЛА**

**РОЗДАТКА (Transfer Box)**

Тип Iveco TC850 On Road  
 ratio 0.99 Off Road ratio 1.94  
 Diff Lock Standard  
 Співвідношення зусиль: передня вісь 33%, задня 67%

**РУЛЬОВЕ УПРАВЛІННЯ**

Лівостороннє, гідропідсилювач рульового керування.  
 Діаметр рульового колеса 465 мм.

**ЗЧЕПЛЕННЯ**

Одностороннє, сухе, тягнучої дії. Привід гідравлічний, педальний. Зовнішній діаметр: 15”

**РАМА**

Лонжерони металеві «С» профілю, з'єднані трубчатими поперечинами.

Розміри лонжеронів, мм:

- ширина профілю 70;
- висота профілю 252;
- товщина металу 6;
- ширина рами 840

**ПІДВІСКА.**

Передня:

Параболічні ресори. Стабілізатор.

Задня:

Параболічні ресори. Стабілізатор.

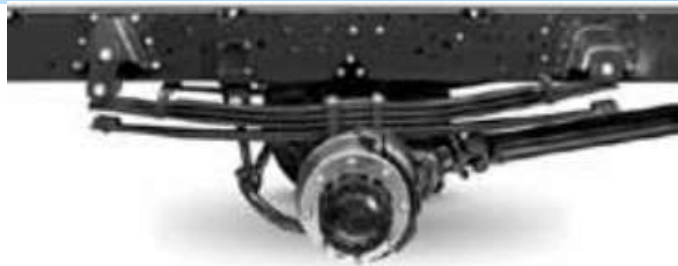

## ШИНИ

Шини передні: 365/80 R20 Off Road  
Шини задні, односкатні: 365/80 R20 Off Road

## ІНШЕ ОБЛАДНАННЯ

Паливний бак розташований горизонтально, закривається на ключ, ємкість 180 л. Механічний вимикач маси. Стояночні башмаки. Передній маневровий крюк. Аварійний трикутник. Домкрат. Бак Adblue 25 л.

## ЕЛЕКТРООБЛАДНАННЯ

Штатний акумулятор: 2x12В 143 Аг  
Штатний генератор: – 90 А  
Стартер: 24 В – 4 кВт

## ГАЛЬМІВНА СИСТЕМА

Гальма барабанні передні та задні, з пневматично-електричним управлінням. Компресор 225сс. Система ABS6. Моторне гальмо.осушувач повітря. Парковочні гальма.

## КЛІМАТИЧНА УСТАНОВКА

Опалювач на основі теплообмінника, що використовує температуру охолоджуючої рідини. Чотирьох швидкісний вентилятор, 4 режими розподілення потоків повітря, режим рециркуляції повітря.

## СКЛООЧІСНИК ЛОБОВОГО СКЛА

2-щіточний з 2-скоростним двигуном плюс переривистий режим.

## КАБІНА

Кабіна короткого типу, низька, денна (водій + 2 пасажирів). Ручне управління опалювачем, прикурювач, проводка для службової радіостанції, проводка для магнітоли, речові відсіки, підстаканники. Важіль перемикачів передач в консолі панелі. Термічне скло, двері з оббивкою з тканини або пластику, речові ящики.



Антикорозійний захист. На центральній консолі – невеликий речовий відсік, регульовані вентиляційні дефлектори, попільниця. Передній бампер металевий з сходишками, захист передньої оптики, передні брызговики, додаткова кнопка запуску двигуна (з перевернутою кабіною) з запобіжним пристроєм. **Електропривод, підігрів дзеркал заднього огляду. Дзеркало бардюрного огляду. Додаткове бічне бордюрне дзеркало. Електропривод вікон.**

Ремені безпеки. Цифровий тахограф. Основний колір кабіни автомобіля – білий.





ТОВ «ТД «КИЇВ-СПЕЦТЕХ»  
Контактний телефон:  
**+38(097) 746-67-04**  
**+38(050) 086-92-74**

Адреса: Україна, 01054, м.Київ,  
Шевченківський р-н, вул. Ярославів  
Вал, буд. 13/2 (літера Б), офіс 3  
E-mail: [tovkst@gmail.com](mailto:tovkst@gmail.com)  
Website: [kievspecteh.com](http://kievspecteh.com)

Код ЄДРПОУ 45243844  
IBAN UA 8932 8209 0000 2600 40000 34729  
В АТ АБ Південний





ТОВ «ТД «КИЇВ-СПЕЦТЕХ»  
Контактний телефон:  
**+38(097) 746-67-04**  
**+38(050) 086-92-74**

Адреса: Україна, 01054, м.Київ,  
Шевченківський р-н, вул. Ярославів  
Вал, буд. 13/2 (літера Б), офіс 3  
E-mail: [tovkst@gmail.com](mailto:tovkst@gmail.com)  
Website: [kievspecteh.com](http://kievspecteh.com)

Код ЄДРПОУ 45243844  
IBAN UA 8932 8209 0000 2600 40000 34729  
В АТ АБ Південний









ТОВ «ТД «КИЇВ-СПЕЦТЕХ»  
Контактний телефон:  
**+38(097) 746-67-04**  
**+38(050) 086-92-74**

Адреса: Україна, 01054, м.Київ,  
Шевченківський р-н, вул. Ярославів  
Вал, буд. 13/2 (літера Б), офіс 3  
E-mail: [tovkst@gmail.com](mailto:tovkst@gmail.com)  
Website: [kievspecteh.com](http://kievspecteh.com)

Код ЄДРПОУ 45243844  
IBAN UA 8932 8209 00000 2600 40000 34729  
В АТ АБ Південний





## НАШІ КЛІЄНТИ

