

## Автопаливозаправник АПЗ-4 на шасі IVECO EuroCargo ML150 (4x4)

**Об'єм цистерни: 4 м<sup>3</sup>**

**Кількість секцій: 2**

**Опис :** Автопаливозаправник 4 м<sup>3</sup> на шасі IVECO EuroCargo ML150 з колісною формулою 4x4 призначений для перевезення рідких нафтопродуктів, а також заправки транспортних засобів через лічильник; зливу нафтопродуктів самопливом зі своєї цистерни в ємність, розташовану нижче рівня цистерни; зливу нафтопродуктів насосом, встановленим на автоцистерні.



Контактний телефон:  
+38(097) 746-67-04  
+38(099) 632-13-31  
+38(044) 232-02-98

Адреса: Україна, 04060, м. Київ,  
вул. Ризька, буд. 73-г, офіс 7  
E-mail: [tovkst@gmail.com](mailto:tovkst@gmail.com)  
Website: [kievspecteh.com](http://kievspecteh.com)

Код ЄДРПОУ 42623361.  
IBAN UA573282090000026003000003717  
в АТ «АБ «Південний».

**Креслення автопаливозаправника АПЗ-4 на шасі**

**IVECO EuroCargo ML150 (4x4)**

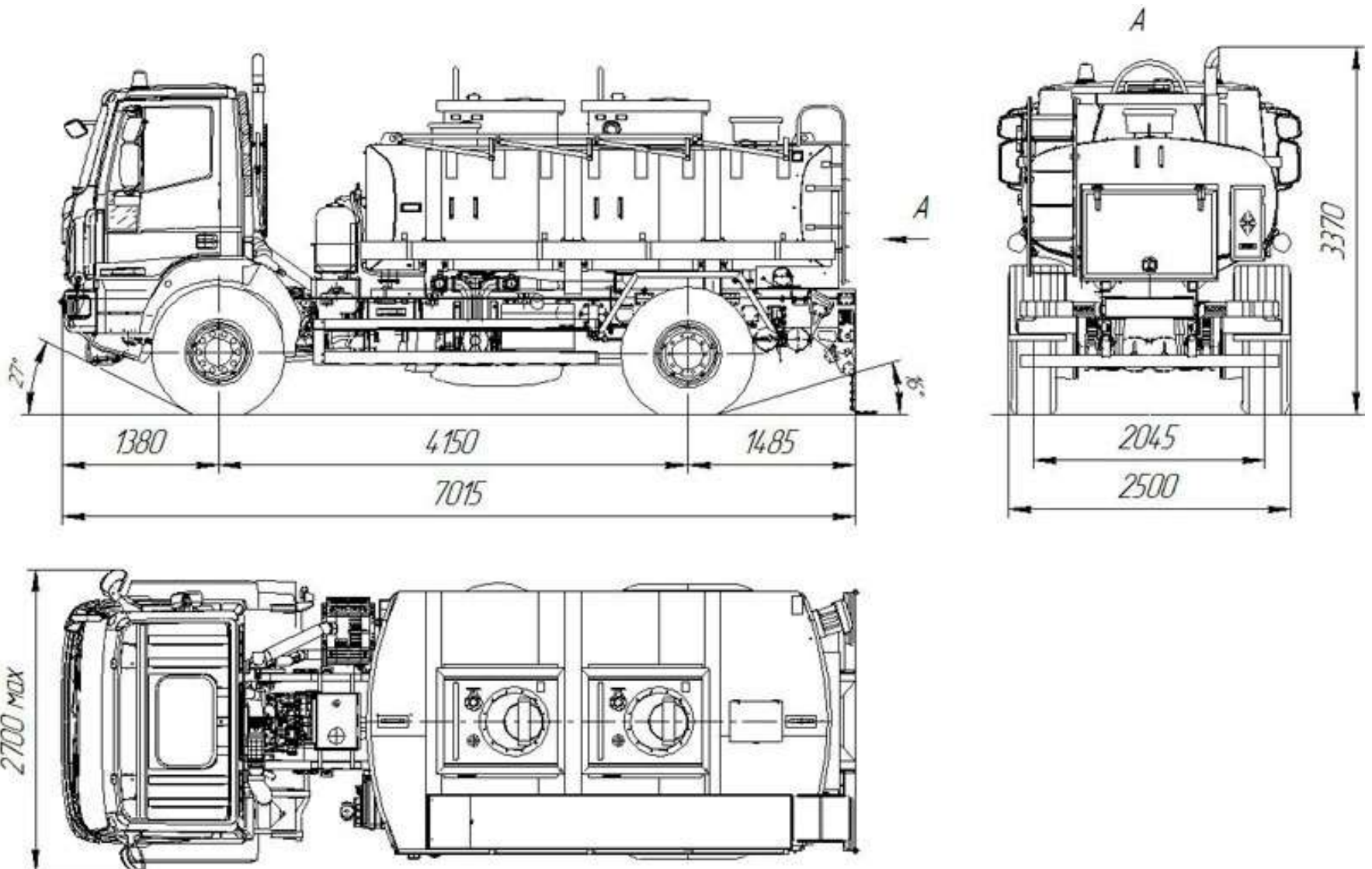

Контактний телефон:  
+38(097) 746-67-04  
+38(099) 632-13-31  
+38(044) 232-02-98

Адреса: Україна, 04060, м. Київ,  
вул. Ризька, буд. 73-г, офіс 7  
E-mail: [tovkst@gmail.com](mailto:tovkst@gmail.com)  
Website: [kievspecteh.com](http://kievspecteh.com)

Код ЄДРПОУ 42623361.  
IBAN UA573282090000026003000003717  
в АТ «АБ «Південний».

**Особливості автопаливозаправника АПЗ-4 на шасі****IVECO EuroCargo ML150 (4x4)**

№ п/п	Найменування	Кількість
1	Запірна арматура:	
1.1.	трубопровід 76 мм	1
2	Комплектація:	
2.1.	перепускний клапан	1
2.2.	пенал зливного рукава	2
2.3.	стаціонарні сходи;	1
2.4.	бічний захист	1
2.5.	противідкатні пристрої	2
2.6.	кронштейн (кишеня) з фіксатором із оцинкованої сталі для таблички оранжевого кольору 40 на 30 см	2
2.7.	табличка АДР оранжевого кольору (30 1202) для дизпалива (Лабораторія АДР)	2
2.8.	комплект літер для напису «ВОГНЕНЕБЕЗПЕЧНО» 10 см чорн	2
2.9.	основа із оцинкованої сталі під великі знаки небезпеки 25 на 25 см	2
2.10.	великий знак небезпеки 25 на 25 см (№ 3) для легкозаймистих рідин	3

2.11.	великий маркувальний знак небезпечної для довкілля речовини 25 на 25 см	3
2.12.	кронштейн (кишеня) з фіксатором із оцинкованої сталі для великого знака безпеки 25 на 25 см	2
2.13.	барабан заземлення	1
2.14.	вогнегасник порошковий ВП - 6 (з) АВС	2
2.15.	ящик для вогнегасника ємністю 6 кг	2
2.16.	кронштейн транспортний скриньки для вогнегасника	2
2.17.	захист паливного бака	1
2.18.	чорний пластиковий бак для води SQUARE з тримачем для мила LT. 18	1
2.19.	скриня для зберігання піску PIT BOX червоний поліпропілен (655x520x570)	1
2.20.	дихаючий клапан 2"	1
3	Колонка паливороздавальна МПРК 60 л/хв, 12 В ПАФ	2
3.1.	фільтр грубої очистки	1
3.2.	насос 12 В, продуктивність до 60л/хв	1
3.3.	рукава 6 м, Ø 1 дюйм	1
3.4.	пістолет з автоматичним відсіканням	1
3.5.	лічильник на пістолеті з похибкою ±5%	1
3.6.	катушка HOSE REELS для шланга 1. 15 м шланг ДП, Бензину	2

4.	Укорочення рами	1
5.	Документи МРЕВ	1
5.1.	СЕРТИФІКАЦІЯ	1
6.	Підрамник	1
7.	Крила	2
8.	Інструментальний ящик (за кабіною)	1
9.	Колонка+ящик для піску позаду ємності	1
10.	Ємність 4 м <sup>3</sup>	
10.1.	піскоструй	1
10.2.	грунтовака	1
10.3.	фарбування в білий колір	1

## Опис автопаливозаправника АПЗ-4 на шасі IVECO

### EuroCargo ML150 (4x4)

Конструкція цистерни спроектована таким чином, щоб витримувати необхідні навантаження. При виготовленні застосовується автоматична роботизована дугова зварка. Цистерна має холоднокатані денця торосферичні або напівсферичної форми. Цистерна має додатковий захист від пошкоджень, що викликаються ударами збоку або перекиданням. Неруйнівний контроль зварних швів ультразвуковим методом виконується атестованим фахівцем.

Конструкція кріплення цистерни на рамі спроектована таким чином, щоб витримувати необхідні навантаження. Цистерна кріпиться до ложементів рами за допомогою стяжних стрічок, частина з яких обладнана пружинними компенсаторами. Між цистерною і ложементами встановлюються гумові прокладки.

### Комплектація

- КОЛІСНА ФОРМУЛА 4x4 КАБІНА T-WAY / Active Day / Денна
- КПП Автоматизована / 16 ступенева / ZF
- ТИП ЗАДНЬОЇ ВІСІ Бортові редуктори (Hub Reduction)
- ПІДВІСКА Передня механічна / Задня механічна
- ГАЛЬМА Передні барабанні / Задні барабанні
- КОЛІСНА БАЗА 4 500 мм
- КОЛІР КАБІНИ Основний колір кабіни – Білий (50105)
- ПРИЗНАЧЕННЯ Off-road (Складні умови та бездоріжжя)

### ШАСІ

- Блокування переднього диференціалу
- Задній стабілізатор поперечної стійкості
- Фільтр попереднього очищення палива з обігрівом
- Підігрів паливного баку

- EBS Off-road Mode (Електронна гальмівна система із алгоритмом роботи на бездоріжжі, включно із ABS та EBL)
- Rocking Mode (Функція «розгойдування» авто при пробуксовуванні коліс)
- 15-контактний електричний роз'єм для причіпного обладнання (1x15pin)
- Посилена задня поперечина рами D=20 (для буксирувального пристрою)
- Задній протипідкатний пристрій, згідно вимог R58.03
- Захист заднього звису
- Шланг для накачування повітря в колесах
- Розмір шин привідної вісі 395/85R20
- Шини передні та задні односкатні 395/85R20. Протектор для бездоріжжя

## КАБІНА

- Дзеркала заднього огляду з електроприводом та обігрівом
- Аудіо магнітола IVECO DAB (Bluetooth + USB)
- Шторка сонцезахисна на вікні дверей водія
- Передні стійки кабіни із аеродинамічними накладками A-PILLAR високої ефективності
- Зовнішній сонцезахисний козирок з LED габаритними вогнями
- Захисні металеві решітки на фарах головного світла
- Протитуманні фари

**Додаткові фото автопаливозаправника АПЗ-4 на  
шасі IVECO EuroCargo ML150 (4x4)**



Контактний телефон:  
+38(097) 746-67-04  
+38(099) 632-13-31  
+38(044) 232-02-98

Адреса: Україна, 04060, м. Київ,  
вул. Ризька, буд. 73-г, офіс 7  
E-mail: [tovkst@gmail.com](mailto:tovkst@gmail.com)  
Website: [kievspecteh.com](http://kievspecteh.com)

Код ЄДРПОУ 42623361.  
IBAN UA573282090000026003000003717  
в АТ «АБ «Південний».





Контактний телефон:  
+38(097) 746-67-04  
+38(099) 632-13-31  
+38(044) 232-02-98

Адреса: Україна, 04060, м. Київ,  
вул. Ризька, буд. 73-г, офіс 7  
E-mail: [tovkst@gmail.com](mailto:tovkst@gmail.com)  
Website: [kievspecteh.com](http://kievspecteh.com)

Код ЄДРПОУ 42623361.  
IBAN UA573282090000026003000003717  
в АТ «АБ «Південний».

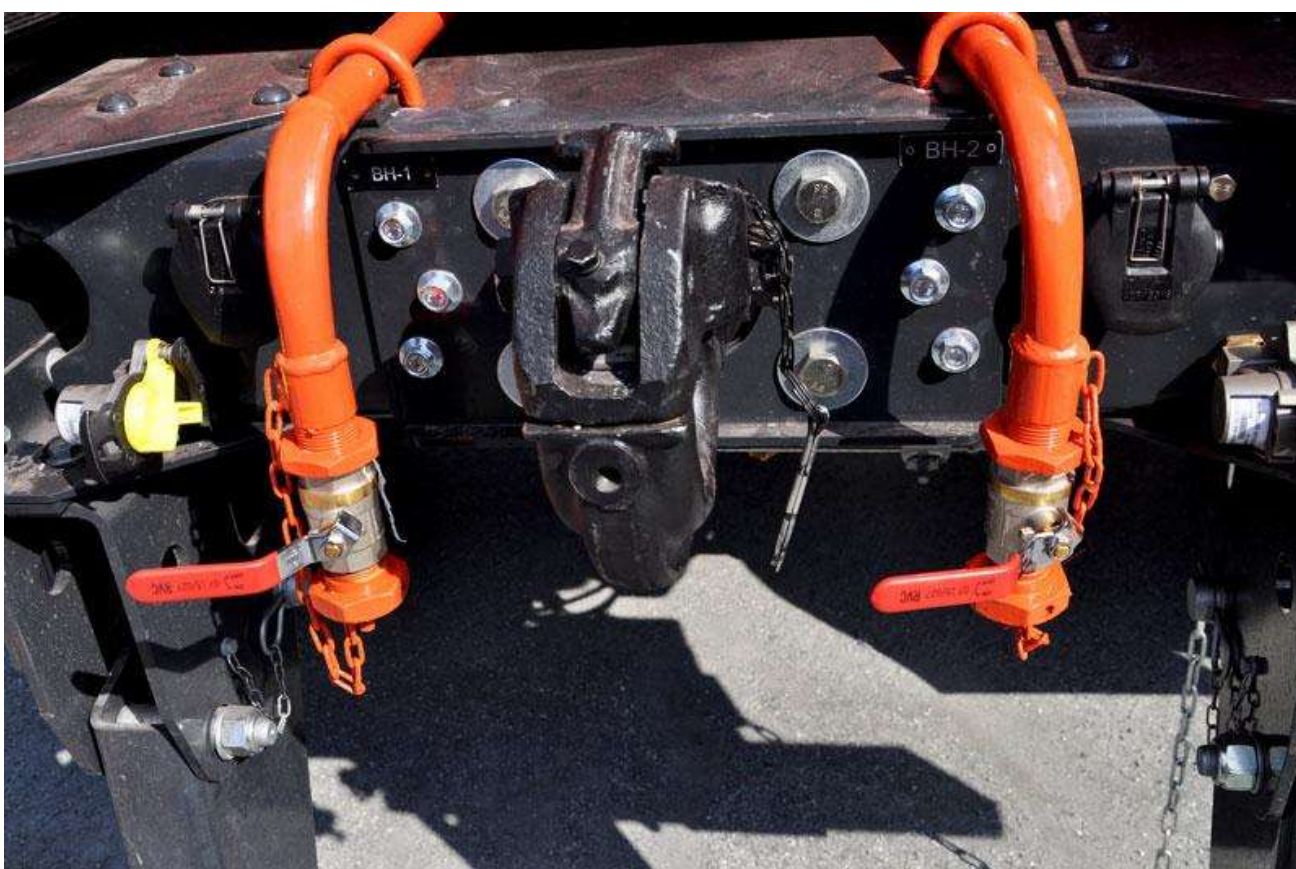
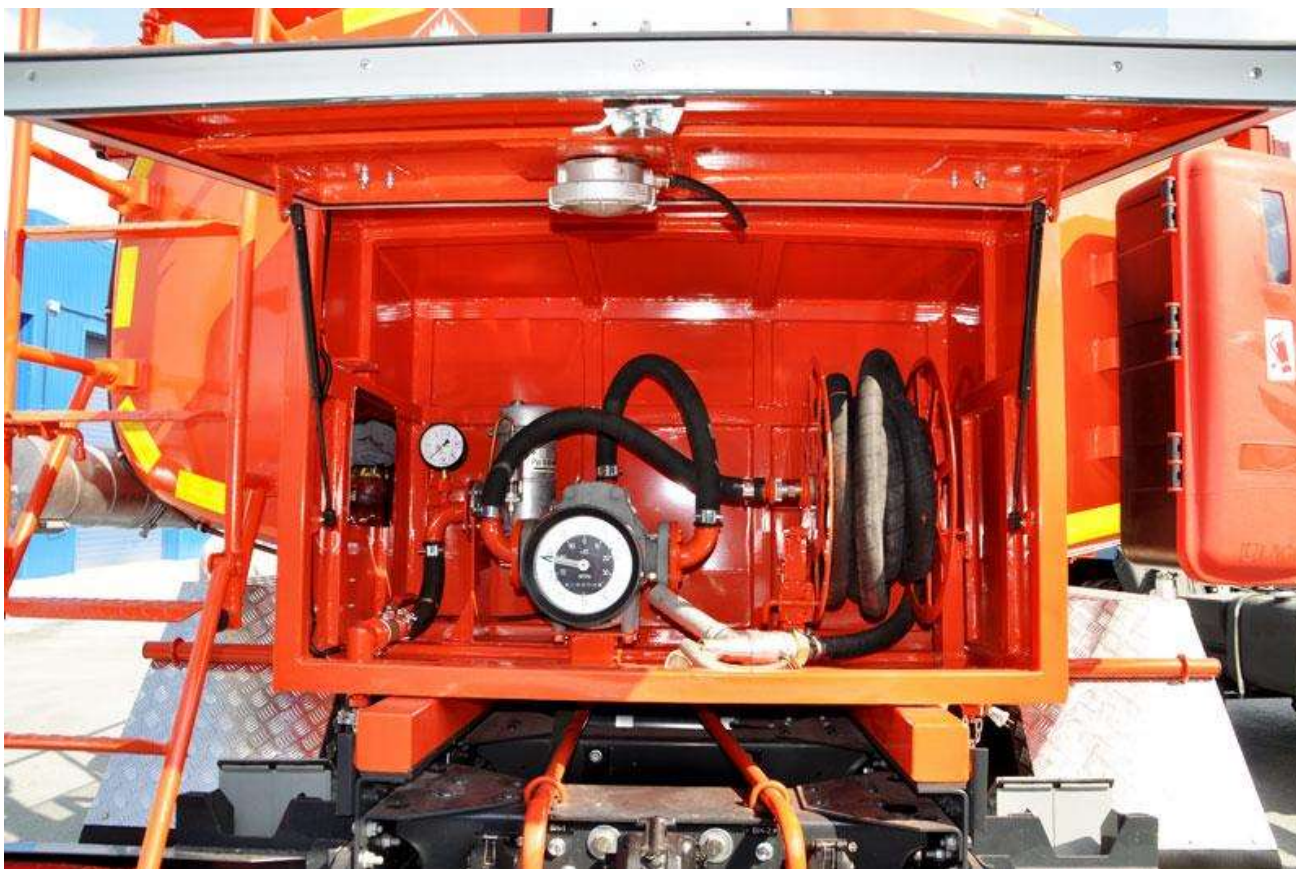

Контактний телефон:  
+38(097) 746-67-04  
+38(099) 632-13-31  
+38(044) 232-02-98

Адреса: Україна, 04060, м. Київ,  
вул. Ризька, буд. 73-г, офіс 7  
E-mail: [tovkst@gmail.com](mailto:tovkst@gmail.com)  
Website: [kievspecteh.com](http://kievspecteh.com)

Код ЄДРПОУ 42623361.  
IBAN UA573282090000026003000003717  
в АТ «АБ «Південний».



Контактний телефон:  
+38(097) 746-67-04  
+38(099) 632-13-31  
+38(044) 232-02-98

Адреса: Україна, 04060, м. Київ,  
вул. Ризька, буд. 73-г, офіс 7  
E-mail: [tovkst@gmail.com](mailto:tovkst@gmail.com)  
Website: [kievspecteh.com](http://kievspecteh.com)

Код ЄДРПОУ 42623361.  
IBAN UA573282090000026003000003717  
в АТ «АБ «Південний».



Контактний телефон:  
+38(097) 746-67-04  
+38(099) 632-13-31  
+38(044) 232-02-98

Адреса: Україна, 04060, м. Київ,  
вул. Ризька, буд. 73-г, офіс 7  
E-mail: [tovkst@gmail.com](mailto:tovkst@gmail.com)  
Website: [kievspecteh.com](http://kievspecteh.com)

Код ЄДРПОУ 42623361.  
IBAN UA573282090000026003000003717  
в АТ «АБ «Південний».



Контактний телефон:  
+38(097) 746-67-04  
+38(099) 632-13-31  
+38(044) 232-02-98

Адреса: Україна, 04060, м. Київ,  
вул. Ризька, буд. 73-г, офіс 7  
E-mail: [tovkst@gmail.com](mailto:tovkst@gmail.com)  
Website: [kievspecteh.com](http://kievspecteh.com)

Код ЄДРПОУ 42623361.  
IBAN UA573282090000026003000003717  
в АТ «АБ «Південний».

**Технічні характеристики автопаливозаправника АПЗ-4**  
**на шасі IVECO EuroCargo ML150 (4x4)**

Параметр	Показник
Базове шасі	IVECO-AMT EuroCargo MLC150E28W
Колісна формула	4x4
<b>Параметри мас</b>	
Споряджена маса	8 200 кг.
Повна маса	15 150 кг.
<b>Розподіл навантаження від АТЗ повної маси</b>	
На передній міст	5 730 кг.
На задній візок	9 420 кг.
<b>Цистерна</b>	
Місткість цистерни	10 м <sup>3</sup>
Кількість секцій	1 шт.
Форма поперечного перерізу цистерни	валіза
матеріал цистерни	сталь 09Г2С, 4 мм.
конструкція цистерни	Автоматичне зварювання денця напівсферичної форми фланжовані холоднокатані. Посилені накладки з боків цистерни та в зоні ложементів (бронелісти). УЗД контроль зварювальних швів.
хвилерізи	Півсферичні форми фланжовані холоднокатані, зміщені від зварних швів обичайок, з інспекційними люками-лазами, зміщеними від осі цистерни, площа перекриття не менше 70%

кріплення цистерни	Цистерна встановлена в ложементях на хиткій опорі та опорах з жорстким кріпленням до надрамника.
горловина цистерни	з екологічним коробом
Кришка люка	алюмінієва
Обмежувач рівня наливу	є
пристрій дихальний	УД2-80 (фланцеве)
Донний клапан	Ду 100, ручне управління, пневмоуправління мм.
Фільтр регулятор	є
Манометр-регулятор тиску в системі пневмоуправління донними клапанами	є
Сходи на майданчик обслуговування заливних горловин	заднє розташування
поручень	ліворуч від майданчика обслуговування, складного
майданчик обслуговування	з просічного оцинкованого листа з протиковзким ефектом
противідкатні черевики	пластикові
Тип вогнегасника	ОП-4
Скринька для піску	пластиковий, розташований на цистерні
<b>Насосна установка</b>	
Модель	1СВН-80А
привід	гідропривід від КОМ

Подача	32 ... 38 м <sup>3</sup> /година
Натиск	26 м.
Висота самоусмоктування, не менше	6,5 м.
<b>Вузол видачі палива (УВТ)</b>	
скринька УВТ	розташований ліворуч за кабіною
ліхтар підсвічування	розташований у ящику УВТ
Котушка видачі палива	з ручною смочкою під рукав ДУ25
Рукав роздавальний	10 м.
«Пістолет» роздавальний	Ду 25 мм.
Фільтр очищення палива	Ду 80 мм.
Лічильник рідини	СЖ ППО-25
<b>Система роздачі палива (СРТ)</b>	
Трубопровід цистерни	Ду 65 мм.
Кран кульовий	Ду 65 мм.
З'єднання швидко (КРС)	Ду 65
Пенал для рукава	пластиковий, 2 шт., L = 3250 мм.
рукав напірний	типу Gassoflex (Газофлекс)
Довжина напірно-всмоктувального рукава м.	4 м.



**Двигун**

Модель	ТЕСТОР 6 E28
Тип	дизельний
Потужність	279 л.с.

**Паливні баки**

Ємність паливного бака	180 л.
------------------------	--------

**Коробка передач**

Модель	ZF 6S1000TO
Тип	механічна, 6-ступінчаста

**Габаритні розміри**

Довжина, не більше	7 140 мм.
Ширіна	2 550 мм.

## НАШІ КЛІЄНТИ



Агроіндустріальний  
Холдінг МХП



Onuf group



McDonald's



Ikea



Sandora



Кондитерська  
фабрика «Рошен»



Збройні сили  
України



Служба безпеки  
України



Генеральна  
прокуратура  
України



Управління  
державної охорони  
України



Національна  
гвардія України



ТОВ «Метінвест  
холдінг»



Національна  
гвардія України



ПриватБанк  
АТ «ПАТ Приват  
банк»



Окко



Укрнафта



Києво-Печерська  
Лавра



Епіцентр



FOZZY



МегаМаркет



АТБ



Галичина



Карпатська  
Джерельна



КМДА



Київпастрас



ASMAP



Київмедспецтранс



RUDOMAIN



ЕРІДОН ТЕХ



ТОВ  
Укравтозапчастина



Автоцентр KIA  
Корея Моторс



Телеканал СТБ



Посольство  
Швейцарії в Україні



Посольство Швеції



Duckerhoff



КУК



Київський  
політехнічний  
інститут ім.  
Сікорського



ХНЗУ ім. Кузевиці



Національний інститут  
ССХІ ім. М. М. АМОСОВА



Інститут  
Гідромеханіки



Інститут Освітньої  
Аналітики

Контактний телефон:  
+38(097) 746-67-04  
+38(099) 632-13-31  
+38(044) 232-02-98

Адреса: Україна, 04060, м. Київ,  
вул. Ризька, буд. 73-г, офіс 7  
E-mail: [tovkst@gmail.com](mailto:tovkst@gmail.com)  
Website: [kievspecteh.com](http://kievspecteh.com)

Код ЄДРПОУ 42623361.  
IBAN UA573282090000026003000003717  
в АТ «АБ «Південний».