

Автопаливозаправник АПЗ-11 на базі IVECO EUROCARGO

ML 180-25 4X2 VL 2 секції

Об'єм цистерни: 11 м³

Кількість секцій: 2

Опис : Автопаливозаправник АПЗ-11 на базі IVECO EUROCARGO ML 180-25 4X2 VL задовольнить усі потреби сучасного бізнесу. Це економічна, потужна, комфортабельна та містка модель призначений для перевезення рідких нафтопродуктів цистерною ємкістю 11 м³. Двигуном Testor 6, 251 л.с., кабіна 3 м., GVW 18 т.



Контактний телефон:
+38(097) 746-67-04
+38(099) 632-13-31
+38(044) 232-02-98

Адреса: Україна, 04060, м. Київ,
вул. Ризька, буд. 73-г, офіс 7
E-mail: tovkst@gmail.com
Website: kievspecteh.com

Код ЄДРПОУ 42623361.
IBAN UA573282090000026003000003717
в АТ «АБ «Південний».

Креслення автопаливозаправника АПЗ-11 на базі IVECO

EUROCARGO ML 180-25 4X2 BL 2 секції

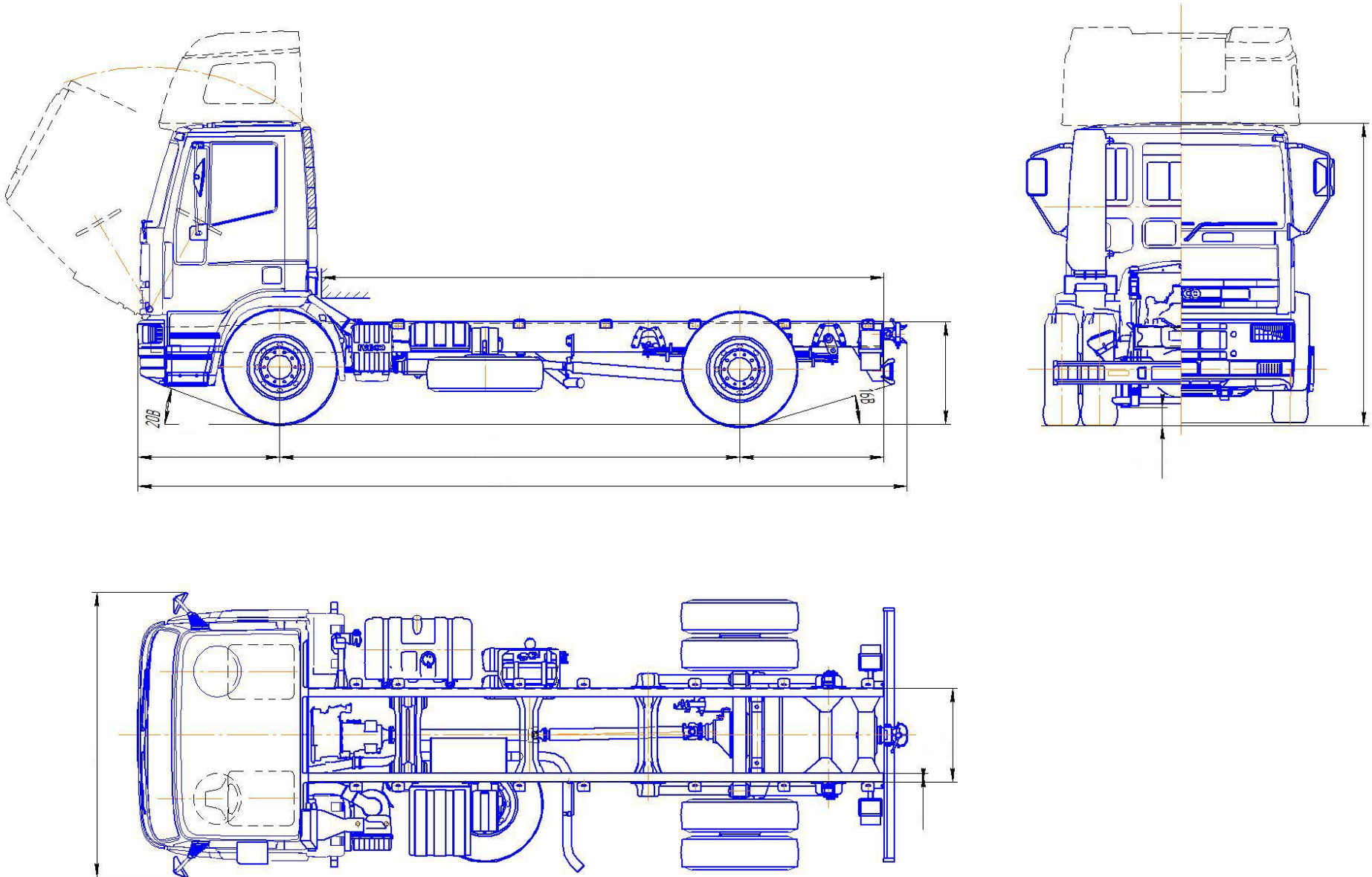

Контактний телефон:
+38(097) 746-67-04
+38(099) 632-13-31
+38(044) 232-02-98

Адреса: Україна, 04060, м. Київ,
вул. Ризька, буд. 73-г, офіс 7
E-mail: tovkst@gmail.com
Website: kievspecteh.com

Код ЄДРПОУ 42623361.
IBAN UA573282090000026003000003717
в АТ «АБ «Південний».

Особливості автопаливозаправника АПЗ-11 на базі IVECO**EUROCARGO ML 180-25 4X2 BL 2 секції**

№ п/п	Найменування	Кількість
1	Запірна арматура:	
1.1.	трубопровід 76 мм	1
2	Комплектація:	
2.1.	перепускний клапан	1
2.2.	пенал зливного рукава	2
2.3.	стаціонарні сходи;	1
2.4.	бічний захист	1
2.5.	противідкатні пристрої	2
2.6.	кронштейн (кишеня) з фіксатором із оцинкованої сталі для таблички оранжевого кольору 40 на 30 см	2
2.7.	табличка АДР оранжевого кольору (30 1202) для дизпалива (Лабораторія АДР)	2
2.8.	комплект літер для напису «ВОГНЕНЕБЕЗПЕЧНО» 10 см чорн	2
2.9.	основа із оцинкованої сталі під великі знаки безпеки 25 на 25 см	2
2.10.	великий знак безпеки 25 на 25 см (№ 3) для легкозаймистих рідин	3

2.11.	великий маркувальний знак небезпечної для довкілля речовини 25 на 25 см	3
2.12.	кронштейн (кишеня) з фіксатором із оцинкованої сталі для великого знака безпеки 25 на 25 см	2
2.13.	барабан заземлення	1
2.14.	вогнегасник порошковий ВП - 6 (з) АВС	2
2.15.	ящик для вогнегасника ємністю 6 кг	2
2.16.	кронштейн транспортний скриньки для вогнегасника	2
2.17.	захист паливного бака	1
2.18.	чорний пластиковий бак для води SQUARE з тримачем для мила LT. 18	1
2.19.	скриня для зберігання піску PIT BOX червоний поліпропілен (655x520x570)	1
2.20.	дихаючий клапан 2"	1
3	Колонка паливороздавальна МПРК 60 л/хв, 12 В ПАФ	2
3.1.	фільтр грубої очистки	1
3.2.	насос 12 В, продуктивність до 60л/хв	1
3.3.	рукава 6 м, Ø 1 дюйм	1
3.4.	пістолет з автоматичним відсіканням	1
3.5.	лічильник на пістолеті з похибкою ±5%	1
3.6.	катушка HOSE REELS для шланга 1. 15 м шланг ДП, Бензину	2

4.	Укорочення рами	1
5.	Документи МРЕВ	1
5.1.	СЕРТИФІКАЦІЯ	1
6.	Підрамник	1
7.	Крила	2
8.	Інструментальний ящик (за кабіною)	1
9.	Колонка+ящик для піску позаду ємності	1
10.	Ємність 11 м ³	
10.1.	піскоструй	1
10.2.	грунтовка	1
10.3.	фарбування в білий колір	1

Комплектація

- стаціонарні сходи;
- дихальний клапан.
- підйомний поручень;
- лічильник;
- трап у верхній частині цистерни;
- рукав 1 `` - 10 м;
- пластиковий пенал вогнегасника;
- фільтр очищення палива перед лічильником;
- проблисковий маячок;
- перепускний клапан;
- ящик для піску;
- заправний пістолет з відсікачем 1”;
- протівідкатний захист;
- насос ВС-80.
- ящик для піску;
- зливний рукав 4м – 2 шт.;
- кнопка включення КОМу з кабіни, маси та проблискового маячка;

Опис автопаливозаправника АПЗ-11 на базі IVECO

EUROCARGO ML 180-25 4X2 BL 2 секції

Автопаливозаправник АПЗ-11 на базі IVECO EURO CARGO ML 180-25 4X2 BL є ідеальним рішенням для сучасного бізнесу. Ця економічна, потужна, комфортабельна та містка модель призначена для перевезення рідких нафтопродуктів. Вона оснащена цистерною об'ємом 11 м³, яка дозволяє транспортувати нафтопродукти з щільністю до 860 кг/м³.

Основні характеристики автопаливозаправника включають двигун Testor 6 з потужністю 251 к.с., кабіну довжиною 3 метри та повну масу (GVW) 18 тонн. Автоцистерна представлена компанією КиївСпецТех і має об'єм 11 кубічних метрів з двома вузлами видачі палива, що дозволяє одночасно заправляти два автомобілі. Вузли видачі палива розташовані окремо, безпосередньо під секцією цистерни, що забезпечує зручність та ефективність.

Конструкція автопаливозаправника відрізняється еліптичними днищами, які надають опуклої форми передній та задній стінкам цистерни. Цистерна може бути виготовлена з сталі Ст 3 або 09Г2С, з можливістю замовлення одно- або двосекційної версії.

Автопаливозаправник на базі IVECO EURO CARGO ML 180-25 4X2 BL є унікальним транспортним засобом для перевезення рідких нафтопродуктів по всьому світу. Його особливості та технічні характеристики роблять його ідеальним вибором для задоволення потреб критичної інфраструктури та бізнесу України.

Альтернативи шасі для встановлення надбудови АПЗ-11



Контактний телефон:
+38(097) 746-67-04
+38(099) 632-13-31
+38(044) 232-02-98

Адреса: Україна, 04060, м. Київ,
вул. Ризька, буд. 73-г, офіс 7
E-mail: tovkst@gmail.com
Website: kievspecteh.com

Код ЄДРПОУ 42623361.
IBAN UA573282090000026003000003717
в АТ «АБ «Південний».

Додаткові фото автопаливозаправника АПЗ-11 на базі IVECO

EUROCARGO ML 180-25 4X2 BL 2 секції



Контактний телефон:
+38(097) 746-67-04
+38(099) 632-13-31
+38(044) 232-02-98

Адреса: Україна, 04060, м. Київ,
вул. Ризька, буд. 73-г, офіс 7
E-mail: tovkst@gmail.com
Website: kievspecteh.com

Код ЄДРПОУ 42623361.
IBAN UA573282090000026003000003717
в АТ «АБ «Південний».



Контактний телефон:
+38(097) 746-67-04
+38(099) 632-13-31
+38(044) 232-02-98

Адреса: Україна, 04060, м. Київ,
вул. Ризька, буд. 73-г, офіс 7
E-mail: tovkst@gmail.com
Website: kievspecteh.com

Код ЄДРПОУ 42623361.
IBAN UA573282090000026003000003717
в АТ «АБ «Південний».



Контактний телефон:
+38(097) 746-67-04
+38(099) 632-13-31
+38(044) 232-02-98

Адреса: Україна, 04060, м. Київ,
вул. Ризька, буд. 73-г, офіс 7
E-mail: tovkst@gmail.com
Website: kievspecteh.com

Код ЄДРПОУ 42623361.
IBAN UA573282090000026003000003717
в АТ «АБ «Південний».



Контактний телефон:
+38(097) 746-67-04
+38(099) 632-13-31
+38(044) 232-02-98

Адреса: Україна, 04060, м. Київ,
вул. Ризька, буд. 73-г, офіс 7
E-mail: tovkst@gmail.com
Website: kievspecteh.com

Код ЄДРПОУ 42623361.
IBAN UA573282090000026003000003717
в АТ «АБ «Південний».



Контактний телефон:
+38(097) 746-67-04
+38(099) 632-13-31
+38(044) 232-02-98

Адреса: Україна, 04060, м. Київ,
вул. Ризька, буд. 73-г, офіс 7
E-mail: tovkst@gmail.com
Website: kievspecteh.com

Код ЄДРПОУ 42623361.
IBAN UA573282090000026003000003717
в АТ «АБ «Південний».



Контактний телефон:
+38(097) 746-67-04
+38(099) 632-13-31
+38(044) 232-02-98

Адреса: Україна, 04060, м. Київ,
вул. Ризька, буд. 73-г, офіс 7
E-mail: tovkst@gmail.com
Website: kievspecteh.com

Код ЄДРПОУ 42623361.
IBAN UA573282090000026003000003717
в АТ «АБ «Південний».



Контактний телефон:
+38(097) 746-67-04
+38(099) 632-13-31
+38(044) 232-02-98

Адреса: Україна, 04060, м. Київ,
вул. Ризька, буд. 73-г, офіс 7
E-mail: tovkst@gmail.com
Website: kievspecteh.com

Код ЄДРПОУ 42623361.
IBAN UA573282090000026003000003717
в АТ «АБ «Південний».

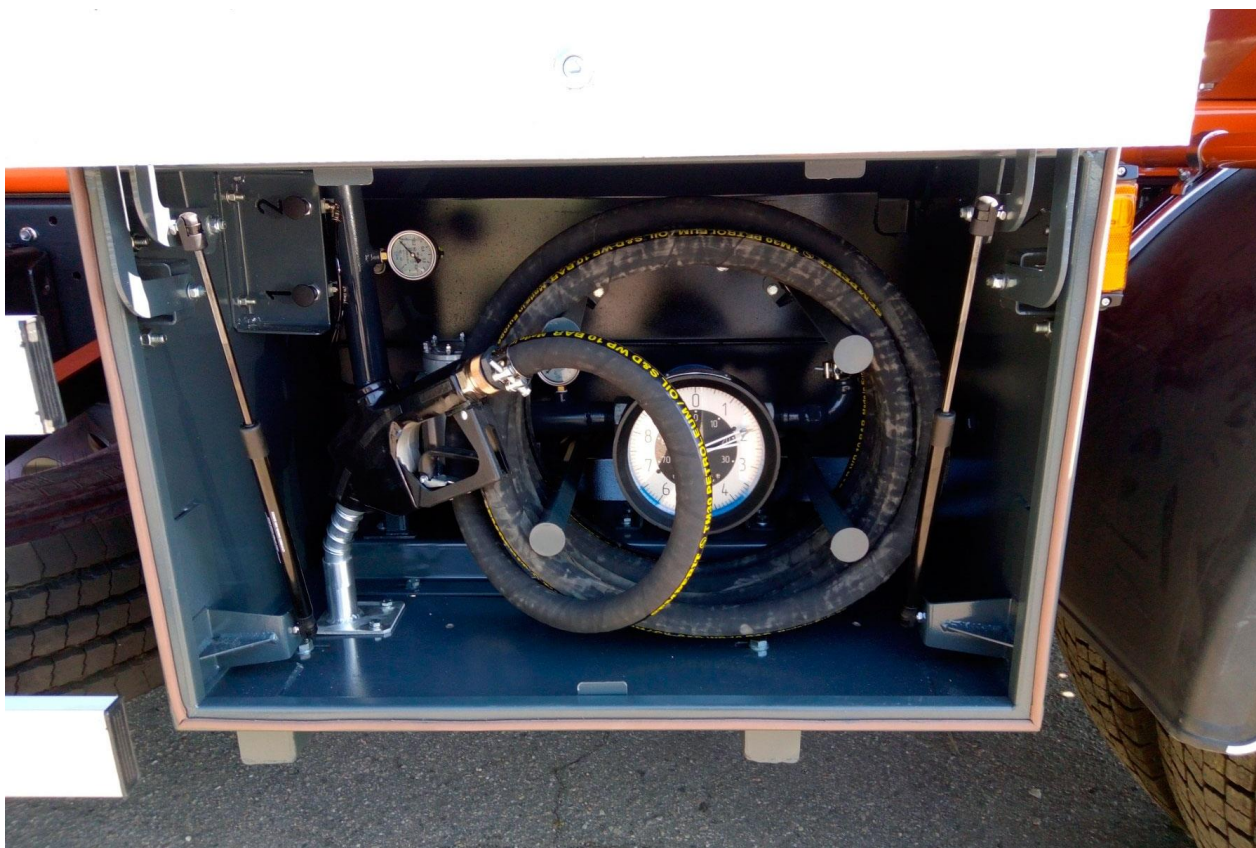

Контактний телефон:
+38(097) 746-67-04
+38(099) 632-13-31
+38(044) 232-02-98

Адреса: Україна, 04060, м. Київ,
вул. Ризька, буд. 73-г, офіс 7
E-mail: tovkst@gmail.com
Website: kievspecteh.com

Код ЄДРПОУ 42623361.
IBAN UA573282090000026003000003717
в АТ «АБ «Південний».



Контактний телефон:
+38(097) 746-67-04
+38(099) 632-13-31
+38(044) 232-02-98

Адреса: Україна, 04060, м. Київ,
вул. Ризька, буд. 73-г, офіс 7
E-mail: tovkst@gmail.com
Website: kievspecteh.com

Код ЄДРПОУ 42623361.
IBAN UA573282090000026003000003717
в АТ «АБ «Південний».



Контактний телефон:
+38(097) 746-67-04
+38(099) 632-13-31
+38(044) 232-02-98

Адреса: Україна, 04060, м. Київ,
вул. Ризька, буд. 73-г, офіс 7
E-mail: tovkst@gmail.com
Website: kievspecteh.com

Код ЄДРПОУ 42623361.
IBAN UA573282090000026003000003717
в АТ «АБ «Південний».

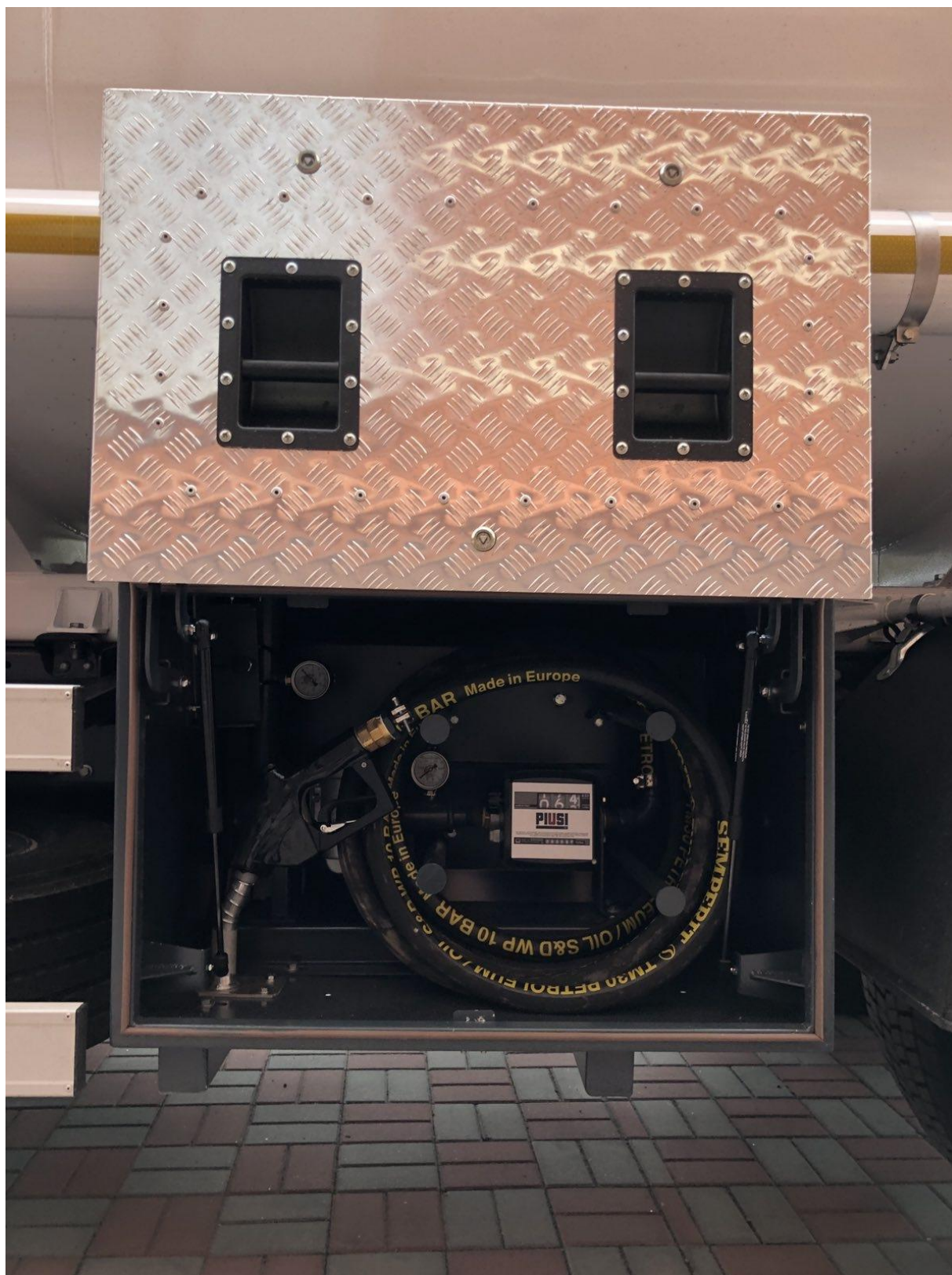

Контактний телефон:
+38(097) 746-67-04
+38(099) 632-13-31
+38(044) 232-02-98

Адреса: Україна, 04060, м. Київ,
вул. Ризька, буд. 73-г, офіс 7
E-mail: tovkst@gmail.com
Website: kievspecteh.com

Код ЄДРПОУ 42623361.
IBAN UA573282090000026003000003717
в АТ «АБ «Південний».

Технічні характеристики автопаливозаправника АПЗ-11 на базі IVECO

EUROCARGO ML 180-25 4X2 BL 2 секції

Параметр	Показник
Виробник:	Італія
Марка:	Iveco
Модель:	Eurocargo ML 180-25 4X2
Двигун:	Тестор 6, 251 л.с.
Кабіна:	3-місний
КПП:	Механічна
Цистерна:	11 м ³ / 2 секції
Матеріал цистерни:	Сталь Ст 3 або 09Г2С
Колісна формула:	4x2
Підвіска:	2-вісний
Стан:	Новий

Колісна база (А)	3690	4185	4815	5175	5670	6210
Повна довжина (В)	6269	6944	8114	8744	9351	9829
Передній звіс (С)	1352	1352	1352	1352	1352	1352
Задній звіс (D)	1133	1313	1853	2123	2235	2775
Ширина (E)	2495	2495	2495	2495	2495	2495
Пер. вісь – зріз кабіни (F)	265	265	265	265	265	265

Зріз кабіни – перед фургона (H)	385	385	385	385	385	385
Висота кабіни (K)	2838	2836	2835	2834	2832	2831
Висота рами від ґрунта (L)	1080	1081	1084	1084	1084	1084
Передній просвіт (M)	1985	1985	1985	1985	1985	1985
Задній просвіт (N)	1820	1820	1820	1820	1820	1820
Мінімальний кліренс (P)	232	232	232	232	232	232
Макс. довжина кузова – коротка каб.	4840	5570	6230	6590	7160	8115
Макс. довжина кузова – спальна каб.	—	4475	5100	5460	6035	7760

НАШІ КЛІЄНТИ



Агроіндустріальний
Холдінг МХП



Onur group



McDonald's



Ikea



Sandora



Кондитерська
фабрика «Рошен»



Збройні сили
України



Служба безпеки
України



Генеральна
прокуратура
України



Управління
державної охорони
України



Національна
гвардія України



ТОВ «Метінвест
холдінг»



Національна
гвардія України



ПриватБанк
АТ «ПАТ Приват
банк»



Окко



Укрнафта



Києво-Печерська
Лавра



Епіцентр



FOZZY



MegaMarket



АТБ



Галичина



Карпатська
Джерельна



КМДА



Київпастрас



ASMAP



Київмедспецтранс



RUDOMAIN



ЕРІДОН ТЕХ

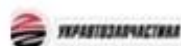

ТОВ
Укравтозапчастина



Автоцентр KIA
Корея Моторс



Телеканал СТБ



Посольство
Швейцарії в Україні



Посольство Швеції



Dycckerhoff



КУК



Київський
політехнічний
інститут ім.
Сікорського



ХНЗУ ім. Кузеви



Національний інститут
ССХІ ім. М. М. АМОСОВА



Інститут
Гідромеханіки



Інститут Освітньої
Аналітики

Контактний телефон:
+38(097) 746-67-04
+38(099) 632-13-31
+38(044) 232-02-98

Адреса: Україна, 04060, м. Київ,
вул. Ризька, буд. 73-г, офіс 7
E-mail: tovkst@gmail.com
Website: kievspecteh.com

Код ЄДРПОУ 42623361.
IBAN UA573282090000026003000003717
в АТ «АБ «Південний».