

Комерційна пропозиція

Автопаливозаправник АПЗ-10 на шасі DONGFENG C82-922J 4x2



Колісна формула: 4x2

Потужність двигуна: 245 к.с.

Об'єм: 10 куб.

Опис

Автопаливозаправник АПЗ-10 на базі DONGFENG C82-922J 4x2 задовольнить усі потреби сучасного бізнесу. Це економічна, потужна, комфортабельна та містка модель призначений для перевезення рідких нафтопродуктів цистерною ємкістю 10 м³. Двигуном ISD245-50 CUMMINS , 245 к.с., GVW 19 т.

Автопаливозаправник АПЗ-10 на базі DONGFENG C82-922J 4x2 є ідеальним рішенням для сучасного бізнесу. Ця економічна, потужна, комфортабельна та містка модель призначена для перевезення рідких нафтопродуктів. Вона оснащена цистерною об'ємом 10 м³, яка дозволяє транспортувати нафтопродукти з щільністю до 860 кг/м³.

Основні характеристики автопаливозаправника включають двигун ISD245-50 CUMMINS з потужністю 245 к.с., та повну масу (GVW) 19 тонн. Автоцистерна представлена компанією Київспецтех і має об'єм 10 кубічних метрів з двома вузлами видачі палива, що дозволяє одночасно заправляти два автомобілі. Вузли видачі палива розташовані окремо, безпосередньо під секцією цистерни, що забезпечує зручність та ефективність.

Конструкція автопаливозаправника відрізняється еліптичними днищами, які надають опуклої форми передній та задній стінкам цистерни. Цистерна може бути виготовлена з сталі Ст 3 або 09Г2С, з можливістю замовлення одно- або двосекційної версії.

Автопаливозаправник на базі DONGFENG C82-922J 4X2 є унікальним транспортним засобом для перевезення рідких нафтопродуктів по всьому світу. Його особливості та технічні характеристики роблять його ідеальним вибором для задоволення потреб критичної інфраструктури та бізнесу України

Креслення шасі

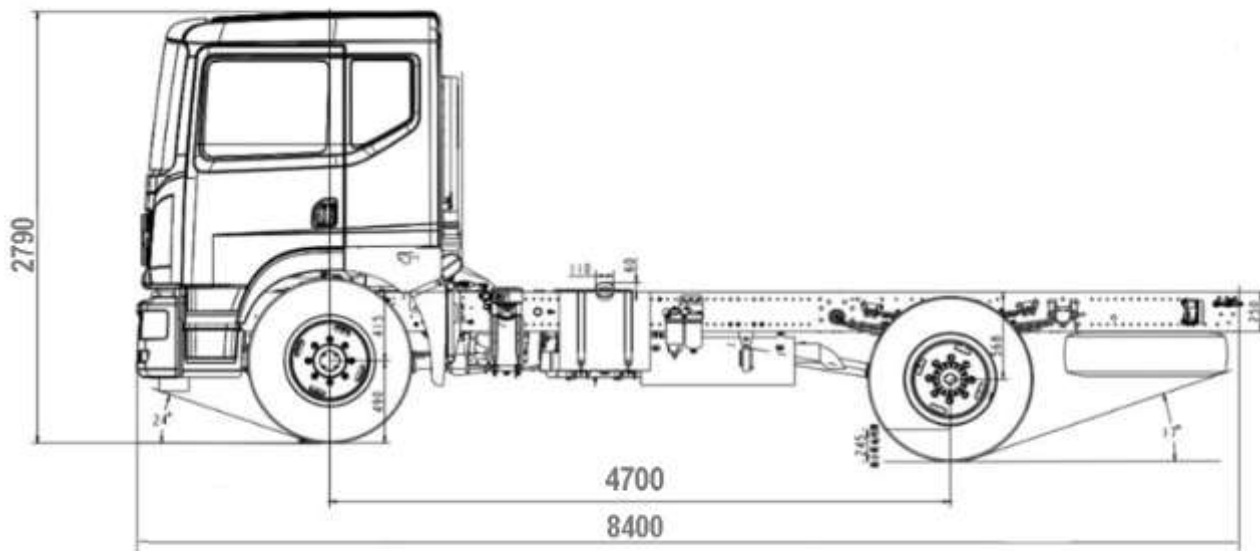

Технічні характеристики обладнання

Форма цистерни	чемодан
Об'єм цистерни	10 м ³ ;
Кількість секцій	2шт (50% / 50% пропорційна місткість під 2 види палива).
Горловина:	
кришка горловини	+
дихальний клапан	+
Запірна арматура:	
трубопровід	76 мм
донний клапан	Normec (Італія)
зливний шиберний кран	+
Комплектація:	
рукав	1'' - 10 м (Італія)

зливний рукав	2 шт
насос	2 шт
перепускний клапан	+
лічильник механічний	2шт
заправний пістолет	2шт
пенал зливного рукава	2 шт
стаціонарні сходи	+
підйомний поручень	+
трап у верхній частині цистерни	+
бічний захист	+
противідкатні пристрої	2 шт
екологічний короб заливної горловини із зливом	+
фільтр очищення палива перед лічильником	+
пенал пластиковий вогнегасника	2шт
вогнегасник	2 шт
дренажний трубопровід відведення води	+
кріплення для інформаційних табличок	+
контур заземлення	+
ящик для піску	+
захист паливного бака	+
написи на цистерні	«ВОГНЕНЕБЕЗПЕЧНО».

Технічні характеристики шасі

Колісна формула	4x2
Розміри транспортного засобу (мм)	
Габаритні розміри автомобіля	8400x2315x2790

Колісна база		4700
Монтажна довжина рами, мм		
Вагові параметри (кг)		
Споряджена маса		7270
Повна маса		19000
Вантажопідйомність		11730
Навантаження на передню вісь		5000
Навантаження на задню вісь		16000
Ємність паливного баку, л.		300
Максимальна швидкість, км./год.		
Двигун	Модель	ISD245-50 CUMMINS
	Стандарт викидів	Euro 5
	Максимальна потужність	245 к.с. (180) kw/ 2500 об. хв.
	Крутний момент	950 N·m
	Кількість циліндрів	6
	Об'єм двигуна	6700 куб.см.
Зчеплення	Тип зчеплення - мембранно-кабельний Тим приводу зчеплення - гідро-пневматичний Режим гальмування - пневматичний	
КПП	Модель	
	Кількість передач	8
	Співвідношення швидкостей	
Гальмівна система	Повністю пневматична гальмівна система, розділений пневматичний контур, стоянкове пружинне гальмо, що діє на задні осі, вихлопне гальмо, ABS, ESC	
Підвіска	Передня вісь	Незалежна підвіска
	Кількість листів ресор	8 листів передні, 10+7 задні

	Амортизатор	Педний і задній
	Стійка стабілізатора	Передня і задня
Освітлення	Показчики поворотів Передні протитуманні фари Контурні маркерні лампи Світло відкриття дверей Підсвітка відкриття дверей	
Кабіна	Півторарядна суцільнозварна з нахилом вперед Задня механічна підвіска кабіни Склопідіймачі електричні Центральний замок Схема розсадки 1+2 Регулювання сидіння водія і пасажирів ручне Оздоблення сидінь тканина Звуковий сигнал заднього ходу Сонцезахисні козирки Дзеркало заднього виду з підігрівом і ручним регулюванням Переднє дзеркало нижнього виду кабіни Дзеркало заднього виду	
Шини	Розмір	295/80R22.5 18PR
	Кількість	6+1
Комфорт	Камера заднього виду Круїз-контроль Система обігріву і кондиціонування салону Підключення телефону по Bluetooth Багатофункціональне кермо MP3 з радіо	

ФОТО





ТОВ «ТД «КИЇВ-СПЕЦТЕХ»
Контактний телефон:
+38(097) 746-67-04
+38(050) 086-92-74

Адреса: Україна, 01054, м.Київ,
Шевченківський р-н, вул. Ярославів
Вал, буд. 13/2 (літера Б), офіс 3
E-mail: tovkst@gmail.com
Website: kievspecteh.com

Код ЄДРПОУ 45243844
IBAN UA 8932 8209 00000 2600 40000 34729
В АТ АБ Південний





НАШІ КЛІЄНТИ

