

Автопаливозаправник 4x4 АПЗ-8 на шасі IVECO ML 150

Об`єм цистерни: 8 м³

Кількість секцій: 2

Опис : Автопаливозаправник на шасі IVECO ML 150 з колісною формулою 4x4 є потужним та надійним транспортним засобом для транспортування та роздачі рідких палив. Дві секції, з загальною номінальною ємністю 8 м³, шинам розміром 315/80 R22.5, двигун Testor потужністю 252 к.с. і максимальним крутним моментом 870 Нм. паливний бак 315 л.



Контактний телефон:
+38(097) 746-67-04
+38(099) 632-13-31
+38(044) 232-02-98

Адреса: Україна, 04060, м. Київ,
вул. Ризька, буд. 73-г, офіс 7
E-mail: tovkst@gmail.com
Website: kievspecteh.com

Код ЄДРПОУ 42623361.
IBAN UA573282090000026003000003717
в АТ «АБ «Південний».

Креслення автопаливозаправника 4x4 АПЗ-8 на шасі ІВЕСО ML 150

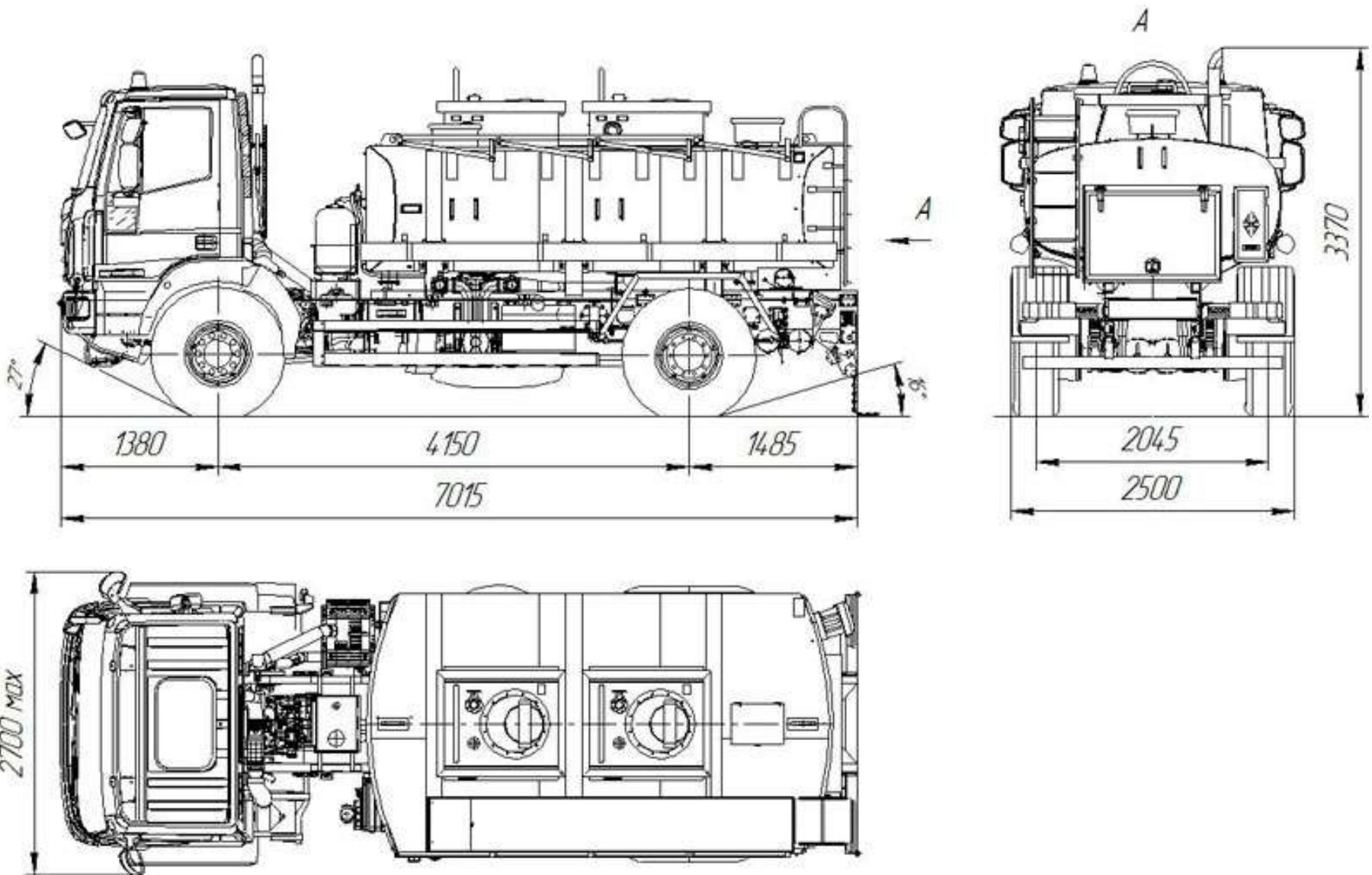

Контактний телефон:
+38(097) 746-67-04
+38(099) 632-13-31
+38(044) 232-02-98

Адреса: Україна, 04060, м. Київ,
вул. Ризька, буд. 73-г, офіс 7
E-mail: tovkst@gmail.com
Website: kievspecteh.com

Код ЄДРПОУ 42623361.
IBAN UA573282090000026003000003717
в АТ «АБ «Південний».

Особливості автопаливозаправника 4x4 АПЗ-8 на шасі IVECO ML 150

- **Містка цистерна:** Цистерна автопаливозаправника об'ємом 8 м³ виготовлена з високоякісної сталі, що забезпечує її міцність і довговічність. Вона має круглу форму та розділена на дві секції для більш ефективного розподілу вантажу;
- **Оглядова площадка та драбина:** Для забезпечення безпеки та зручності обслуговування, цистерна обладнана оглядовою площадкою та драбиною, що дозволяє оператору легко здійснювати контроль і технічне обслуговування;
- **Запірна арматура:** На кожен секцію цистерни встановлена запірна арматура, яка включає зливний трубопровід, донний пневматичний клапан та зливний кульовий кран. Це забезпечує ефективний контроль над процесом зливу палива;
- **Система обліку видачі пального:** Автопаливозаправник оснащений високоточним лічильником з основною похибкою не більше $\pm 0,25\%$, а також фільтром грубої очистки палива. Це гарантує точний облік та чистоту палива під час видачі;
- **Заправочний пістолет:** Пістолет оснащений відсікачем та поворотною муфтою, що забезпечує безпечну та зручну заправку. Довжина заправочного рукава становить не менше 10 м, що дозволяє легко дістатися до важкодоступних місць;
- **Повний привід (4x4):** Завдяки повному приводу автопаливозаправник має підвищену прохідність, що дозволяє йому ефективно працювати в умовах бездоріжжя;

- **Потужний двигун:** Автомобіль оснащений двигуном IVECO Tector, який розвиває потужність у 252 кВт (340 к.с.) та забезпечує максимальний крутний момент у 870 Нм. Це дозволяє здійснювати швидку доставку пального в будь-яких умовах;
- **Комфортна кабіна:** Кабіна типу “денна” забезпечує комфортні умови для водія, включаючи просторе робоче місце та необхідні системи управління;
- **Додаткове обладнання:** Автопаливозаправник обладнаний різноманітними додатковими функціями, такими як система для швидкого з’єднання зливних рукавів, що полегшує процес обслуговування;
- **Безпека та надійність:** Високий рівень безпеки забезпечується через використання сучасних матеріалів і технологій, а також системи ABS/ASR, що підвищують стабільність і керованість автомобіля.

Опис автопаливозаправника 4x4 АПЗ-8 на шасі IVECO ML 150

Автопаливозаправник на шасі IVECO ML 150 з колісною формулою 4x4 є потужним та надійним транспортним засобом для транспортування та роздачі рідких палив. Він оснащений місткою цистерною, розділеною на дві секції, з загальною номінальною ємністю 8 м³, виготовленою зі сталі. Цистерна круглої форми, обладнана оглядовою площадкою, драбиною та кришкою горловин, яка відповідає стандартам ADR і включає запірний пристрій, дихальний клапан та оглядовий люк. Колір цистерни може бути обраний замовником.

Цей автопаливозаправник оснащений самовсмоктуючим лопастним насосом з приводом від коробки відбору потужності, що забезпечує висоту всмоктування не менше 4,0 м. Для зручності роботи передбачено використання запірної арматури на кожен секцію, а також зливних трубопроводів і донних пневматичних клапанів. У технологічному ящику розташовано зливну арматуру з роз'ємами швидкого з'єднання. Також наявний вузол обліку видачі пального з лічильником, фільтром грубої очистки палива та заправочним пістолетом з відсікачем і поворотною муфтою.

Шасі IVECO ML 150 характеризується високою прохідністю завдяки колісній формулі 4x4 та потужним шинам розміром 315/80 R22.5. Габарити автомобіля становлять 5560x2250x2890 мм, повна маса - 15 000 кг, споряджена маса - 9045 кг. Він оснащений механічною КПП з шістьма передачами, а також потужним двигуном IVECO Tector потужністю 252 к.с. і максимальним крутним моментом 870 Нм. Паливний бак має об'єм 315 літрів, що забезпечує достатній запас пального для довгих поїздок. Кабіна автомобіля типу денна, забезпечує комфортні умови роботи для водія.

Додаткові фото автопаливозаправника 4x4 АПЗ-8 на шасі IVECO ML 150



Контактний телефон:
+38(097) 746-67-04
+38(099) 632-13-31
+38(044) 232-02-98

Адреса: Україна, 04060, м. Київ,
вул. Ризька, буд. 73-г, офіс 7
E-mail: tovkst@gmail.com
Website: kievspecteh.com

Код ЄДРПОУ 42623361.
IBAN UA573282090000026003000003717
в АТ «АБ «Південний».



Контактний телефон:
+38(097) 746-67-04
+38(099) 632-13-31
+38(044) 232-02-98

Адреса: Україна, 04060, м. Київ,
вул. Ризька, буд. 73-г, офіс 7
E-mail: tovkst@gmail.com
Website: kievspecteh.com

Код ЄДРПОУ 42623361.
IBAN UA573282090000026003000003717
в АТ «АБ «Південний».



Контактний телефон:
+38(097) 746-67-04
+38(099) 632-13-31
+38(044) 232-02-98

Адреса: Україна, 04060, м. Київ,
вул. Ризька, буд. 73-г, офіс 7
E-mail: tovkst@gmail.com
Website: kievspecteh.com

Код ЄДРПОУ 42623361.
IBAN UA573282090000026003000003717
в АТ «АБ «Південний».

Технічні характеристики автопаливозаправника 4x4**АПЗ-8 на шасі IVECO ML 150**

Параметр	Показник
Номінальна ємність цистерни	8 м ³
Кількість секцій	2 шт.
Матеріал цистерни	Сталь, круглої форми з оглядовою площадкою та драбиною
Колір цистерни	На вибір замовника
Насос цистерни	Самовсмоктуючий, лопастний, з приводом від коробки відбору потужності, висота всмоктування - не менше 4,0 м.
Кришка горловин	Алюмінієва, відповідно до ADR, з запірним пристроєм, дихальним клапаном та оглядовим люком
Обладнання	Запірна арматура, зливний трубопровід, донний пневматичний клапан, зливний кульовий кран, зливна арматура у технологічному ящику з роз'ємами швидкого з'єднання
Вузол обліку видачі пального	Лічильник (основна похибка не більше $\pm 0,25\%$), фільтр грубої очистки палива перед лічильником
Рукав для заправки	На барабані, довжина не менше 10 м, діаметр 38 мм.
Заправочний пістолет	Заправочний пістолет з відсікачем та поворотною муфтою

Пенал зливного рукава	Пенал для зберігання зливних рукавів Ø75 мм, довжина не менше 4,1 м, з роз'ємами «Unimat» або аналог
Шасі	IVECO ML 150
Колісна формула	4x4
Габарити, мм (довжина/ширина/висота)	5560x2250x2890
Повна маса	15 000 кг.
Вантажопідйомність	9045 т.
Макс. допустиме навантаження на передню вісь	5700 кг.
Макс. допустиме навантаження на задню вісь	10 000 кг.
Маса спорядженого автомобіля	5995 кг.
Розмір шин	315/80 R22.5
Додаткове обладнання	Лічильник, фільтр грубої очистки палива, запірна арматура, зливні трубопроводи
Конструктивні особливості	Цистерна зі сталі, оглядова площадка, драбина, запірні пристрої, технологічний ящик
Марка	IVECO

Трансмісія	Механічна
КПП	6-ступінчаста
Тип КПП	Механічна
Число передач КПП	6
Двигун	IVECO Tector, 6-ти циліндровий, рядний, 5880 см ³
Потужність двигуна (к.с.)	252 кВт. (340)
Максимальний крутний момент	870 Нм.
Паливний бак	315 л.
Кабіна	Денна

НАШІ КЛІЄНТИ



Агроіндустріальний
Холдінг МХП



Onuf group



McDonald's



Ikea



Sandora



Кондитерська
фабрика «Рошен»



Збройні сили
України



Служба безпеки
України



Генеральна
прокуратура
України



Управління
державної охорони
України



Національна
гвардія України



ТОВ «Метінвест
холдінг»



Національна
гвардія України



ПриватБанк
АТ «ПАТ Приват
банк»



Окко



Укрнафта



Києво-Печерська
Лавра



Епіцентр



FOZZY



МегаМаркет



АТБ



Галичина



Карпатська
Джерельна



КМДА



Київпастрас



ASMAP



Київмедспектрас



RUDOMAIN



ЕРІДОН ТЕХ



ТОВ
Укравтозапчастина



Автоцентр KIA
Корея Моторс



Телеканал СТБ



Посольство
Швейцарії в Україні



Посольство Швеції



Dyczerhoff



КУК



Київський
політехнічний
інститут ім.
Сікорського



ХНУ ім. Кузевиці



Національний інститут
ССХІ ім. М. М. АМОСОВА



Інститут
Гідромеханіки



Інститут Освітньої
Аналітики

Контактний телефон:
+38(097) 746-67-04
+38(099) 632-13-31
+38(044) 232-02-98

Адреса: Україна, 04060, м. Київ,
вул. Ризька, буд. 73-г, офіс 7
E-mail: tovkst@gmail.com
Website: kievspecteh.com

Код ЄДРПОУ 42623361.
IBAN UA573282090000026003000003717
в АТ «АБ «Південний».