

## Автопаливозаправник 4x4 АПЗ-7 на шасі Isuzu NPS75L

Об`єм цистерни: 7 м<sup>3</sup>

Кількість секцій: 2

**Опис :** Автопаливозаправник 4x4 АПЗ-7 на шасі Isuzu NPS75L є спеціалізованим транспортним засобом, призначеним для транспортування та дозування палива в умовах бездоріжжя. Об`єм цистерни 7 м<sup>3</sup>, двигун ISUZU 4HK1 (4HK1E5NC) з потужністю 155 к.с. Рукав для заправки, довжиною не менше 10 м. і діаметром 38 мм. Пенал зливного рукава включає два рукави Ø 75 мм довжиною по 4 м.



Контактний телефон:  
+38(097) 746-67-04  
+38(099) 632-13-31  
+38(044) 232-02-98

Адреса: Україна, 04060, м. Київ,  
вул. Ризька, буд. 73-г, офіс 7  
E-mail: [tovkst@gmail.com](mailto:tovkst@gmail.com)  
Website: [kievspecteh.com](http://kievspecteh.com)

Код ЄДРПОУ 42623361.  
IBAN UA573282090000026003000003717  
в АТ «АБ «Південний».

## Креслення автопаливозаправника 4x4 АПЗ-7 на шасі Isuzu NPS75L

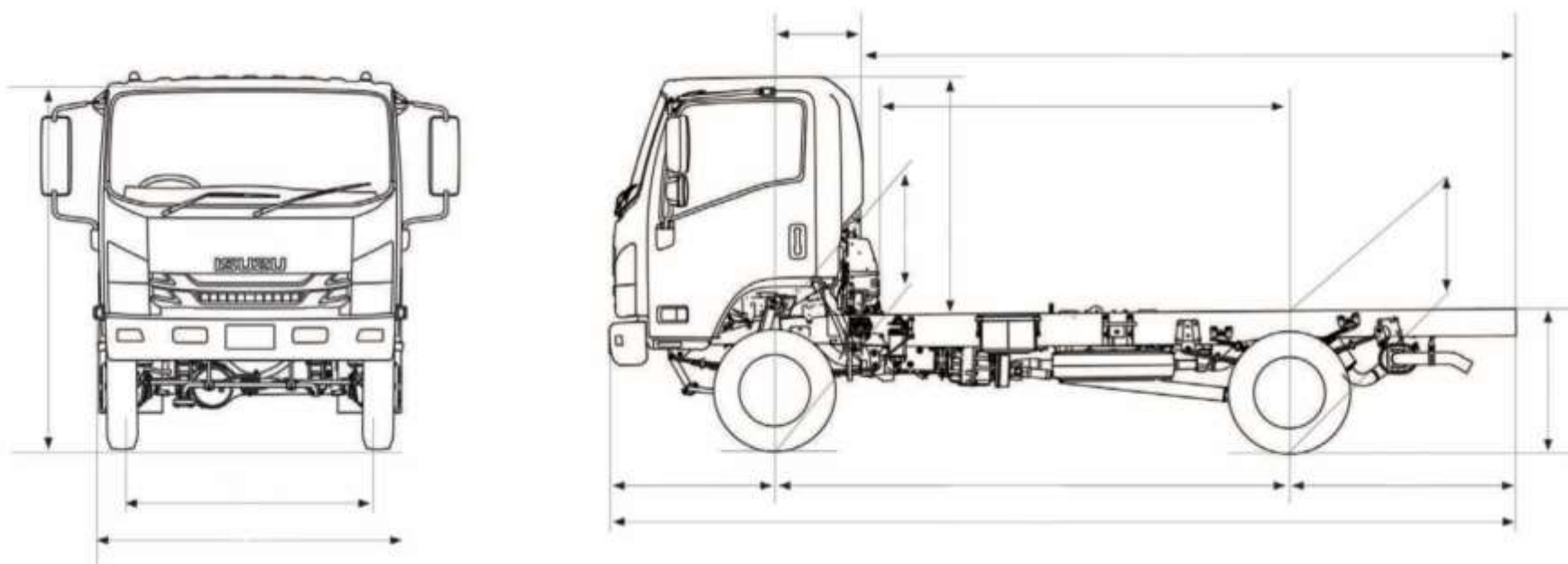

Контактний телефон:  
+38(097) 746-67-04  
+38(099) 632-13-31  
+38(044) 232-02-98

Адреса: Україна, 04060, м. Київ,  
вул. Ризька, буд. 73-г, офіс 7  
E-mail: [tovkst@gmail.com](mailto:tovkst@gmail.com)  
Website: [kievspecteh.com](http://kievspecteh.com)

Код ЄДРПОУ 42623361.  
IBAN UA573282090000026003000003717  
в АТ «АБ «Південний».

## Особливості автопаливозаправника 4x4 АПЗ-7 на шасі Isuzu NPS75L

- 1.Цистерна:** Ємність 7 м<sup>3</sup> з двома секціями забезпечує ефективне розподілення пального. Виготовлена зі сталі, цистерна має круглу форму та оснащена оглядовою площадкою та драбиною для зручності обслуговування;
- 2.Насосна система:** Автопаливозаправник обладнаний самовсмоктуючим лопастним насосом, який працює від коробки відбору потужності. Цей насос здатний всмоктувати пальне з висоти не менше 4,0 м, що забезпечує гнучкість у роботі;
- 3.Кришки горловин та запірна арматура:** Алюмінієві кришки горловин оснащені запірними пристроями з можливістю пломбування, дихальними клапанами та оглядовими люками, що відповідають стандартам ADR. Кожна секція має власну запірну арматуру, включаючи зливний трубопровід, донний пневматичний клапан та кульовий кран;
- 4.Облік та роздача пального:** Вузол обліку видачі пального включає лічильник з похибкою не більше  $\pm 0,25\%$  та фільтр грубої очистки палива. Це забезпечує точний облік та високу якість пального під час заправки;
- 5.Рукави та заправочний пістолет:** Автопаливозаправник оснащений рукавами на барабані з довжиною не менше 10 м та діаметром 38 мм, а також заправочним пістолетом з відсікачем та поворотною муфтою. Пенал зливної рукава включає дві зливні рукави діаметром 75 мм з роз'ємами «Unimat» або аналогами;
- 6.Шасі та привід:** Використовується шасі Isuzu NPS75L з колісною формулою 4x4, що забезпечує відмінну прохідність і маневреність на різних типах доріг. Повна маса автомобіля становить 8000 кг, з вантажопідйомністю до 4300 кг;

**7. Двигун та трансмісія:** Автомобіль оснащений двигуном ISUZU 4HK1 (4HK1E5NC) потужністю 155 к.с., який забезпечує надійну роботу в різних умовах експлуатації. Механічна 5-ступінчаста коробка передач забезпечує оптимальне співвідношення потужності та економії пального.

## Опис автопаливозаправника 4x4 АПЗ-7 на шасі Isuzu NPS75L

Автопаливозаправник 4x4 АПЗ-7 на шасі Isuzu NPS75L є спеціалізованим транспортним засобом, призначеним для транспортування та дозування палива в умовах бездоріжжя. Цей паливозаправник оснащений потужним дизельним двигуном Isuzu, що забезпечує високу продуктивність та економічність. Шасі Isuzu NPS75L з колісною формулою 4x4 гарантує відмінну прохідність і стабільність на різних типах дорожнього покриття, що особливо важливо для роботи в віддалених районах.

Цистерна автопаливозаправника має ємність 7 м<sup>3</sup> і складається з двох секцій, що дозволяє зберігати різні види палива. Цистерна виготовлена зі сталі, має круглу форму і обладнана оглядовою площадкою та драбиною для зручності обслуговування. Колір цистерни може бути обраний за бажанням замовника. Для забезпечення надійності та безпеки цистерна оснащена насосом з приводом від коробки відбору потужності, що дозволяє виконувати самовсмоктування з висотою до 4 метрів. Насос лопатного типу забезпечує ефективну перекачку палива.

Кришка горловин цистерни виготовлена з алюмінію і відповідає стандартам ADR. Вона обладнана запірним пристроєм з можливістю пломбування, дихальним клапаном та оглядовим люком. Запірна арматура на кожен секцію включає зливний трубопровід, донний пневматичний клапан та зливний кульовий кран, розташовані в технологічному ящику з можливістю пломбування. Для точного обліку палива встановлено лічильник з похибкою не більше  $\pm 0,25\%$  та фільтр грубої очистки палива.

Рукав для заправки, довжиною не менше 10 м і діаметром 38 мм, змонтований на барабані та оснащений заправочним пістолетом з відсікачем і поворотною муфтою. Пенал зливного рукава включає два рукави  $\varnothing 75$  мм довжиною по 4 м, оснащені роз'ємами «Unimat» або аналогами.

Автомобіль має габарити 5560x2250x2890 мм, повну масу 8000 кг і вантажопідйомність 4300 кг. Двигун ISUZU 4HK1 (4HK1E5NC) з потужністю 155 к.с. забезпечує надійну роботу в будь-яких умовах.

Таким чином, автопаливозаправник АПЗ-7 на шасі Isuzu NPS75L є надійним і ефективним рішенням для транспортування палива в умовах бездоріжжя, забезпечуючи високий рівень безпеки, надійності та комфорту для оператора.

**Додаткові фото автопаливозаправника 4x4 АПЗ-7 на шасі Isuzu NPS75L**

---



Контактний телефон:  
+38(097) 746-67-04  
+38(099) 632-13-31  
+38(044) 232-02-98

Адреса: Україна, 04060, м. Київ,  
вул. Ризька, буд. 73-г, офіс 7  
E-mail: [tovkst@gmail.com](mailto:tovkst@gmail.com)  
Website: [kievspecteh.com](http://kievspecteh.com)

Код ЄДРПОУ 42623361.  
IBAN UA573282090000026003000003717  
в АТ «АБ «Південний».

---



Контактний телефон:  
+38(097) 746-67-04  
+38(099) 632-13-31  
+38(044) 232-02-98

Адреса: Україна, 04060, м. Київ,  
вул. Ризька, буд. 73-г, офіс 7  
E-mail: [tovkst@gmail.com](mailto:tovkst@gmail.com)  
Website: [kievspecteh.com](http://kievspecteh.com)

Код ЄДРПОУ 42623361.  
IBAN UA573282090000026003000003717  
в АТ «АБ «Південний».





Контактний телефон:  
+38(097) 746-67-04  
+38(099) 632-13-31  
+38(044) 232-02-98

Адреса: Україна, 04060, м. Київ,  
вул. Ризька, буд. 73-г, офіс 7  
E-mail: [tovkst@gmail.com](mailto:tovkst@gmail.com)  
Website: [kievspecteh.com](http://kievspecteh.com)

Код ЄДРПОУ 42623361.  
IBAN UA573282090000026003000003717  
в АТ «АБ «Південний».

**Технічні характеристики автопаливозаправника****4x4 АПЗ-7 на шасі Isuzu NPS75L**

Параметр	Показник
Номінальна ємність цистерни	7 м <sup>3</sup> .
Кількість секцій	2-х секційна
Матеріал цистерни	Сталь
Колір цистерни	На вибір замовника
Насос цистерни	З приводом від коробки відбору потужності, самовсмоктуючий (лопастний)
Кришка горловин	Алюмінієва, обладнана запірним пристроєм, дихальним клапаном, оглядовим люком
Обладнання	Запірна арматура на кожну секцію, зливний трубопровід, донний пневматичний клапан, зливний кульовий кран
Вузол обліку видачі пального	Лічильник з похибкою не більше $\pm 0,25\%$ , фільтр грубої очистки палива
Рукав для заправки	На барабані, довжина не менше 10 м, діаметр 38 мм.
Заправочний пістолет	З відсікачем та поворотною муфтою
Пенал зливного рукава	Два рукави $\varnothing 75$ мм, довжина по 4 м, роз'єм «Unimat» або аналог
Шасі	Isuzu NPS75L

Колісна формула	4x4
Габарити (довжина/ширина/висота)	5560x2250x2890 мм.
Повна маса	8000 кг.
Вантажопідйомність	4300 т.
Марка	Isuzu
Трансмiсія	Механічна
КПП	5-ступінчаста
Число передач КПП	5
Двигун	ISUZU 4HK1 (4HK1E5NC)
Потужність двигуна, кВт (к.с.)	155 к.с.

## НАШІ КЛІЄНТИ



Агроіндустріальний  
Холдінг МХП



Onuf group



McDonald's



Ikea



Sandora



Кондитерська  
фабрика «Рошен»



Збройні сили  
України



Служба безпеки  
України



Генеральна  
прокуратура  
України



Управління  
державної охорони  
України



Національна  
гвардія України



ТОВ «Метінвест  
холдінг»



Національна  
гвардія України



ПриватБанк  
АТ «ПАТ Приват  
банк»



Окко



Укрнафта



Києво-Печерська  
Лавра



Епіцентр



FOZZY



МегаМаркет



АТБ



Галичина



Карпатська  
Джерельна



КМДА



Київпастрас



ASMAP



Київмедспектрас



RUDOMAIN



ЕРІДОН ТЕХ



ТОВ  
Укравтозапчастина



Автоцентр KIA  
Корея Моторс



Телеканал СТБ



Посольство  
Швейцарії в Україні



Посольство Швеції



Dyczerhoff



КУК



Київський  
політехнічний  
інститут ім.  
Сікорського



ХНЗУ ім. Кузевиці



Національний інститут  
ССХІ ім. М. М. АМОСОВА



Інститут  
Гідромеханіки



Інститут Освітньої  
Аналітики

Контактний телефон:  
+38(097) 746-67-04  
+38(099) 632-13-31  
+38(044) 232-02-98

Адреса: Україна, 04060, м. Київ,  
вул. Ризька, буд. 73-г, офіс 7  
E-mail: [tovkst@gmail.com](mailto:tovkst@gmail.com)  
Website: [kievspecteh.com](http://kievspecteh.com)

Код ЄДРПОУ 42623361.  
IBAN UA573282090000026003000003717  
в АТ «АБ «Південний».