

Автопаливозаправник 11 куб. на базі IVECO T-WAY AD190T34W/P 4x4



Колісна формула: 4x4

Потужність двигуна: 340 к.с.

Об'єм : 11 куб.

Опис

Пропонує вам автопаливозаправник IVECO модельного ряду T-WAY моделі AD190T34W/P з об'ємом цистерни 11 куб., з колісною формулою 4x4. З дизельним двигуном Cursor Середньотоннажне шасі IVECO - зразок поєднання надійності комфорту та сучасного дизайну. Монтажна довжина шасі 6012 мм. Навантаження на передню вісь становить 8 т. на задню вісь 13 т.

Автопаливозаправник ($V=10 \text{ м}^3$) призначений для перевезення рідких нафтопродуктів щільністю до 860 кг/м^3 , і навіть заправки транспортних засобів через лічильник; зливу нафтопродуктів самопливом зі своєї цистерни в ємність,

розташовану нижче за рівень цистерни; зливу нафтопродуктів насосом, що встановлений на автоцистерні. Може бути виготовлений одно-, двосекційною.

Надійний великоваговий вантажний автомобіль, який здатен виконувати найскладніші завдання в найважчих умовах — краще за Iveco T-WAY не знайти. У цій машині поєднуються міць, продуктивність, вантажопідйомність, комфорт та надійність. Це ідеальний автомобіль для бездоріжжя: надійна база шасі, загальна маса до 40 т в коремих моделях (найкращий показник на ринку) та міцність усіх компонентів.

Машина гарантує стабільну роботу завдяки встановленій системі HI-TRACTION, удосконаленим технічним та конструктивним рішенням.

Розробники подбали про комфорт водія, задовольнивши всі потреби в новій кабіні T-WAY. Гарантовані безпечні умови та досконалі комунікаційні можливості, які дають змогу отримувати цілу низку послуг безпосередньо в дорозі. Це максимально покращує тривалість використання вантажівки та зменшує необхідність сервісного обслуговування та простоїв у роботі.

Альтернативи шасі для встановлення надбудови АПЗ-11



Креслення

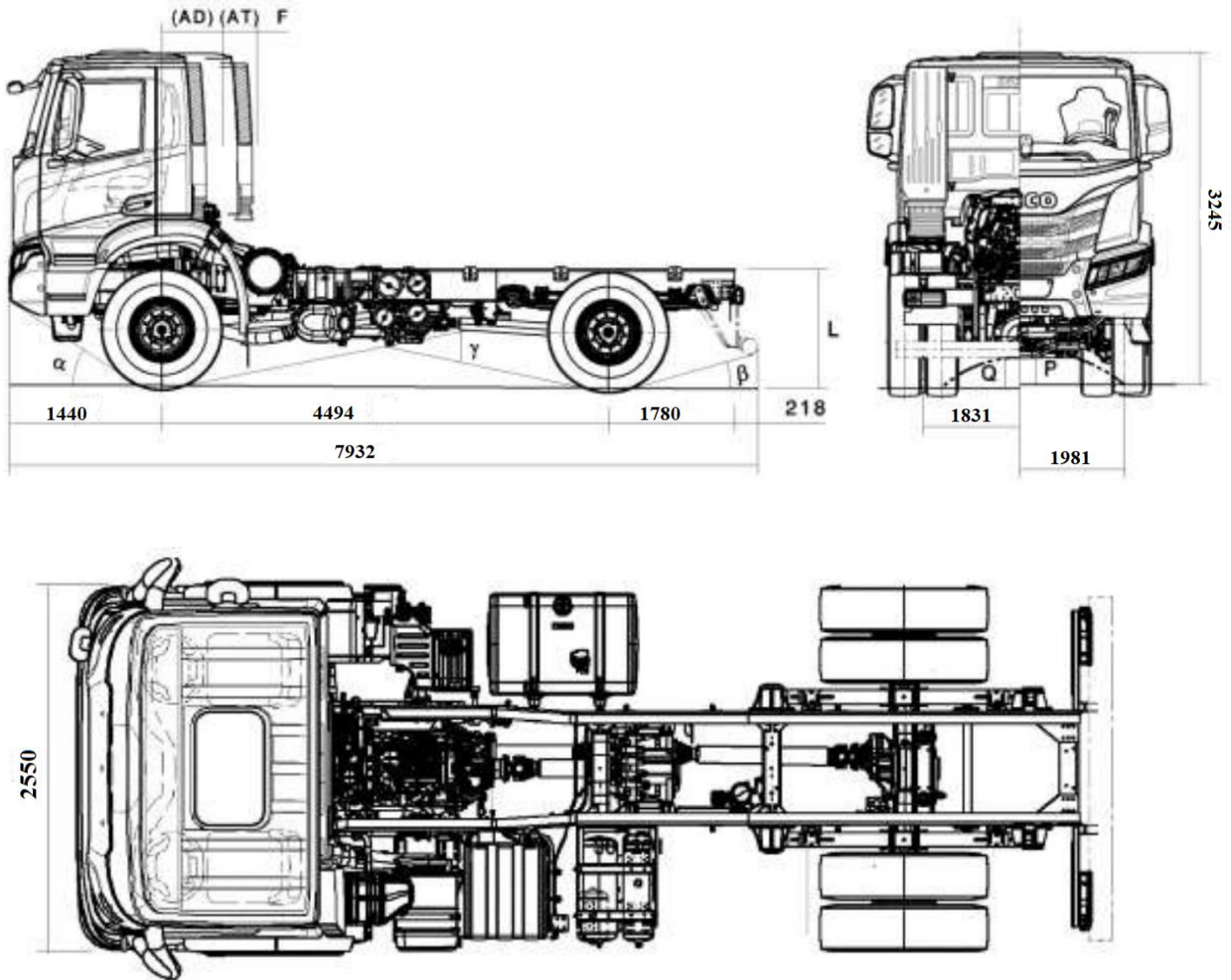

Шасі

- Блокування переднього диференціалу.
- Паспортні навантаження на осі 8000 - 13000 кг (Модифікація для повної односкатної ошиновки).
- Посилена передня підвіска механічного типу, параболічні ресори, 8 т.
- Задня підвіска механічного типу, параболічні ресори, 13 т.
- Задній стабілізатор поперечної стійкості.
- Фільтр попереднього очищення палива з обігрівом.
- Підігрів паливного баку.
- АКБ 2x 225 Аг / Стартер 5.5 кВт / Напруга 24В.
- EBS Off-road Mode (Електронна гальмівна система із алгоритмом роботи на бездоріжжі, включно із ABS та EBL).
- Rocking Mode (Функція «розгойдування» авто при пробуксовуванні коліс).
- Електричний роз'єм для підключення надбудови до електроживлення.
- 15-контактний електричний роз'єм для причіпного обладнання (1x15pin).
- Посилена задня поперечина рами D=20 (для буксирувального пристрою).
- Задній протипідкатний пристрій, згідно вимог R58.03.
- Захист заднього звису.
- Шланг для накачування повітря в колесах.
- Односкатні колеса на задніх осях.
- Розмір шин привідної вісі 385/65R22,5.
- Шини передні односкатні та задні дводноскатні 385/65R22,5. Протектор для бездоріжжя.

Кабіна

- Дзеркала заднього огляду з електроприводом та обігрівом.
- Аудіо магнітола IVECO DAB (Bluetooth + USB).
- Шторка сонцезахисна на вікні дверей водія.
- Передні стійки кабіни із аеродинамічними накладками A-PILLAR високої ефективності.
- Зовнішній сонцезахисний козирок з LED габаритними вогнями.
- Захисні металеві решітки на фарах головного світла.
- Протитуманні фари.

Гальмівна система

- Пневматичного типу
- Передні гальма барабанні, типу «DuoDuplex».
- Задні гальма барабанні, типу «DuoDuplex».
- осушувач повітря пневмосистеми з підігрівом.
- Декомпресійне моторне гальмо IVECO Turbo Brake.
- EBS Off-road Mode (Електронна гальмівна система із алгоритмом роботи на бездоріжжі, включно із ABS та EBL).
- Блок підготовки повітря стандартного типу.
- Повітряний компресор двокамерний | 630 см³.
- Сталеві повітряні ресивери.
- Заводське маркування на повітряних ресиверах.
- Підготовка пневматична для причіпного обладнання.

Безпека та електронні асистенти

- Електричний звуковий сигнал (клаксон).
- Звуковий сигнал попередження про рух заднім ходом.
- Електронний обмежувач швидкості 90 км/год.
- Обмеження максимальної швидкості встановлюється на круїз-контролі.
- Круїз контроль (Темпомат).
- 2 ключа із імобілайзером.
- Hill Holder (Асистент допомоги при початку руху на підйомі).
- Rocking Mode (Функція «розгойдування» авто при пробуксовуванні коліс).
- Стандартний пакет технічних рішень та технологій економії пального.
- Ізоляція кабіни для нормальних умов експлуатації.
- Підвіска кабіни механічного типу.
- Механічний підйом кабіни.

Екстер'єр кабіни

- Сталевий передній бампер, 3-х секційний
- Зовнішні пластикові деталі кабіни в темно-сірому кольорі (без фарбування).
- Дзеркала заднього огляду з електроприводом та обігрівом.
- Передні стійки кабіни із аеродинамічними накладками A-PILLAR високої ефективності.
- Зовнішній сонцезахисний козирок з LED габаритними вогнями.
- Дах кабіни в стандартному (білому) кольорі.
- Фірмове лого на дверях.

Інтер'єр кабіни

- Сидіння водія на пневматичній підвісці, тканинне, 3 регулювання.
- Сидіння пасажирів на механічній підвісці, тканинне, 2 регулювання.
- Мультикермо із матеріалу Soft Touch, керування бортовим комп'ютером та аудіосистемою.
- Кондиціонер кабіни, обігрів та вентиляція.
- Аудіо магнітола IVECO DAB (Bluetooth + USB).
- Цифровий тахограф на 2 картки.
- Шторка сонцезахисна на вікні дверей водія.
- Документальна полиця на задній стінці кабіни (кабіна AD).

ФОТО















ТОВ «ТД «КИЇВ-СПЕЦТЕХ»
Контактний телефон:
+38(097) 746-67-04
+38(050) 086-92-74

Адреса: Україна, 01054, м.Київ,
Шевченківський р-н, вул. Ярославів
Вал, буд. 13/2 (літера Б), офіс 3
E-mail: tovkst@gmail.com
Website: kievspecteh.com

Код ЄДРПОУ 45243844
IBAN UA 8932 8209 00000 2600 40000 34729
В АТ АБ Південний





ТОВ «ТД «КИЇВ-СПЕЦТЕХ»
Контактний телефон:
+38(097) 746-67-04
+38(050) 086-92-74

Адреса: Україна, 01054, м.Київ,
Шевченківський р-н, вул. Ярославів
Вал, буд. 13/2 (літера Б), офіс 3
E-mail: tovkst@gmail.com
Website: kievspecteh.com

Код ЄДРПОУ 45243844
IBAN UA 8932 8209 0000 2600 40000 34729
В АТ АБ Південний

Технічні характеристики

Характеристика	Показник
КОЛІСНА ФОРМУЛА	4x4
КАБІНА	T-WAY / Active Day / Денна
ДВИГУН	CURSOR 9 / 340 к.с. / 2 100 Нм / Євро 6
КПП	Механічна КПП, 16-ступенева, ZF 16S 1820 TO
ПОВНА МАСА	20 500 кг / 40 000 кг
ТИП ЗАДНЬОЇ ВІСІ	Бортові редуктори (Hub Reduction)
ПІДВІСКА	Передня механічна / Задня пневматична
ГАЛЬМА	Передні барабанні / Задні барабанні
Колісна база, мм	4 494
Габаритна довжина	7 932
Передній звис	1 440
Задній звис	1 780
Ширина кабіни	2 550
Відстань від 1-ї вісі до задньої стінки кабіни	580
Довжина рами позаду кабіни	5 694
Монтажна довжина рами	6012
Висота кабіни AD (H)	3 245
Висота рами, поруч передньої вісі (C+cv)	1 173
Висота рами, поруч задньої вісі (D+dv)	1 214
Висота рами, позаду шасі, порожній стан (T)	1 231
Кліренс поруч переднього бампера (P1)	663
Кліренс поруч передньої вісі (P)	390
Кліренс поруч задньої вісі (Q)	330
Діаметр розвороту, по шинам (ØW)	19 300
Діаметр розвороту, по габаритам (ØR)	20 900
Коля передня (C1)	1 981

Колія задня (С2)	1 831
Кут переднього звису	33°
Кут рампи (переїзду)	22°
Кут заднього звису	11°
РАМА	
Висота лонжеронів, мм	304,4
Ширина лонжеронів, мм	80
Товщина лонжеронів, мм	7.7
Ширина рами позаду, мм	771.4
ПАСПОРТНІ НАВАНТАЖЕННЯ	
Передня вісь (1), кг	8 000
Задня вісь (2), кг	13 000
Корисна вантажність шасі, кг	13 479
Повна маса шасі, кг	20 500
Повна маса автопоїзду, кг	40 000

НАШІ КЛІЄНТИ

