

Комерційна пропозиція

Автомобіль вантажний фургон ТК-DF-I2 на базі шасі Dongfeng DFH1180E3-KR5K-999-012J

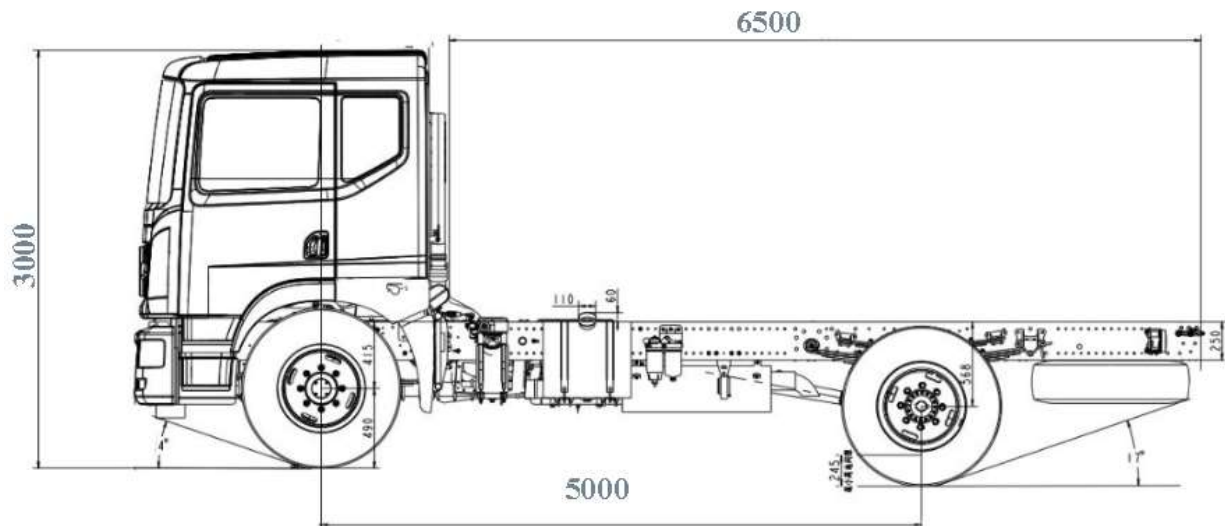

Автомобіль вантажний фургон ТК-DF-I2 на базі шасі Dongfeng DFH1180E3-KR5K-999-012J оснащений термофургоном каркасного типу і холодоильною установкою. Габаритні розміри шасі 8797×2520×3000, колісна формулах 4x2, вантажопідйомність шасі 11800 кг, двигун потужністю 285 к.с.



Технічні характеристики шасі

Марка і модель шасі	Dongfeng DFH1180E3-KR5K-999-012J
Колісна формула	4x2
Розміри транспортного засобу (мм)	
Габаритні розміри автомобіля	8797×2520×3000
Колісна база	5000
Монтажна довжина рами, мм	6500
Вагові параметри (кг)	
Споряджена маса	6200
Повна маса	18000
Вантажопідйомність	11800
Навантаження на передню вісь	3900
Навантаження на задню вісь	8100
Ємність паливного баку, л.	200
Максимальна швидкість, км./год.	110

Двигун	Модель	ISD285 50 CUMMINS
	Стандарт викидів	Euro 5
	Максимальна потужність	285 к.с. (210) kw/ 1800 об. хв.
	Крутний момент	1020 N·m
	Кількість циліндрів	6
	Об'єм двигуна	6700 куб. см.
Зчеплення	Тип зчеплення - мембранно-кабельний Тим приводу зчеплення - гідро-пневматичний Режим гальмування - пневматичний	
КПП	Модель	8JS105TA 0D
	Кількість передач	FAST 6 SPEED
	Співвідношення швидкостей	Перед:7.967 ; 4.589 ; 2.664 ; 1.579 ; 1.0 ; 0.875 Назад:7.105
Гальмівна система	Повністю пневматична гальмівна система, розділений пневматичний контур, стоянкове пружинне гальмо, що діє на задні осі, вихлопне гальмо, ABS, ESC	
Підвіска	Передня вісь	Незалежна підвіска
	Кількість листів ресор	8 листів передні, 10+7 задні
	Амортизатор	Педній і задній
	Стійка стабілізатора	Передня і задня
Освітлення	Показчики поворотів Передні протитуманні фари Контурні маркерні лампи Світло відкриття дверей Підсвітка відкриття дверей	

Кабіна	Півторарядна суцільнозварна з нахилом вперед Задня механічна підвіска кабіни Склопідіймачі електричні Центральний замок Схема розсадки 1+2 Регулювання сидіння водія і пасажирів ручне Оздблення сидінь тканина Звуковий сигнал заднього ходу Сонцезахисні козирки Дзеркало заднього виду з підігрівом і ручним регулюванням Переднє дзеркало нижнього виду кабіни Дзеркало заднього виду	
Шини	Розмір	9.00R20
	Кількість	6+1
Комфорт	Система обігріву і кондиціонування салону Підключення телефону по Bluetooth Багатофункціональне кермо MP3 з радіо	

Надбудова – термофургон каркасного типу:

- Підрамник фургона виготовляється з листового гнучого металу, антикорозійна обробка;
- Товщина панелі передня стінка - 85 мм, бічні стінки - 85 мм, двері-50 мм, дах-85 мм;
- Підлога фургона антиковзаюча;
- Зовнішній каркас анодований алюмінієвий профіль, двері задній отвір виготовляється з нержавіючої сталі, задні двері фургона розпашні з фіксатором, фурнітура кріпиться метизами;
- Імпортовані гумові ущільнювачі на дверях фургона для запобігання попадання вологи і пилу всередину фургона;

- Фурнітура петлі фургона - з нержавіючої сталі, посилені (по 3 штуки на стулку дверей);
- Дверні замки-контейнерного типу з нержавіючої сталі, виробництва Іспанія (по 1 штуці на стулку дверей)
- Стінки сендвіч-панель-багатошарова, цілісна, безшовна, складається: з внутрішньої і зовнішньої сторони армованого скловолокном пластика 2 мм, з гелькоут покриттям, наповнювач - екструдований пінополістирол 80 мм.





ТОВ «ТД «КИЇВ-СПЕЦТЕХ»
Контактний телефон:
+38(097) 746-67-04
+38(050) 086-92-74

Адреса: Україна, 01054, м.Київ,
Шевченківський р-н, вул. Ярославів
Вал, буд. 13/2 (літера Б), офіс 3
E-mail: tovkst@gmail.com
Website: kievspecteh.com

Код ЄДРПОУ 45243844
IBAN UA 8932 8209 00000 2600 40000 34729
В АТ АБ Південний



ТОВ «ТД «КИЇВ-СПЕЦТЕХ»
Контактний телефон:
+38(097) 746-67-04
+38(050) 086-92-74

Адреса: Україна, 01054, м.Київ,
Шевченківський р-н, вул. Ярославів
Вал, буд. 13/2 (літера Б), офіс 3
E-mail: tovkst@gmail.com
Website: kievspecteh.com

Код ЄДРПОУ 45243844
IBAN UA 8932 8209 00000 2600 40000 34729
В АТ АБ Південний



НАШІ КЛІЄНТИ

