

Автомобіль вантажний, бортовий тентований (шторний) на шасі
IVECO EuroCargo ML160E28P 4x2



Об'єм кузову: 45 м³

Колісна формула: 4x2.

Опис

Бортовий-тентований автомобіль IVECO EuroCargo ML160E28P колісною формулою 4x2 оснащений дизельним двигуном Testor потужністю 280 к.с. Колісна база становить 5 670 мм. Габаритні розміри кузова (ДхШхВ) 7970х2600х2820 мм. Максимальний об'єм який перевозять, 45 м³.

Кузов

Зовнішні розміри фургону ДхШхВ	7970x2600x2820
Внутрішні розміри фургону ДхШхВ	7560x2450x2420
Конструкція фургону	Каркасно-зварна
Тип фургону	Бортовий тентований (штора)
Тент	ПВХ
Борти	Двосекційні, алюміній
Центральна перемичка	1 шт.
Механізм зсуву тенту (з 2 боків)	Механізм зсуву тенту роздільний з алюмінієвими або сталевими напрямними, зі штанговим механізмом натягу штор
Передня стінка	Жорстка передня стінка в передній частині платформи
Підлога	лист оцинкований 0.8мм, фанера вологостійка 20мм та рифлений алюміній 1мм
Дах	Тентований

Креслення

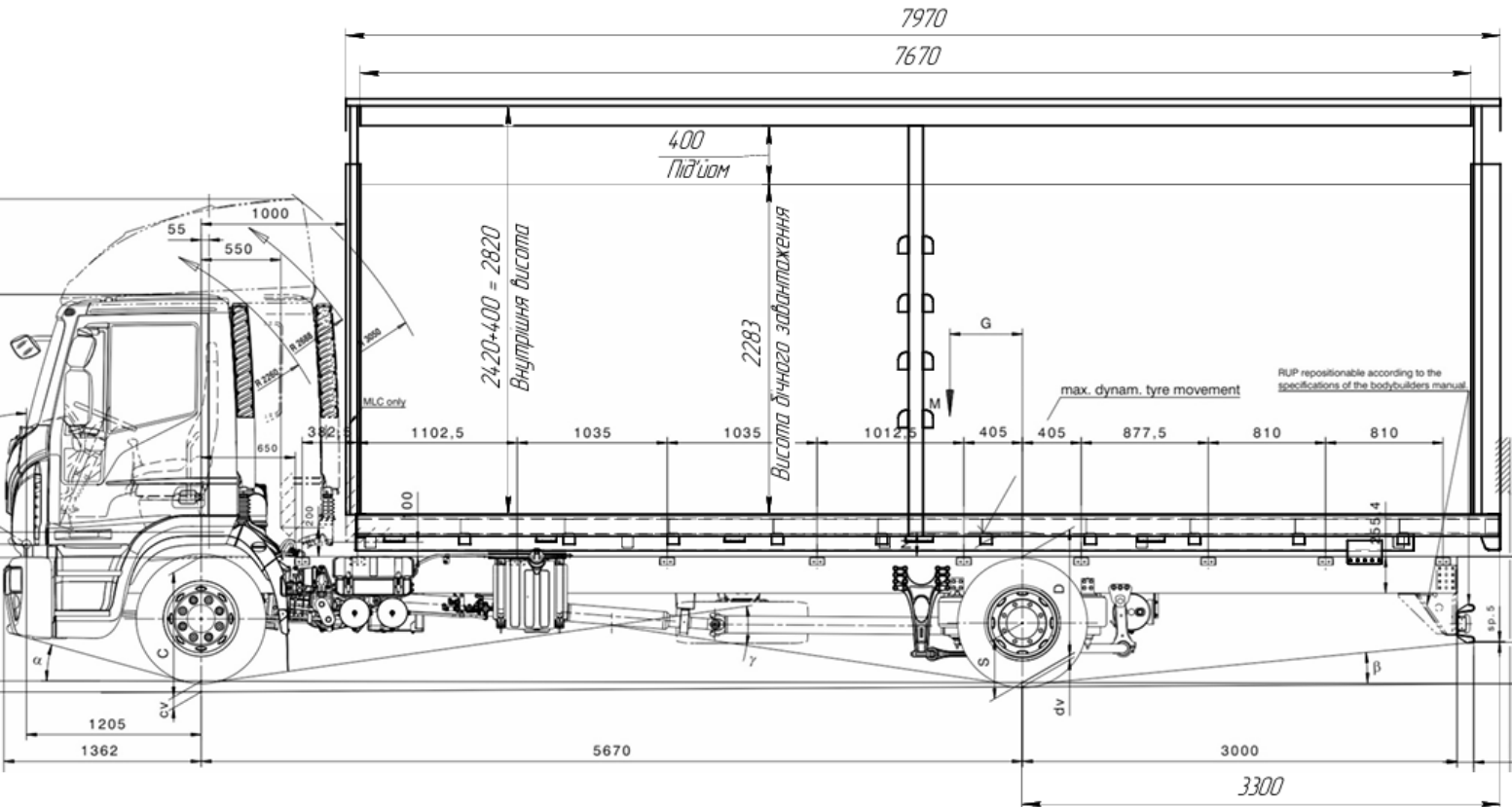

Автомобіль-платформа тентований з під'юмним дахом на шасі Івеко МЛ-160

ТОВ «ТД «КИЇВ-СПЕЦТЕХ»
 Контактний телефон:
+38(097) 746-67-04
+38(050) 086-92-74

Адреса: Україна, 01054, м.Київ,
 Шевченківський р-н, вул. Ярославів
 Вал, буд. 13/2 (літера Б), офіс 3
 E-mail: tovkst@gmail.com
 Website: kievspecteh.com

Код ЄДРПОУ 45243844
 IBAN UA 8932 8209 00000 2600 40000 34729
 В АТ АБ Південний

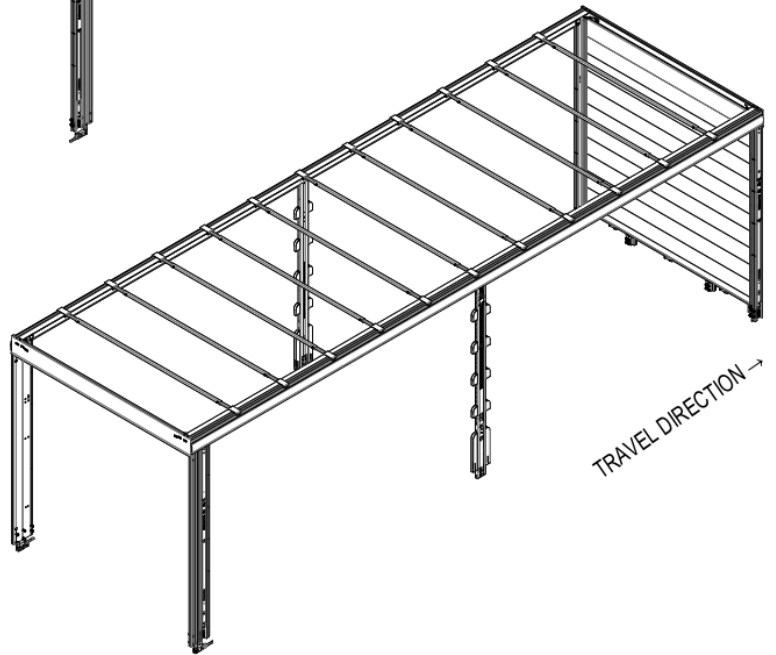
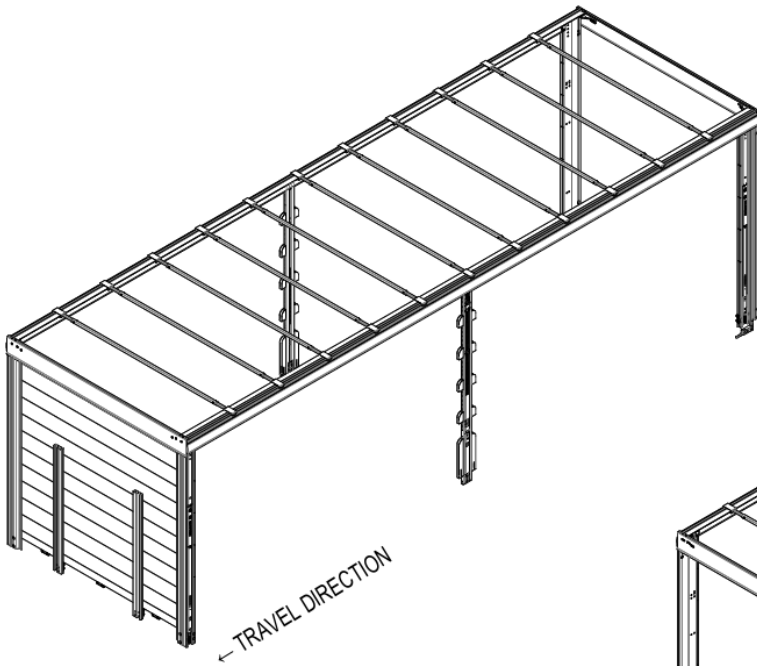
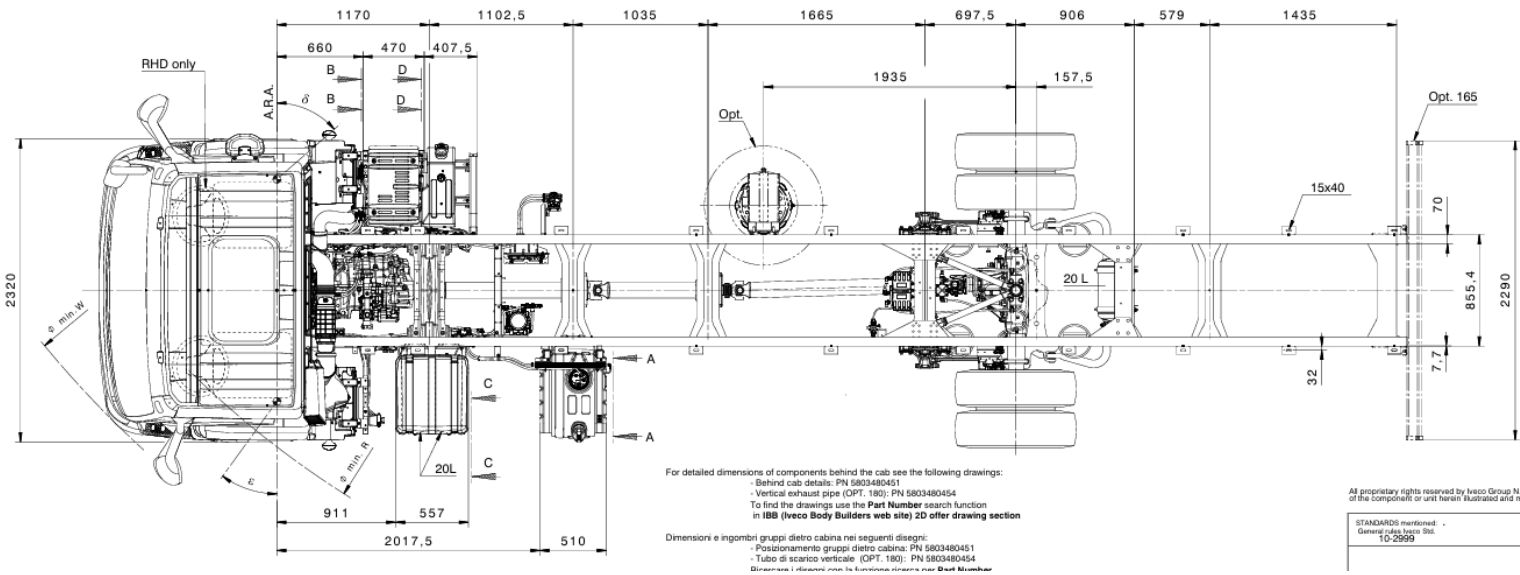

(3d Cloud validity 16. 4. 2026)

<https://autode.sk/4bvGIME>

(3d Step validity 15. 6. 2026)

ТОВ «ТД «КИЇВ-СПЕЦТЕХ»
 Контактний телефон:
+38(097) 746-67-04
+38(050) 086-92-74

Адреса: Україна, 01054, м.Київ,
 Шевченківський р-н, вул. Ярославів
 Вал, буд. 13/2 (літера Б), офіс 3
 E-mail: tovkst@gmail.com
 Website: kievspecteh.com

Код ЄДРПОУ 45243844
 IBAN UA 8932 8209 00000 2600 40000 34729
 В АТ АБ Південний

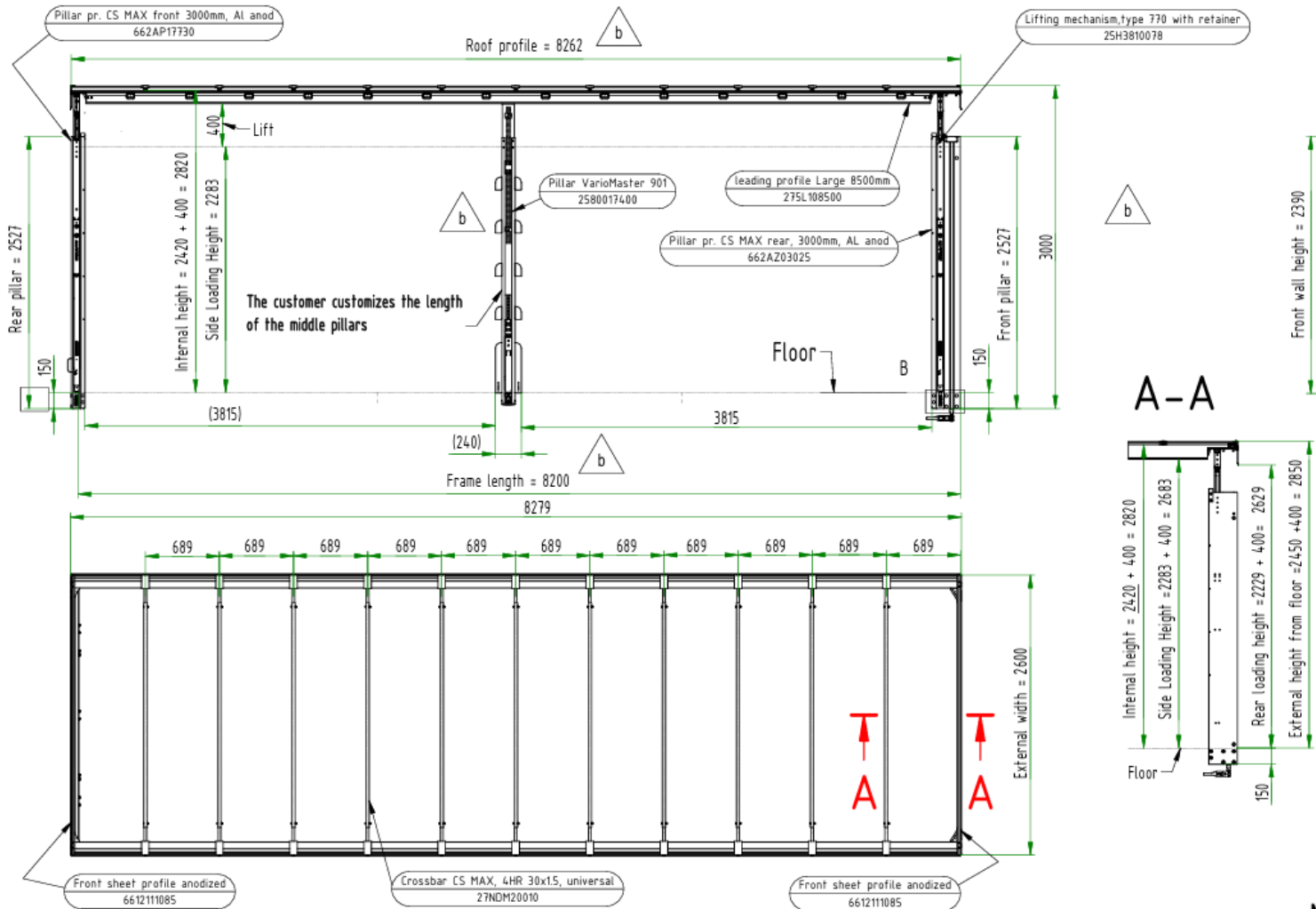

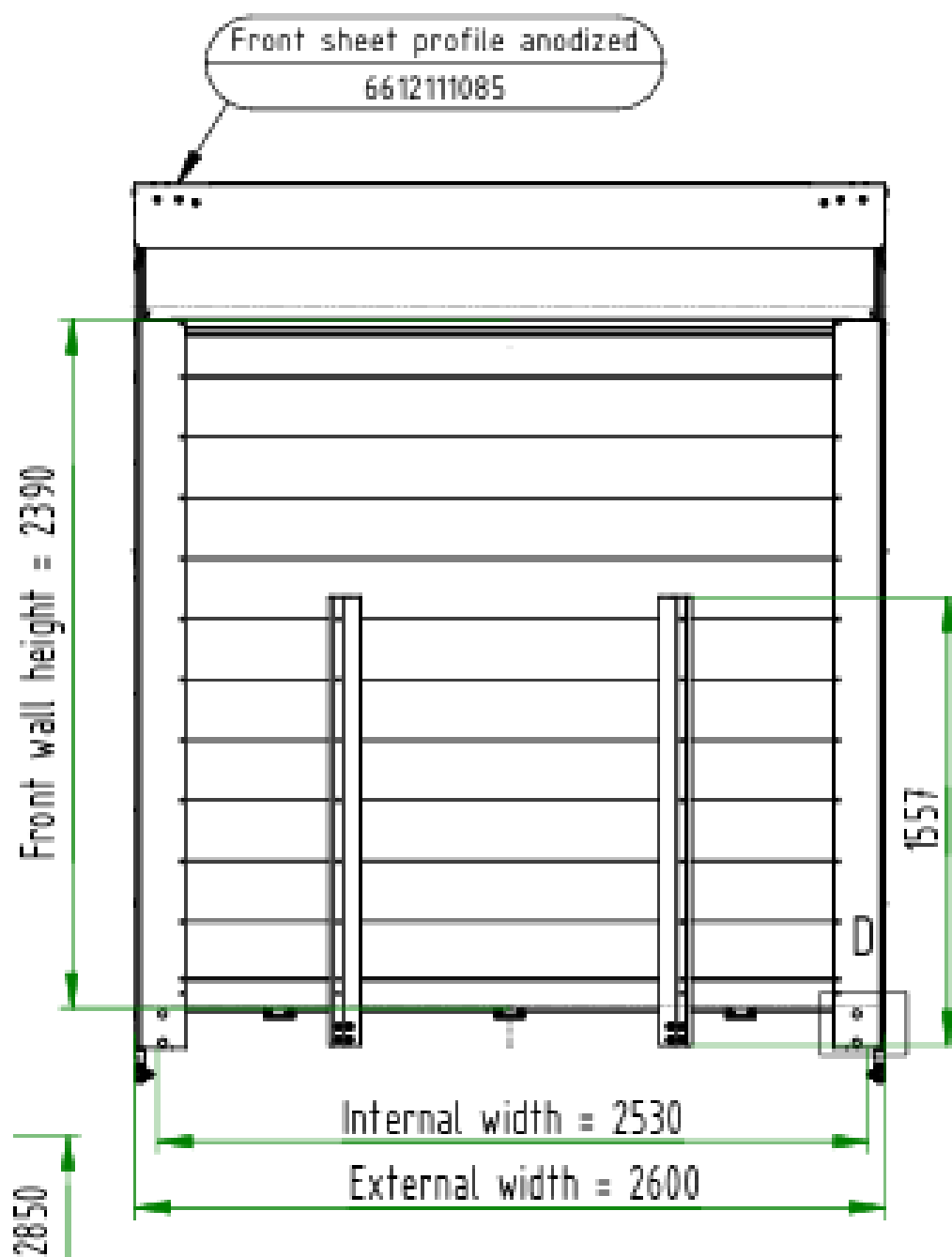

Front wall

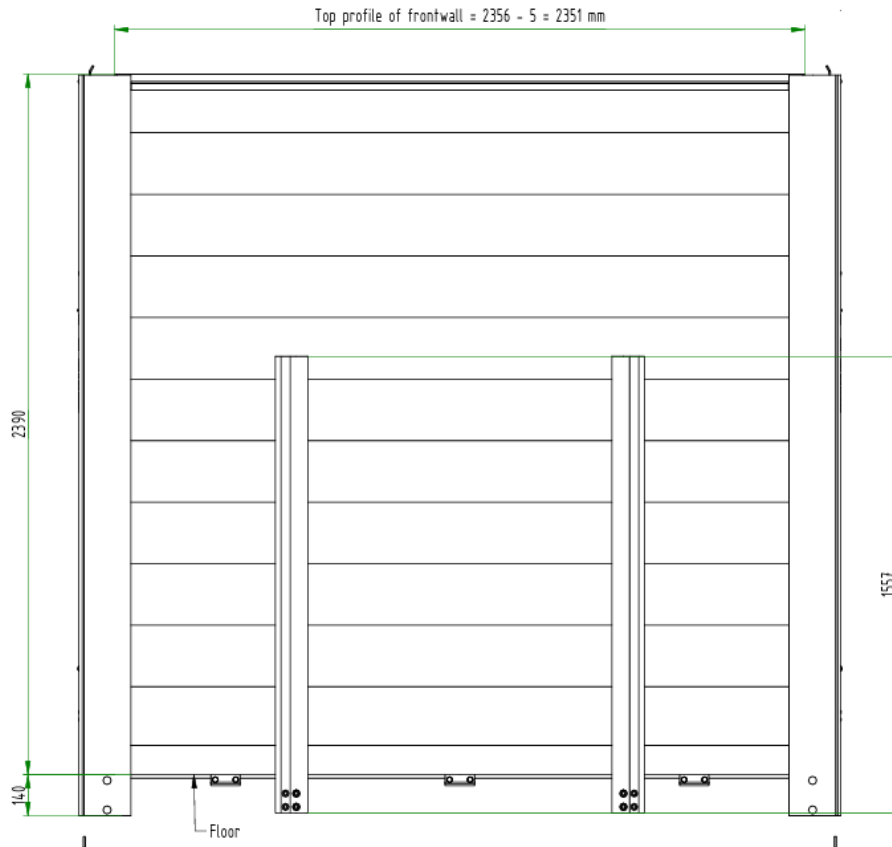

МОДЕЛЬ

ТИП
 КОЛІСНА
 ФОРМУЛА
 КОЛІСНА БАЗА
 ПОВНА МАСА
 КАБІНА
 ДВИГУН
 КПП
 ПІДВІСКА
 ГАЛЬМА
 КОЛІР КАБІНИ

ПРИЗНАЧЕННЯ

ML160E28/P-E5

Вантажне шасі
 4x2

5 670 мм

16 000 кг

Спальна

ТЕКТОР 7 / 280 к.с. / 1000 Нм / Євро 5

Механічна / 6-ти ступенева / ZF

Передня ресорна / Задня пневматична

Передні дискові / Задні дискові

**Основний колір кабіни – Білий
 (50105)**

Для доріг загального призначення

ОСНАЩЕННЯ, ЩО ВКЛЮЧЕНЕ У ВАРТІСТЬ ТЗ

Однокамерний компресор 225 см³
 Автономний опалювач (сухий)
 Генератор 90А
 Тканинне здвоєне сидіння пасажира з підлокітником та підстаканником
 Зовнішній сонцезахисний козирок
 Підлокітник водійського сидіння
 Паливний бак 280л
 Протитуманні фари
 Захист радіатора
 Звуковий сигнал заднього ходу з можливістю деактивації
 Оздоблене тканиною сидіння водія з підігрівом та трьома регулюваннями
 Фільтр салону
 Акумулятори ємністю 170 Аг
 Кондиціонер
 Блокування міжколісного диференціала
 Радіо ВТ з дисплеєм 7
 Забір повітря в кабінку

КОЛІСНА БАЗА	5 670
Колісна база	5 670
Передній звис	1 362
Ширина кабіни	2 320
Висота кабіни	2 751
Висота рами, позаду шасі, порожній стан	877
Кліренс поруч передньої вісі (P)	235
Кліренс поруч задньої вісі (Q)	158
Діаметр розвороту, по шинам (ØW)	19 260

Діаметр розвороту, по габаритам (ØR)	20 440
Колія передня (С1)	1 971
Колія задня (С2)	1 818
Кут переднього звису	16°
Кут рампи (переїзду)	18°
Кут заднього звису	4°
РАМА	
Висота лонжеронів, мм	255.4
Ширина лонжеронів, мм	70
Товщина лонжеронів, мм	7.7
Ширина рами позаду, мм	855.4
МАСА ВЛАСНА	
Шасі, кг	5 261
Передня вісь (1), кг	3 419
Задня вісь (2), кг	1 817
Вантажність шасі, кг	10 739
ПАСПОРТНІ НАВАНТАЖЕННЯ	
Передня вісь (1), кг	5 800
Задня вісь (2), кг	10 900
Повна маса шасі, кг	16 000

ДВИГУН ТЕСТОР 7 (F4AFE611)

Тип	дизельний, рядний, 6 циліндрів
Система охолодження	рідинного типу, електронне керування
Тип турбіни	із перепускним клапаном + інтеркулер
Максимальна потужність	207 кВт (280 к.с.) при 2500 об/хв
Максимальний обертовий момент	1 000 Нм при 1250 об/хв
Робочий об'єм	6 728см ³

Маса двигуна	526 кг
Керування двигуном	EDC
Система очищення вихлопних газів	SCR
Стандарт екологічності	Євро 5
Система впорскування	Common Rail
Моторні гальма IVECO Turbo Brake	150 кВт

Відповідність рівню екологічності Євро 5

Підготовка для стандартних кліматичних умов Табличка на двигуні

Вихлопна труба центрального розміщення

Фільтр попереднього очищення

палива з обігрівом Повітряний

забірник стандартного типу

Повітряний фільтр

КПП

Механічна КПП - ZF 6S 1000 TO

Зчеплення ав, сухе однодискове, зовнішній діаметр 17" (432 мм) Стандартна 1 передача заднього ходу

ПЕРЕДНІ ПІДВІСКА ТА ОСІ

Вісь передня (01), поворотна,

Передня підвіска механічного типу,

ресори Передній стабілізатор

поперечної стійкості

ЗАДНІ ПІДВІСКА ТА ОСІ

Вісь задня (02), приводна,

Задня підвіска пневматичного типу

Стандартні налаштування задньої

пневматичної підвіски Задній стабілізатор

поперечної стійкості

Задні амортизатори

Передавальне число головної пари 3,78

ШИНИ ТА ДИСКИ

Шини передні односкатні 285/70 R19.5. Шини задні двоскатні 285/70 R19.5 Запасне колесо та кронштейн кріплення запасного колеса до шасі
Колісні диски сталеві

РОБОЧІ ЄМНОСТІ

Паливний бак 280 л.
Бак AdBlue 30л, з підігрівом

РУЛЬОВЕ КЕРУВАННЯ

Гідравлічний підсилювач

ШАСІ

Стандартна повна маса автопоїзду /
GCW 19 500 кг / Паспортні
навантаження на осі 5800 - 10900 кг
Налаштування для обладнання
стандартного типу Рама шасі
стандартної жорсткості
Колір рами темно-сірий IC444 /
RAL 7021 Платформа на шасі за
кабіною стандартного типу
Стандартний обробіток шасі (без використання продуктів ТЕСТІЛ)

ЕЛЕКТРИЧНЕ ОБЛАДНАННЯ

АКБ 2x 170 Аг / Напруга 24В
Розміщення відсіку АКБ
горизонтальне, бокове Генератор
90А (24V)
Вимикач електричної маси зовнішній, механічного типу

ГАЛЬМІВНА СИСТЕМА

Пневматичного типу

Передні гальма дискові,
вентильовані Задні гальма

дискові, вентильовані

Осушувач повітря пневмосистеми з підігрівом

Декомпресійні моторні гальма IVECO Turbo Brake

EBS (Electronic Brake System - Електронна гальмівна
система) включає в себе: Блок підготовки повітря
стандартного типу

Повітряний компресор

однокамерний | 225 см³ Повітряні
ресивери

Заводське маркування на повітряних ресиверах

БЕЗПЕКА ТА ЕЛЕКТРОННІ АСИСТЕНТИ

Електричний звуковий сигнал (клаксон)

Звуковий сигнал попередження про рух

заднім ходом Електронний обмежувач
швидкості 90 км/год

Обмеження максимальної швидкості

встановлюється на круїз-контролі Круїз контроль

(Темпомат)

2 ключа із іммобілайзером

Система електронної стабілізації курсової

стійкості ESP Стандартний пакет технічних

рішень та технологій економії пального

КАБІНА

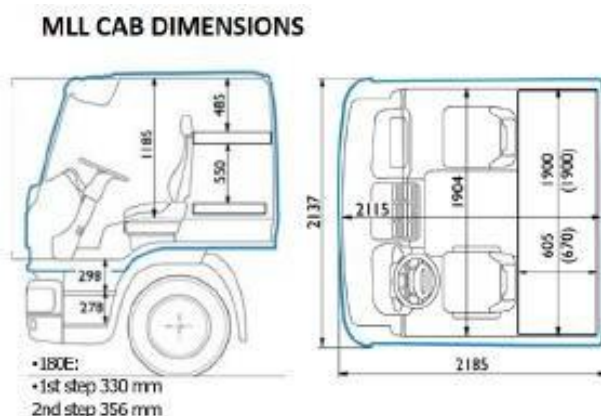

Кабіна MLL - спальна, широка, низький дах,
1-не спальне місце Ізоляція кабіни для
стандартних умов експлуатації
Підвіска кабіни механічного типу
Механізм підйом кабіни
механічного типу Люк
кабіни з механічного типу

ЕКСТЕР'ЄР КАБІНИ

Колір пластикових частин переднього бампера темно сірого кольору
Дзеркала заднього огляду з електричним
регулюванням та обігрівом Зовнішній
сонцезахисний козирок
Фірмове лого на капоті

ІНТЕР'ЄР КАБІНИ

Сидіння водія тканинне із ременем безпеки, на пневматичній підвісці, три
регулювання, з підігрівом Тканинне здвоєне сидіння пасажирів
Мультикермо
1 спальне ліжко
Сухий, автономний опалювач

кабіни

Кондиціонер кабіни, обігрів та вентиляція Мультимедійна система 7”
Тахограф цифровий, на 2 картки водія Шторка сонцезахисна на дверях водія

ОСВІТЛЮВАЛЬНЕ ОБЛАДНАННЯ

Фари головного світла стандартні
/галогенного типу/ Протитуманні фари
Задні ліхтарі
стандартного типу Бокові
габаритні вогні
Led денні ходові вогні

ІНШЕ ОСНАЩЕННЯ

Інструкція з експлуатації українською мовою
Керівництво з експлуатації згідно вимог
ЕМЕА-АРАС маркету Знак аварійної
зупинки (трикутник безпеки)
Противідкатні башмаки,
2 шт. Домкрат





ТОВ «ТД «КИЇВ-СПЕЦТЕХ»
Контактний телефон:
+38(097) 746-67-04
+38(050) 086-92-74

Адреса: Україна, 01054, м.Київ,
Шевченківський р-н, вул. Ярославів
Вал, буд. 13/2 (літера Б), офіс 3
E-mail: tovkst@gmail.com
Website: kievspecteh.com

Код ЄДРПОУ 45243844
IBAN UA 8932 8209 00000 2600 40000 34729
В АТ АБ Південний



ТОВ «ТД «КИЇВ-СПЕЦТЕХ»
Контактний телефон:
+38(097) 746-67-04
+38(050) 086-92-74

Адреса: Україна, 01054, м.Київ,
Шевченківський р-н, вул. Ярославів
Вал, буд. 13/2 (літера Б), офіс 3
E-mail: tovkst@gmail.com
Website: kievspecteh.com

Код ЄДРПОУ 45243844
IBAN UA 8932 8209 00000 2600 40000 34729
В АТ АБ Південний



ТОВ «ТД «КИЇВ-СПЕЦТЕХ»
Контактний телефон:
+38(097) 746-67-04
+38(050) 086-92-74

Адреса: Україна, 01054, м.Київ,
Шевченківський р-н, вул. Ярославів
Вал, буд. 13/2 (літера Б), офіс 3
E-mail: tovkst@gmail.com
Website: kievspecteh.com

Код ЄДРПОУ 45243844
IBAN UA 8932 8209 00000 2600 40000 34729
В АТ АБ Південний



ТОВ «ТД «КИЇВ-СПЕЦТЕХ»
Контактний телефон:
+38(097) 746-67-04
+38(050) 086-92-74

Адреса: Україна, 01054, м.Київ,
Шевченківський р-н, вул. Ярославів
Вал, буд. 13/2 (літера Б), офіс 3
E-mail: tovkst@gmail.com
Website: kievspecteh.com

Код ЄДРПОУ 45243844
IBAN UA 8932 8209 00000 2600 40000 34729
В АТ АБ Південний



ТОВ «ТД «КИЇВ-СПЕЦТЕХ»
Контактний телефон:
+38(097) 746-67-04
+38(050) 086-92-74

Адреса: Україна, 01054, м.Київ,
Шевченківський р-н, вул. Ярославів
Вал, буд. 13/2 (літера Б), офіс 3
E-mail: tovkst@gmail.com
Website: kievspecteh.com

Код ЄДРПОУ 45243844
IBAN UA 8932 8209 00000 2600 40000 34729
В АТ АБ Південний



ТОВ «ТД «КИЇВ-СПЕЦТЕХ»
Контактний телефон:
+38(097) 746-67-04
+38(050) 086-92-74

Адреса: Україна, 01054, м.Київ,
Шевченківський р-н, вул. Ярославів
Вал, буд. 13/2 (літера Б), офіс 3
E-mail: tovkst@gmail.com
Website: kievspecteh.com

Код ЄДРПОУ 45243844
IBAN UA 8932 8209 00000 2600 40000 34729
В АТ АБ Південний



НАШІ КЛІЄНТИ



Агроіндустріальний
Холдинг МХП



Onur group



McDonald's



Ikea



Sandora



Кондитерська
фабрика «Рошен»



Збройні сили
України



Служба безпеки
України



Генеральна
прокуратура
України



Управління
державної охорони
України



Національна
гвардія України



WOG



ТОВ «Метінвест
холдинг»



Національна
гвардія України



ПриватБанк



Окко



Укрнафта



Києво-Печерська
Лавра



Епіцентр



FOZZY



МегаМаркет



АТБ



Галичина



Карпатська
Джерельна



КМДА



Киїпастрас



ASMAP



Київмедспецтранс



RUDOMAIN



ЕРІДОН ТЕХ



ТОВ
Укравтозапчастина



Автоцентр KIA
Корея Моторс



Телеканал СТБ



Посольство
Швейцарії в Україні



Посольство Швеції



Duckerhoff



КУК



Київський
політехнічний
інститут ім.
Сікорського



ХНЗУ ім. Кузева



Національний інститут
ССХІ ім. М. М. АМОСОВА



Інститут
Гідромеханіки



Інститут Освітньої
Аналітики