

## Автомобіль для ямкового ремонту УЯР-01 на шасі МАЗ 5340

---

Об'єм бункера для щебеню: 6 м<sup>3</sup>

Об'єм баку для емульсії: 1000 л.

**Опис :** Автомобіль для ямкового ремонту УЯР-01 на базі шасі МАЗ 5340 призначений для ефективного та швидкого ремонту дорожнього покриття. Цей транспортний засіб оснащений необхідним обладнанням для виконання різних ремонтних робіт, зокрема ямкового ремонту, усунення тріщин та інших дефектів дорожнього полотна.



Контактний телефон:  
+38(097) 746-67-04  
+38(099) 632-13-31  
+38(044) 232-02-98

Адреса: Україна, 04060, м. Київ,  
вул. Ризька, буд. 73-г, офіс 7  
E-mail: [tovkst@gmail.com](mailto:tovkst@gmail.com)  
Website: [kievspecteh.com](http://kievspecteh.com)

Код ЄДРПОУ 42623361.  
IBAN UA573282090000026003000003717  
в АТ «АБ «Південний».

---

## Креслення автомобіля для ямкового ремонту УЯР-01 на шасі МАЗ 5340

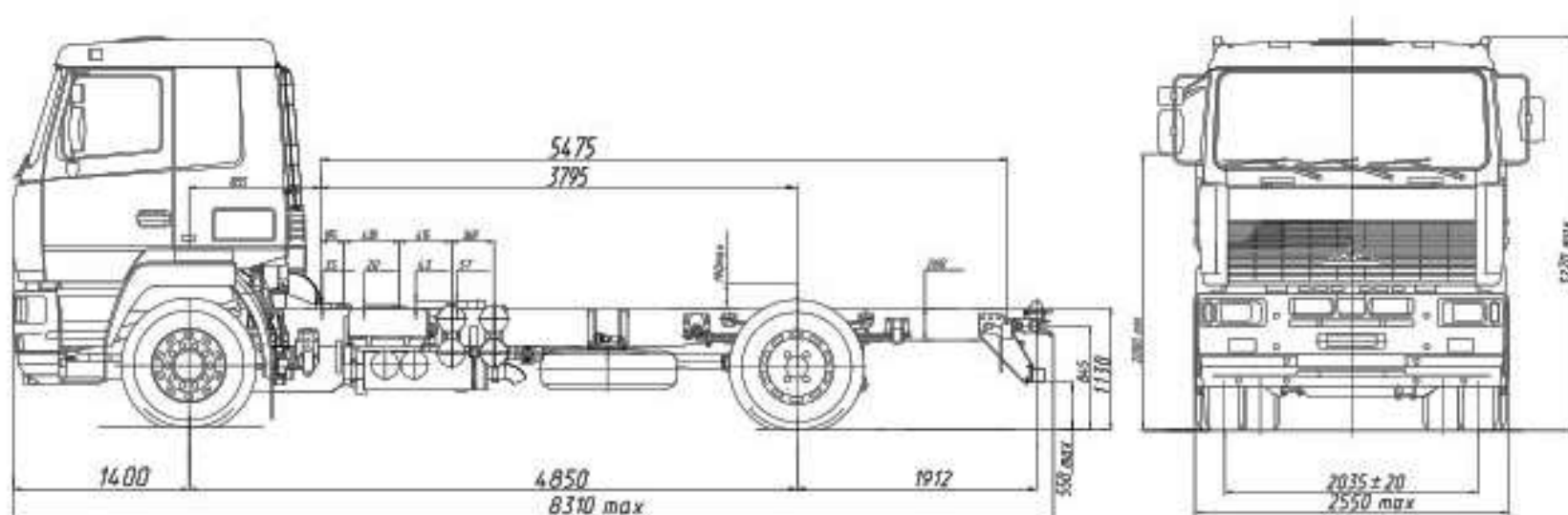

Контактний телефон:  
+38(097) 746-67-04  
+38(099) 632-13-31  
+38(044) 232-02-98

Адреса: Україна, 04060, м. Київ,  
вул. Ризька, буд. 73-г, офіс 7  
E-mail: [tovkst@gmail.com](mailto:tovkst@gmail.com)  
Website: [kievspecteh.com](http://kievspecteh.com)

Код ЄДРПОУ 42623361.  
IBAN UA573282090000026003000003717  
в АТ «АБ «Південний».

## Особливості автомобіля для ямкового ремонту УЯР-01 на шасі МАЗ 5340

- **Мобільність:** Завдяки використанню шасі МАЗ 5340, автомобіль має високу маневровість і прохідність, що дозволяє проводити ремонтні роботи навіть у важкодоступних місцях.
- **Економічність:** Зниження витрат на ремонт за рахунок високої ефективності та точності виконання робіт.
- **Якість:** Забезпечення високої якості ремонту завдяки використанню сучасних матеріалів і технологій.
- **Швидкість:** Можливість швидкого усунення дефектів, що дозволяє мінімізувати незручності для учасників дорожнього руху.
- **Двигун:** Потужний дизельний двигун, що забезпечує достатню потужність для виконання всіх необхідних операцій.
- **Вантажопідйомність:** Оптимальна вантажопідйомність для розміщення всього необхідного обладнання та матеріалів.
- **Колісна формула:** Забезпечує хорошу прохідність і стійкість на різних типах дорожнього покриття.
- **База:** Шасі МАЗ 5340, що є надійною платформою для спеціалізованих автомобілів.
- **Обладнання:** Автомобіль обладнаний системами для нагріву, дозування та нанесення ремонтних матеріалів, таких як асфальтобетонні суміші.

- **Продуктивність:** Можливість швидкого та ефективного ремонту великих обсягів дорожнього покриття за короткий час.
- **Технології ремонту:** Використання сучасних технологій для забезпечення високої якості ремонту та тривалого терміну служби відремонтованих ділянок.
- **Комфорт та безпека:** Високий рівень комфорту для оператора та відповідність стандартам безпеки.



## Опис автомобіля для ямкового ремонту УЯР-01 на шасі МАЗ 5340

Автомобіль для ямкового ремонту УЯР-01 на базі шасі МАЗ 5340 розроблений для забезпечення швидкого та ефективного відновлення дорожнього покриття. Цей спеціалізований транспортний засіб оснащений сучасним обладнанням, яке дозволяє виконувати широкий спектр ремонтних робіт, включаючи ямковий ремонт, усунення тріщин та інші види дефектів дорожнього полотна.

УЯР-01 базується на надійному шасі МАЗ 5340, що надає йому високу маневровість і прохідність. Двигун ММЗ Д-243 забезпечує достатню потужність для виконання всіх необхідних операцій, а оптимально підібрані об'єми баків для води, олії та емульсії дозволяють виконувати тривалі ремонтні роботи без частих дозаправок. Привід виконавчих органів здійснюється пневмогідролічним способом, що забезпечує точність і надійність в роботі.

Цей автомобіль активно використовується дорожніми службами для підтримання дорожнього покриття в належному стані. Особливо його цінують в умовах інтенсивного дорожнього руху та суворих кліматичних умов, де важливо оперативно усувати дефекти для забезпечення безпеки руху. УЯР-01 дозволяє значно підвищити ефективність ремонтних робіт, знижуючи витрати на їх проведення, що робить його економічно вигідним рішенням для дорожніх служб.

Завдяки своїй конструкції та оснащенню, автомобіль для ямкового ремонту УЯР-01 забезпечує високу якість і довговічність ремонтованих ділянок дороги. Сучасні технології, використані в цьому транспортному засобі, дозволяють досягати високої продуктивності - не менше 175 м<sup>2</sup> за зміну. Дистанційне управління робочими органами з пульта керування забезпечує додатковий комфорт і безпеку для оператора.

**Додаткові фото автомобіля для ямкового ремонту**

**УЯР-01 на шасі МАЗ 5340**



Контактний телефон:  
+38(097) 746-67-04  
+38(099) 632-13-31  
+38(044) 232-02-98

Адреса: Україна, 04060, м. Київ,  
вул. Ризька, буд. 73-г, офіс 7  
E-mail: [tovkst@gmail.com](mailto:tovkst@gmail.com)  
Website: [kievspecteh.com](http://kievspecteh.com)

Код ЄДРПОУ 42623361.  
IBAN UA573282090000026003000003717  
в АТ «АБ «Південний».





Контактний телефон:  
+38(097) 746-67-04  
+38(099) 632-13-31  
+38(044) 232-02-98

Адреса: Україна, 04060, м. Київ,  
вул. Ризька, буд. 73-г, офіс 7  
E-mail: [tovkst@gmail.com](mailto:tovkst@gmail.com)  
Website: [kievspecteh.com](http://kievspecteh.com)

Код ЄДРПОУ 42623361.  
IBAN UA573282090000026003000003717  
в АТ «АБ «Південний».



Контактний телефон:  
+38(097) 746-67-04  
+38(099) 632-13-31  
+38(044) 232-02-98

Адреса: Україна, 04060, м. Київ,  
вул. Ризька, буд. 73-г, офіс 7  
E-mail: [tovkst@gmail.com](mailto:tovkst@gmail.com)  
Website: [kievspecteh.com](http://kievspecteh.com)

Код ЄДРПОУ 42623361.  
IBAN UA573282090000026003000003717  
в АТ «АБ «Південний».





Контактний телефон:  
+38(097) 746-67-04  
+38(099) 632-13-31  
+38(044) 232-02-98

Адреса: Україна, 04060, м. Київ,  
вул. Ризька, буд. 73-г, офіс 7  
E-mail: [tovkst@gmail.com](mailto:tovkst@gmail.com)  
Website: [kievspecteh.com](http://kievspecteh.com)

Код ЄДРПОУ 42623361.  
IBAN UA573282090000026003000003717  
в АТ «АБ «Південний».



Контактний телефон:  
+38(097) 746-67-04  
+38(099) 632-13-31  
+38(044) 232-02-98

Адреса: Україна, 04060, м. Київ,  
вул. Ризька, буд. 73-г, офіс 7  
E-mail: [tovkst@gmail.com](mailto:tovkst@gmail.com)  
Website: [kievspecteh.com](http://kievspecteh.com)

Код ЄДРПОУ 42623361.  
IBAN UA573282090000026003000003717  
в АТ «АБ «Південний».





Контактний телефон:  
+38(097) 746-67-04  
+38(099) 632-13-31  
+38(044) 232-02-98

Адреса: Україна, 04060, м. Київ,  
вул. Ризька, буд. 73-г, офіс 7  
E-mail: [tovkst@gmail.com](mailto:tovkst@gmail.com)  
Website: [kievspecteh.com](http://kievspecteh.com)

Код ЄДРПОУ 42623361.  
IBAN UA573282090000026003000003717  
в АТ «АБ «Південний».



**Технічні характеристики автомобіля для ямкового ремонту****УЯР-01 на шасі МАЗ 5340**

<b>Характеристика</b>	<b>Значення</b>
Базове шасі	МАЗ 5340
Двигун	ММЗ Д-243
Місткість паливного бака	80 л.
Об'єм бака для води	500 л.
Об'єм бака для олії	160 л з індикатором рівня
Об'єм бака для емульсії	1000 л.
Об'єм бункера для щебеню	6 м <sup>3</sup>
Привід виконавчих органів	пневмогідролічний
Робочий тиск у гідросистемі	16 МПа.
Частота обертання шнека	10 - 50 об/хв
Компресор	Juop DL-95
Подача щебеню	повітряним потоком
Подача емульсії	шестеренним насосом
Управління робочими органами	дистанційне, з пульта керування
Електросистема генератора	12 V
Продуктивність	не менше 175 м <sup>2</sup> /зміну
Мінімальна вантажопідйомність шасі	10 т

## НАШІ КЛІЄНТИ



Агроіндустріальний  
Холдінг МХП



Onuf group



McDonald's



Ikea



Sandora



Кондитерська  
фабрика «Рошен»



Збройні сили  
України



Служба безпеки  
України



Генеральна  
прокуратура  
України



Управління  
державної охорони  
України



Національна  
гвардія України



ТОВ «Метінвест  
холдінг»



Національна  
гвардія України



ПриватБанк  
АТ «ПАТ Приват  
банк»



Окко



Укрнафта



Києво-Печерська  
Лавра



Епіцентр



FOZZY



МегаМаркет



АТБ



Галичина



Карпатська  
Джерельна



КМДА



Київпастрас



ASMAP



Київмедспектрас



RUDOMAIN



ЕРІДОН ТЕХ



ТОВ  
Укравтозапчастина



Автоцентр KIA  
Корея Моторс



Телеканал СТБ



Посольство  
Швейцарії в Україні



Посольство Швеції



Dyczerhoff



КУК



Київський  
політехнічний  
інститут ім.  
Скворського



ХНУ ім. Кузевиці



Національний інститут  
ССХІ ім. М. М. АМОСОВА



Інститут  
Гідромеханіки



Інститут Освітньої  
Аналітики

Контактний телефон:  
+38(097) 746-67-04  
+38(099) 632-13-31  
+38(044) 232-02-98

Адреса: Україна, 04060, м. Київ,  
вул. Ризька, буд. 73-г, офіс 7  
E-mail: [tovkst@gmail.com](mailto:tovkst@gmail.com)  
Website: [kievspecteh.com](http://kievspecteh.com)

Код ЄДРПОУ 42623361.  
IBAN UA573282090000026003000003717  
в АТ «АБ «Південний».