

Автомобіль для ямкового ремонту Patcher Hydrog

РА-5000 на шасі JAC N120

Об'єм бункера для щебеню: 5 м³

Об'єм баку для емульсії: 1000 л.

Опис : Автомобіль для ямкового ремонту Patcher Hydrog РА-5000 на шасі JAC N120 є сучасним рішенням для оперативного відновлення дорожнього покриття. Цей спеціалізований транспортний засіб оснащений новітнім обладнанням, що дозволяє швидко і ефективно виконувати ремонтні роботи, такі як ямковий ремонт, усунення тріщин та інших дефектів дорожнього полотна.



Контактний телефон:
+38(097) 746-67-04
+38(099) 632-13-31
+38(044) 232-02-98

Адреса: Україна, 04060, м. Київ,
вул. Ризька, буд. 73-г, офіс 7
E-mail: tovkst@gmail.com
Website: kievspecteh.com

Код ЄДРПОУ 42623361.
IBAN UA573282090000026003000003717
в АТ «АБ «Південний».

Креслення автомобіля для ямкового ремонту Patcher Hydrog

РА-5000 на шасі JAC N120

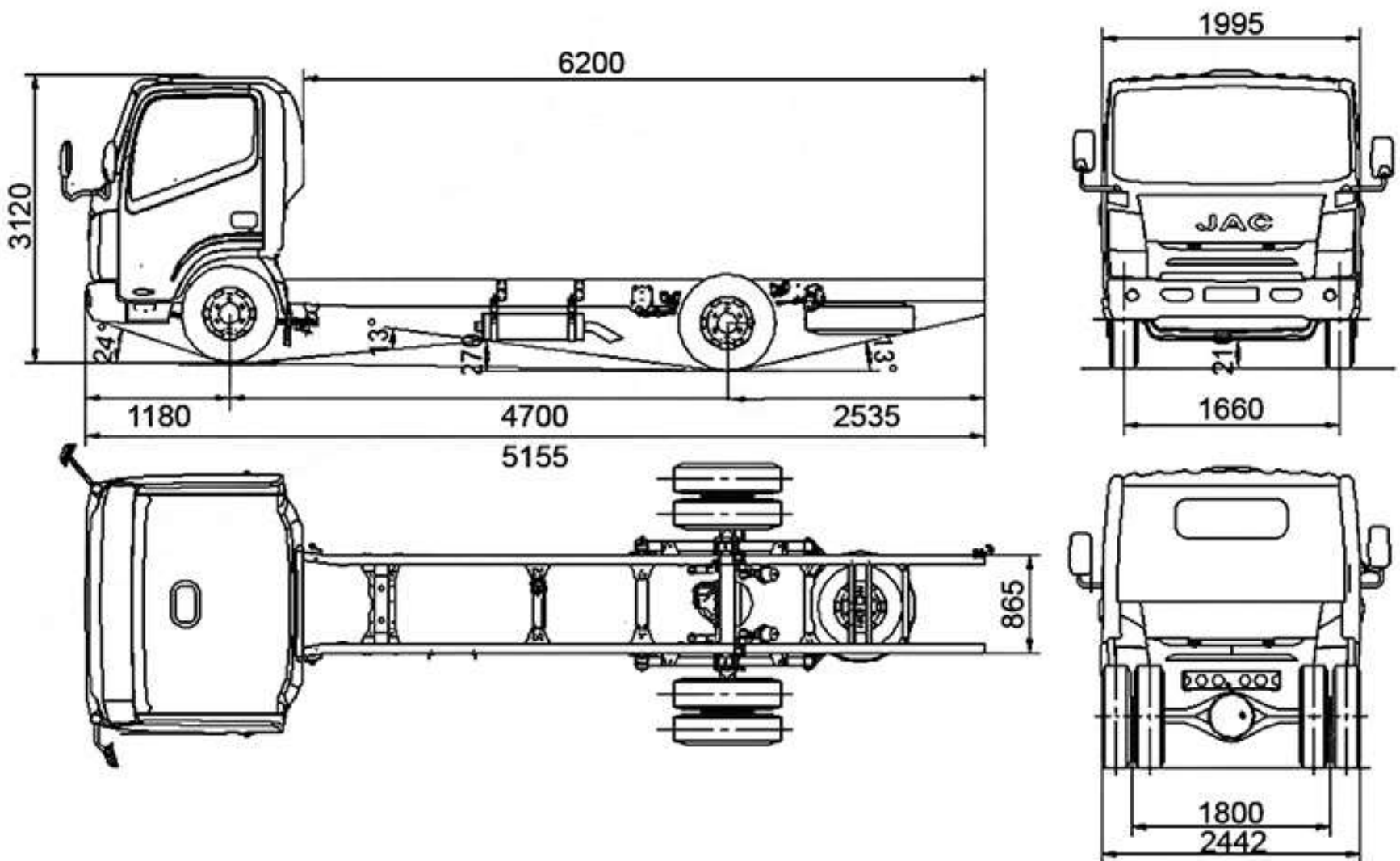

Контактний телефон:
+38(097) 746-67-04
+38(099) 632-13-31
+38(044) 232-02-98

Адреса: Україна, 04060, м. Київ,
вул. Ризька, буд. 73-г, офіс 7
E-mail: tovkst@gmail.com
Website: kievspecteh.com

Код ЄДРПОУ 42623361.
IBAN UA573282090000026003000003717
в АТ «АБ «Південний».

Особливості автомобіля для ямкового ремонту Patcher Hydrog

РА-5000 на шасі JAC N120

1. Шасі: JAC N120

- Висока надійність та міцність, що забезпечують стабільну роботу в різних умовах.
- Потужний двигун, що забезпечує достатню потужність для виконання всіх необхідних операцій.

2. Обладнання: Patcher Hydrog RA-5000

- Сучасна система нагріву, дозування та нанесення асфальтобетонних сумішей.
- Обладнання для подачі матеріалів, що забезпечує точність і якість ремонту.

3. Продуктивність: Висока продуктивність завдяки ефективним технологіям, що дозволяє швидко виконувати великий обсяг робіт.

4. Технології ремонту:

- Використання передових технологій для забезпечення довговічності та якості ремонту.
- Системи управління, що полегшують контроль за процесом ремонту і підвищують ефективність робіт.

5. Комфорт і безпека:

- Високий рівень комфорту для оператора.
- Сучасні системи безпеки, що відповідають усім стандартам.

Опис автомобіля для ямкового ремонту Patcher Hydrog

РА-5000 на шасі JAC N120

Автомобіль для ямкового ремонту Patcher Hydrog РА-5000 на базі шасі JAC N120 призначений для оперативного відновлення дорожнього покриття. Він оснащений високоякісним обладнанням, яке дозволяє швидко та ефективно виконувати ремонтні роботи, такі як ямковий ремонт, усунення тріщин та інших дефектів дорожнього полотна.

Завдяки потужному двигуну та сучасним системам нагріву, дозування та нанесення асфальтобетонних сумішей, цей автомобіль забезпечує високу продуктивність та якість ремонту. Пневмогідролічний привід виконавчих органів і дистанційне управління робочими органами з пульта керування додають зручності та точності в роботі.

Автомобіль для ямкового ремонту Patcher Hydrog РА-5000 на шасі JAC N120, оснащений бункером для щебеню об'ємом 3-5 м³, забезпечує тривалу та продуктивну роботу, знижуючи необхідність частих дозаправок матеріалами, що сприяє ефективному виконанню ремонтних робіт.

Автомобіль також оснащений баком для води об'ємом 500 л, баком для олії з індикатором рівня (160 л) і баком для емульсії (1000 л), що дозволяє тривалу автономну роботу без частих дозаправок. Компресор Juror DL-95 забезпечує подачу щебеню повітряним потоком, а шестеренний насос відповідає за подачу емульсії.

Цей автомобіль є незамінним інструментом для дорожніх служб, який допомагає підтримувати дороги в належному стані, знижуючи витрати на ремонт та підвищуючи безпеку дорожнього руху.

Автомобіль для ямкового ремонту Patcher Hydrog PA-5000 на шасі JAC N120 активно використовується дорожніми службами для швидкого відновлення дорожнього покриття. Це особливо важливо в умовах інтенсивного руху та суворих кліматичних умов, де необхідно оперативно усувати дефекти для забезпечення безпеки дорожнього руху.

Автомобіль для ямкового ремонту Patcher Hydrog PA-5000 на шасі JAC N120 є надійним і ефективним інструментом для дорожніх служб, що дозволяє швидко і якісно відновлювати дорожнє покриття. Він поєднує в собі високу продуктивність, сучасні технології та комфорт для оператора, що робить його ідеальним вибором для забезпечення безпеки та якості доріг.

Додаткові фото автомобіля для ямкового ремонту Patcher Hydrog

РА-5000 на шасі JAC N120



Контактний телефон:
+38(097) 746-67-04
+38(099) 632-13-31
+38(044) 232-02-98

Адреса: Україна, 04060, м. Київ,
вул. Ризька, буд. 73-г, офіс 7
E-mail: tovkst@gmail.com
Website: kievspecteh.com

Код ЄДРПОУ 42623361.
IBAN UA573282090000026003000003717
в АТ «АБ «Південний».



Контактний телефон:
+38(097) 746-67-04
+38(099) 632-13-31
+38(044) 232-02-98

Адреса: Україна, 04060, м. Київ,
вул. Ризька, буд. 73-г, офіс 7
E-mail: tovkst@gmail.com
Website: kievspecteh.com

Код ЄДРПОУ 42623361.
IBAN UA573282090000026003000003717
в АТ «АБ «Південний».



Контактний телефон:
+38(097) 746-67-04
+38(099) 632-13-31
+38(044) 232-02-98

Адреса: Україна, 04060, м. Київ,
вул. Ризька, буд. 73-г, офіс 7
E-mail: tovkst@gmail.com
Website: kievspecteh.com

Код ЄДРПОУ 42623361.
IBAN UA573282090000026003000003717
в АТ «АБ «Південний».

Технічні характеристики автомобіля для ямкового ремонту**Patcher Hydrog PA-5000 на шасі JAC N120**

Характеристика	Значення
Базове шасі	JAC N120
Двигун	ММЗ Д-243
Місткість паливного бака	80 л.
Об'єм бака для води	500 л.
Об'єм бака для олії	160 л з індикатором рівня
Об'єм бака для емульсії	1000 л.
Об'єм бункера для щебеню	5 м ³
Привід виконавчих органів	Пневмогідравлічний
Робочий тиск у гідросистемі	16 МПа
Частота обертання шнека	10 - 50 об/хв
Компресор	Juop DL-95
Подача щебеню	Повітряним потоком
Подача емульсії	Шестеренним насосом
Управління робочими органами	Дистанційне, з пульта керування
Електросистема генератора	12 V
Продуктивність	Не менше 175 м ² /зміну
Мінімальна вантажопідйомність шасі	10 т.

НАШІ КЛІЄНТИ



Агроіндустріальний
Холдінг МХП



Onuf group



McDonald's



Ikea



Sandora



Кондитерська
фабрика «Рошен»



Збройні сили
України



Служба безпеки
України



Генеральна
прокуратура
України



Управління
державної охорони
України



Національна
гвардія України



ТОВ «Метінвест
холдінг»



Національна
гвардія України



ПриватБанк
АТ «ПАТ Приват
банк»



Окко



Укрнафта



Києво-Печерська
Лавра



Епіцентр



FOZZY



МегаМаркет



АТБ



Галичина



Карпатська
Джерельна



КМДА



Київпастрас



ASMAP



Київмедспецтранс



RUDOMAIN



ЕРІДОН ТЕХ



ТОВ
Укравтозапчастина



Автоцентр KIA
Корея Моторс



Телеканал СТБ



Посольство
Швейцарії в Україні



Посольство Швеції



Dyczerhoff



КУК



Київський
політехнічний
інститут ім.
Сікорського



ХНЗУ ім. Кузеця



Національний інститут
ССХІ ім. М. М. АМОСОВА



Інститут
Гідромеханіки



Інститут Освітньої
Аналітики

Контактний телефон:
+38(097) 746-67-04
+38(099) 632-13-31
+38(044) 232-02-98

Адреса: Україна, 04060, м. Київ,
вул. Ризька, буд. 73-г, офіс 7
E-mail: tovkst@gmail.com
Website: kievspecteh.com

Код ЄДРПОУ 42623361.
IBAN UA573282090000026003000003717
в АТ «АБ «Південний».