

Автомобіль для ямкового ремонту УЯР-01 на шасі КАМАЗ – 53605

Об'єм баку для емульсії: 1000 л.

Об'єм бункера для щебеню: 5,2 м³

Опис : Автомобіль для ямкового ремонту УЯР-01 призначений для ямкового ремонту асфальтобетонних покриттів дорожнього полотна. УЯР монтується на шасі автомобіля КАМАЗ і здійснює доставку та видачу компонентів для ремонту покриття.



Контактний телефон:
+38(097) 746-67-04
+38(099) 632-13-31
+38(044) 232-02-98

Адреса: Україна, 04060, м. Київ,
вул. Ризька, буд. 73-г, офіс 7
E-mail: tovkst@gmail.com
Website: kievspecteh.com

Код ЄДРПОУ 42623361.
IBAN UA573282090000026003000003717
в АТ «АБ «Південний».

Креслення автомобіля для ямкового ремонту УЯР-01 на шасі

КАМАЗ – 53605

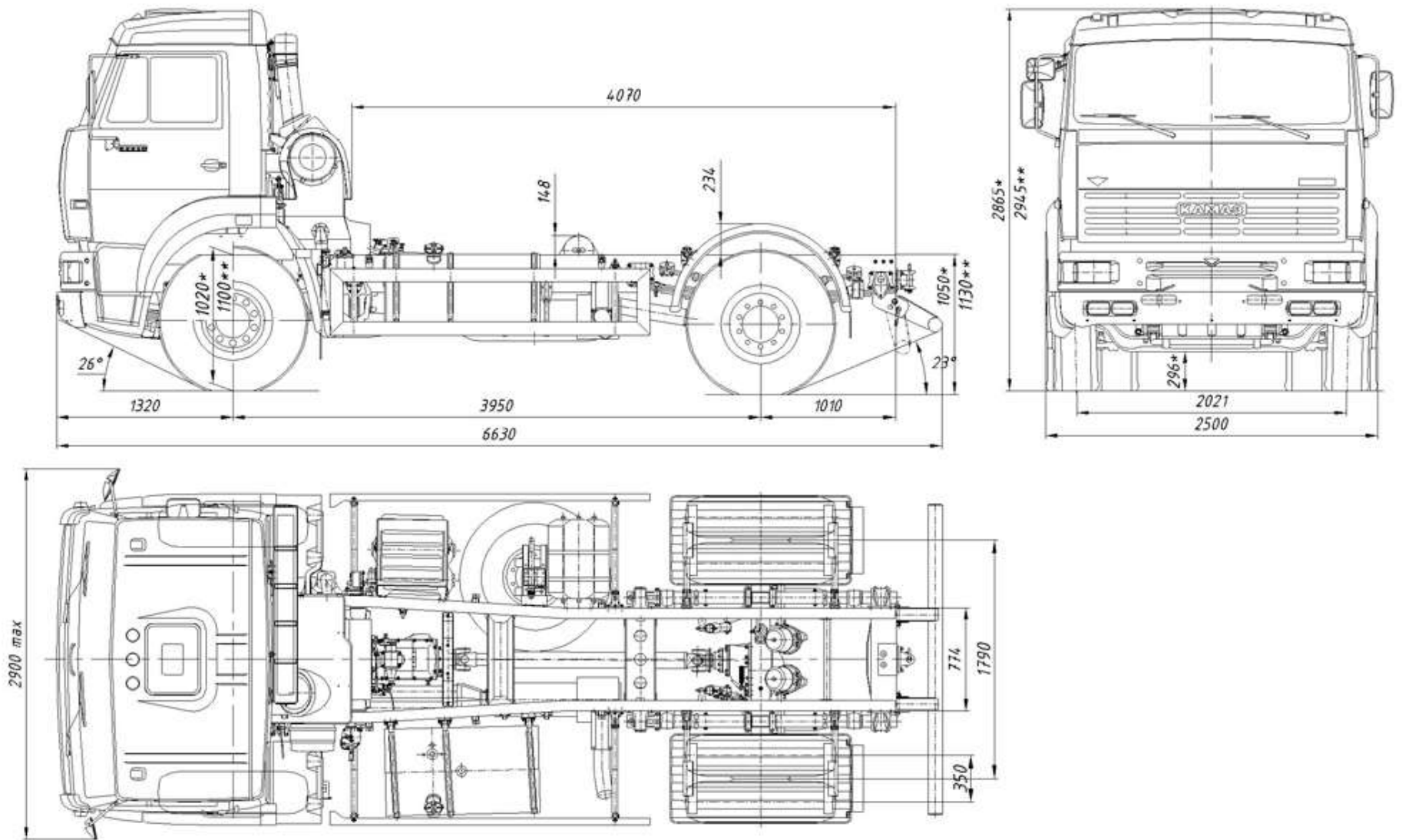

Контактний телефон:
+38(097) 746-67-04
+38(099) 632-13-31
+38(044) 232-02-98

Адреса: Україна, 04060, м. Київ,
вул. Ризька, буд. 73-г, офіс 7
E-mail: tovkst@gmail.com
Website: kievspecteh.com

Код ЄДРПОУ 42623361.
IBAN UA573282090000026003000003717
в АТ «АБ «Південний».

Опис автомобіля для ямкового ремонту УЯР-01 на шасі

КАМАЗ – 53605

Установка ямкового ремонту УЯР-01 призначена для механізації ямкового ремонту асфальтобетонних покриттів дорожнього полотна. Установка монтується на платформи причепів та автомобільних шасі.

ПЕРЕВАГИ ВИКОРИСТАННЯ:

- ремонт може виконуватися на вологому дорожньому покритті;
- не потребує попередньої вирізування та очищення вибоїн;
- немає необхідності додаткового використання котка для ущільнення;
- зменшується трудомісткість;
- суттєва економія матеріалів;
- під час проведення робіт не зупиняється рух автотранспорту;
- забезпечується більш тривалий термін служби дорожнього покриття;
- плавне регулювання обертів гідромоторів і повітродувки дозволяє підбирати різні режими роботи залежно від глибини та розмірів ям, що підлягають ремонту;
- низько розташована стріла (від рівня поверхні не більше 1,3 м.) значно маневреніша та точна;
- автоматичний режим підйому й опускання стріли полегшує роботу оператора, підвищуючи продуктивність праці;
- утеплений бак з емульсією сприяє зниженню витрат газу на підігрів;
- управління автоматичною подачею емульсії відбувається з пульта оператора;
- система кругової циркуляції емульсії перешкоджає застиганню емульсії в трубопроводах при низьких температурах;
- наявна система продуву та промивання трубопроводів від залишків емульсії;
- лічильник мотогодин дозволяє контролювати витрати палива.

Додаткові фото автомобіля для ямкового ремонту УЯР-01 на шасі

КАМАЗ – 53605



Контактний телефон:
+38(097) 746-67-04
+38(099) 632-13-31
+38(044) 232-02-98

Адреса: Україна, 04060, м. Київ,
вул. Ризька, буд. 73-г, офіс 7
E-mail: tovkst@gmail.com
Website: kievspecteh.com

Код ЄДРПОУ 42623361.
IBAN UA573282090000026003000003717
в АТ «АБ «Південний».



Контактний телефон:
+38(097) 746-67-04
+38(099) 632-13-31
+38(044) 232-02-98

Адреса: Україна, 04060, м. Київ,
вул. Ризька, буд. 73-г, офіс 7
E-mail: tovkst@gmail.com
Website: kievspecteh.com

Код ЄДРПОУ 42623361.
IBAN UA573282090000026003000003717
в АТ «АБ «Південний».

Технічні характеристики автомобіля для ямкового ремонту УЯР-01 на шасі КАМАЗ – 53605

| Параметр | Показник |
|------------------------------|----------------------------|
| Маса установки | 3300 кг. |
| Продуктивність | 175 м.кв / зміну. |
| Двигун | дизель Perkins (ММЗ Д-243) |
| Місткість паливного бака | 80 л. |
| Обсяг бункера для щебеню | 5,2 м ³ |
| Кількість відсіків бункера | 2 шт. |
| Обсяг бака для емульсії | 1000 л. |
| Обсяг бака для води | 600 л. |
| Обсяг бака для масла | 85 л. з індикатором рівня |
| Привід виконавчих органів | пневмогідрравлічний |
| Робочий тиск в гідросистемі | 16 Мпа. |
| Подача щебеню | повітряним потоком |
| Компресор | Jurop DL-80 |
| Продуктивність | 500 м ³ / год |
| Подача емульсії | шестерним насосом |
| Управління робочими органами | дистанційно |
| Електросистема | генератор, 12 V |
| Частота обертання шнека | 18 537 об / хв. |

| Параметри | Показник |
|--|-----------|
| Колісна формула | 4x2 |
| Тип кабіни | звичайна |
| Екологічний стандарт | ЄВРО - 3 |
| Модель двигуна | 740.62 |
| Потужність | 280 к.с. |
| Паливна апаратура | Bosch |
| Обсяг паливного бака | 210 л. |
| Модель КПП | 154 |
| Модель зчеплення | MFZ 430 |
| Підвіска | ресорна |
| Міжколісне блокування | так |
| Передатне відношення головної передачі | 5,11 |
| База автомобіля | 4 200 мм. |
| Розмір шин | 395/80R20 |

НАШІ КЛІЄНТИ



Агроіндустріальний
Холдінг МХП



Onuf group



McDonald's



Ikea



Sandora



Кондитерська
фабрика «Рошен»



Збройні сили
України



Служба безпеки
України



Генеральна
прокуратура
України



Управління
державної охорони
України



Національна
гвардія України



ТОВ «Метінвест
холдінг»



Національна
гвардія України



ПриватБанк
АТ «ПАТ Приват
банк»



Окко



Укрнафта



Києво-Печерська
Лавра



Епіцентр



FOZZY



МегаМаркет



АТБ



Галичина



Карпатська
Джерельна



КМДА



Київпастрас



ASMAP



Київмедспецтранс



RUDOMAIN



ЕРІДОН ТЕХ



ТОВ
Укравтозапчастина



Автоцентр KIA
Корея Моторс



Телеканал СТБ



Посольство
Швейцарії в Україні



Посольство Швеції



Duckerhoff



КУК



Київський
політехнічний
інститут ім.
Сікорського



ХНЗУ ім. Кузевиці



Національний інститут
ССХІ ім. М. М. АМОСОВА



Інститут
Гідромеханіки



Інститут Освітньої
Аналітики

Контактний телефон:
+38(097) 746-67-04
+38(099) 632-13-31
+38(044) 232-02-98

Адреса: Україна, 04060, м. Київ,
вул. Ризька, буд. 73-г, офіс 7
E-mail: tovkst@gmail.com
Website: kievspecteh.com

Код ЄДРПОУ 42623361.
IBAN UA573282090000026003000003717
в АТ «АБ «Південний».