

Автокран Zoomlion ZTC300V



- Максимальна висота підйому основної стріли: **44 м**
- Максимальний бічний виліт: **36 м**
- Кількість секцій стріли: **5 секцій**
- Вантажність: **30 т.**
- Колісна формула: **6x4**

Опис:

Компанія "Київспецтех" пропонує до вашої уваги 30-тонний стріловий самохідний кран Zoomlion ZTC300V на шасі автомобільного типу. ZTC300V кран нового покоління з високими характеристиками, який самостійно досліджує та розробить компанія ZOOMLION на основі багаторічних досвідів та передових технологій з метою задоволення потреб закордонного ринку. Автокран Zoomlion ZTC300V призначений для виконання вантажно-розвантажувальних та будівельно-монтажних робіт на розосереджених об'єктах.

Контактний телефон:
+38(097) 746-67-04
+38(099) 632-13-31
+38(044) 232-02-98

Адреса: Україна, 04060, м. Київ,
вул. Ризька, буд. 73-г, офіс 7
E-mail: tovkst@gmail.com
Website: kievspecteh.com

Код ЄДРПОУ 42623361.
IBAN UA573282090000026003000003717
в АТ «АБ «Південний».

Zoomlion ZTC300V – це продуктивна та функціональна спецтехніка, випуск якої здійснюється з 2021 року. Його максимальна вантажопідйомність дорівнює 30 тонн. В даний час купити автомобільний кран цієї серії можна на території Російської Федерації.

Стріловий автокран Зуміліон оснащений потужним та енергоефективним двигуном Steyr, адаптованим до суворих кліматичних та погодних умов нашої країни, що відповідає міжнародним стандартам якості та екологічної безпеки. За відгуками багатьох покупців та автоекспертів, за технічними характеристиками спецтехніка Zoomlion ні в чому не поступається більш дорогим машинам відомих європейських брендів, при цьому за ціною він значно дешевший за аналоги.

У ZTC300V виробник використовує шасі автомобільного типу з колісною формулою 6x4 та трьома мостами. Телескопічна стріла крана складається з п'яти секцій, виконаних із U-подібного сталевого профілю. Її відрізняє відмінна здатність, що несе, відносно невелика вага, висока бічна жорсткість, міцність на вигин і мінімальна деформація на головках секції стріли. Застосування спеціальної системи вбудованих повзунів у конструкції стріли дозволяє більш рівномірно розподіляти вагу та зусилля на всі її секції, за рахунок чого вдається не допустити її критичного вигину та забезпечити високу вантажопідйомність у 30 тонн. За обертання стріли докола своєї осі (360 градусів) відповідає оригінальна поворотна платформа.

Кабіна оператора автокрана ZTC виконана на базі металевого каркасу. Всі основні елементи керування, РК-дисплей та пристрої сигналізації ОГМ розташовані в її передній та бічній частині. Кабіна відрізняється чудовою оглядовістю, вільним внутрішнім простором, ергономічним компонуванням, безпекою та зручністю експлуатації.

Контактний телефон:
+38(097) 746-67-04
+38(099) 632-13-31
+38(044) 232-02-98

Адреса: Україна, 04060, м. Київ,
вул. Ризька, буд. 73-г, офіс 7
E-mail: tovkst@gmail.com
Website: kievspecteh.com

Код ЄДРПОУ 42623361.
IBAN UA573282090000026003000003717
в АТ «АБ «Південний».

Фото



Контактний телефон:
+38(097) 746-67-04
+38(099) 632-13-31
+38(044) 232-02-98

Адреса: Україна, 04060, м. Київ,
вул. Ризька, буд. 73-г, офіс 7
E-mail: tovkst@gmail.com
Website: kievspecteh.com

Код ЄДРПОУ 42623361.
IBAN UA573282090000026003000003717
в АТ «АБ «Південний».



Контактний телефон:
+38(097) 746-67-04
+38(099) 632-13-31
+38(044) 232-02-98

Адреса: Україна, 04060, м. Київ,
вул. Ризька, буд. 73-г, офіс 7
E-mail: tovkst@gmail.com
Website: kievspecteh.com

Код ЄДРПОУ 42623361.
IBAN UA573282090000026003000003717
в АТ «АБ «Південний».



Контактний телефон:
+38(097) 746-67-04
+38(099) 632-13-31
+38(044) 232-02-98

Адреса: Україна, 04060, м. Київ,
вул. Ризька, буд. 73-г, офіс 7
E-mail: tovkst@gmail.com
Website: kievspecteh.com

Код ЄДРПОУ 42623361.
IBAN UA573282090000026003000003717
в АТ «АБ «Південний».



Контактний телефон:
+38(097) 746-67-04
+38(099) 632-13-31
+38(044) 232-02-98

Адреса: Україна, 04060, м. Київ,
вул. Ризька, буд. 73-г, офіс 7
E-mail: tovkst@gmail.com
Website: kievspecteh.com

Код ЄДРПОУ 42623361.
IBAN UA573282090000026003000003717
в АТ «АБ «Південний».



Контактний телефон:
+38(097) 746-67-04
+38(099) 632-13-31
+38(044) 232-02-98

Адреса: Україна, 04060, м. Київ,
вул. Ризька, буд. 73-г, офіс 7
E-mail: tovkst@gmail.com
Website: kievspecteh.com

Код ЄДРПОУ 42623361.
IBAN UA573282090000026003000003717
в АТ «АБ «Південний».



Контактний телефон:
+38(097) 746-67-04
+38(099) 632-13-31
+38(044) 232-02-98

Адреса: Україна, 04060, м. Київ,
вул. Ризька, буд. 73-г, офіс 7
E-mail: tovkst@gmail.com
Website: kievspecteh.com

Код ЄДРПОУ 42623361.
IBAN UA573282090000026003000003717
в АТ «АБ «Південний».



Контактний телефон:
+38(097) 746-67-04
+38(099) 632-13-31
+38(044) 232-02-98

Адреса: Україна, 04060, м. Київ,
вул. Ризька, буд. 73-г, офіс 7
E-mail: tovkst@gmail.com
Website: kievspecteh.com

Код ЄДРПОУ 42623361.
IBAN UA573282090000026003000003717
в АТ «АБ «Південний».



Контактний телефон:
+38(097) 746-67-04
+38(099) 632-13-31
+38(044) 232-02-98

Адреса: Україна, 04060, м. Київ,
вул. Ризька, буд. 73-г, офіс 7
E-mail: tovkst@gmail.com
Website: kievspecteh.com

Код ЄДРПОУ 42623361.
IBAN UA573282090000026003000003717
в АТ «АБ «Південний».

Креслення та схеми

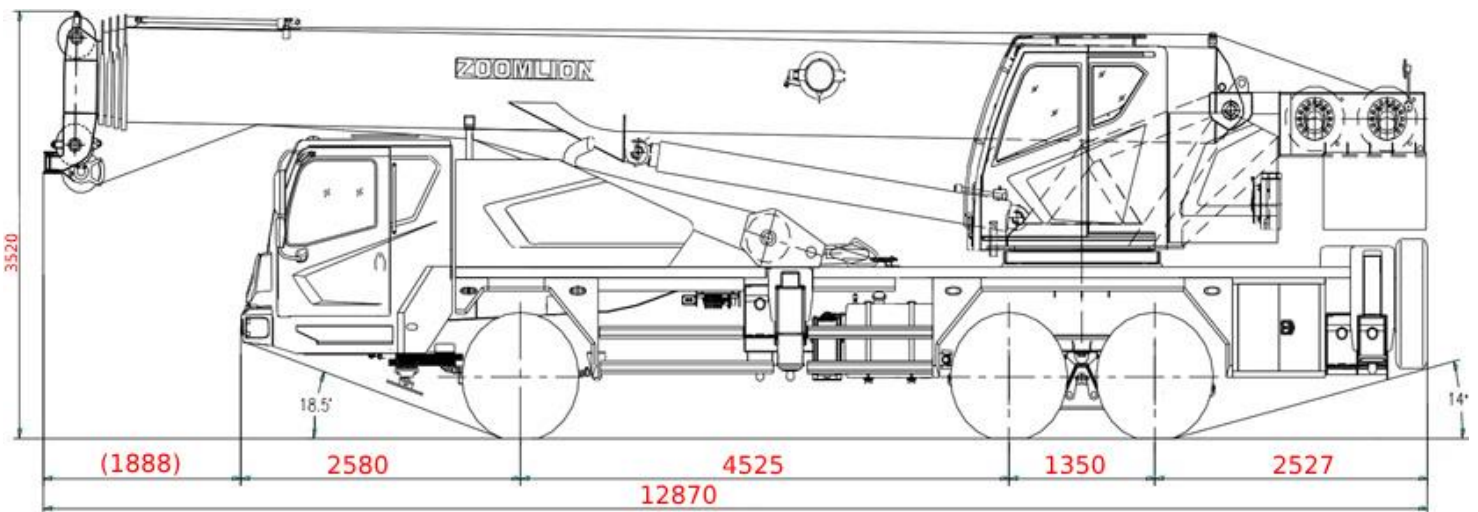
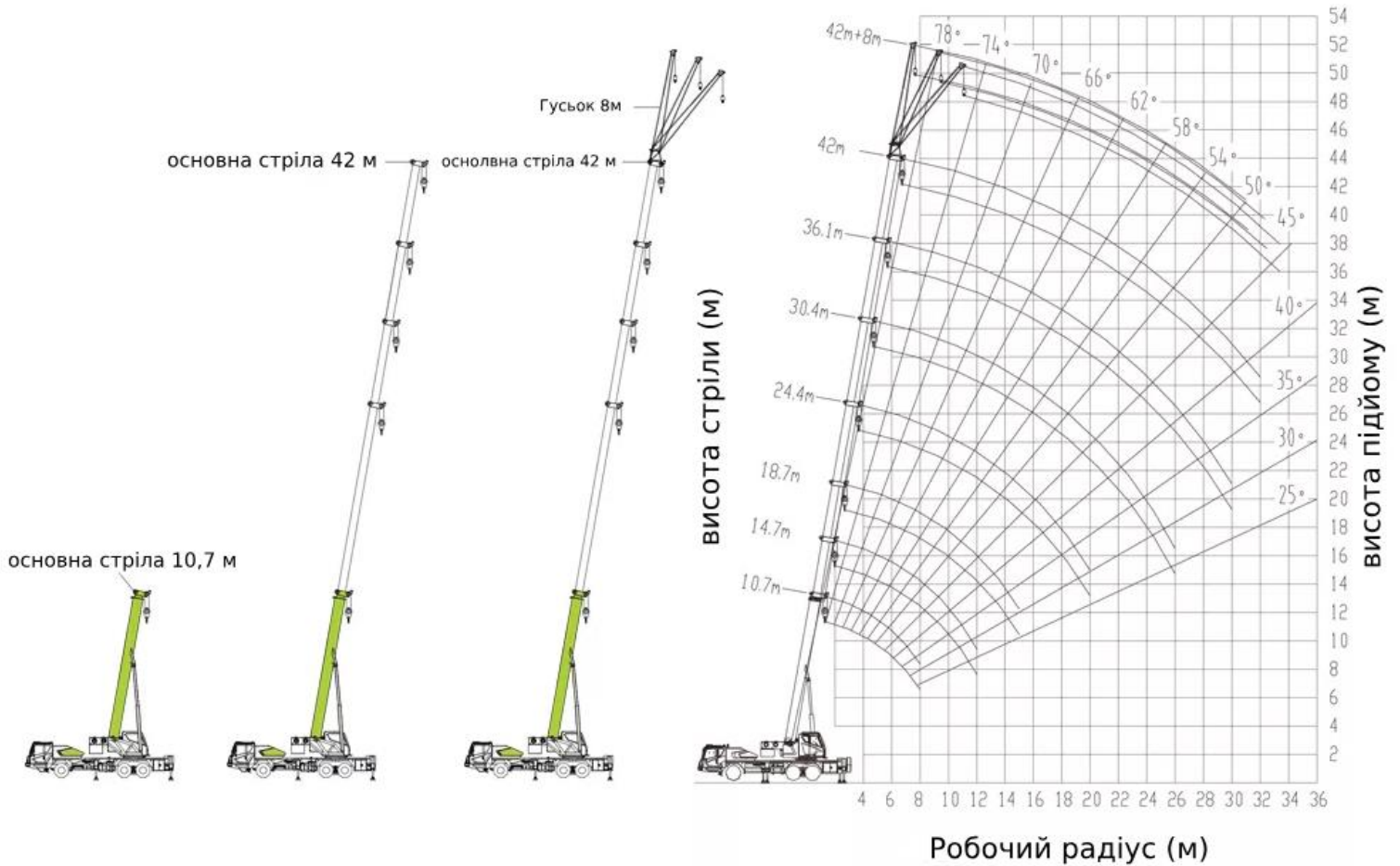

Контактний телефон:
 +38(097) 746-67-04
 +38(099) 632-13-31
 +38(044) 232-02-98

Адреса: Україна, 04060, м. Київ,
 вул. Ризька, буд. 73-г, офіс 7
 E-mail: tovkst@gmail.com
 Website: kievspecteh.com

Код ЄДРПОУ 42623361.
 IBAN UA573282090000026003000003717
 в АТ «АБ «Південний».

Технічні характеристики

Параметр		Одиниці виміру	Значення
Параметри двигуна	Модель	WP8.3205E51	
	Номінальна потужність	кВт/об/хв	235/2100
	Максимальний крутний момент	Нм/об/хв	1300/(1200-1600)
Робочі параметри	Максимальна вантажність	кг	30 000
	Максимальний вантажний момент складеної основної стріли	кНм	1142
	Максимальний вантажний момент розкладеної основної стріли	кНм	768
	Максимальна висота підйому базової стріли (складеної)	м	11,3
	Максимальна висота підйому основної стріли (розкладеної)	м	42,1
	Максимальна висота підйому з гуськом	м	50
Робоча швидкість	Макс. швидкість основної лебідки	м/хв	135
	Максимальна швидкість намотування вантажного канату (допоміжна лебідка)	м/хв	120
	Час підйому стріли	с	35
	Час повного видовження основної телескопічної стріли	с	70
	Швидкість повороту стріли	об/хв	0~2,7
Параметри руху	Максимальна транспортна швидкість	км/год	90
	Максимально долаємий підйом	%	45
	Мінімальний радіус повороту	м	21
	Мінімальний кліренс	мм	260
	Витрати палива на 100 км	л	29
Вагові параметри	Власна вага машини у транспортному положенні	кг	34500
	Спорядженна маса	кг	34370
	Навантаження на передню вісь	кг	8000
	Навантаження на задню вісь	кг	26500
Розміри	Габаритні розміри (ДхШхВ)	мм	12870x2550x3520
	Поздовжній опорний контур	м	5,39
	Поперечний опорний контур	м	6,3
	Довжина головної стріли	м	10,7~42
	Кут підйому основної стріли	°	-2~80
	Довжина гуська (подовжувача)	м	8
	Кут встановлення гуська	°	0, 15, 30

Контактний телефон:
+38(097) 746-67-04
+38(099) 632-13-31
+38(044) 232-02-98

Адреса: **Україна, 04060, м. Київ,**
вул. Ризька, буд. 73-г, офіс 7
E-mail: **tovkst@gmail.com**
Website: **kievspecteh.com**

Код ЄДРПОУ 42623361.
IBAN UA573282090000026003000003717
в АТ «АБ «Південний».

НАШІ КЛІЄНТИ



Агроіндустріальний
Холдінг МХП



Onur group



McDonald's



Ikea



Sandora



Кондитерська
фабрика «Рошен»



ТОВ «Метінвест
холдінг»



Національна
гвардія України



АТ «ПАТ Приват
банк»



Окко



Укрнафта



Києво-Печерська
Лавра



Епіцентр



FOZZY



MegaMarket



АТБ



Галичина



Карпатська
Джерельна



КМДА



Київпастрас



ASMAP



Київмедспецтранс



RUDOMAIN



ЕРІДОН ТЕХ



ТОВ
Укравтозапчастина



Автоцентр КІА
Корея Моторс



Телеканал СТБ



Посольство
Швейцарії в Україні



Посольство Швеції



Duckerhoff



КУК



Київський
політехнічний
інститут ім.
Сікорського



ХНЗУ ім. Кузея



Національний інститут
ССХІ ім. М. М. АМОСОВА



Інститут
Гідромеханіки



Інститут Освітньої
Аналітики

Контактний телефон:
+38(097) 746-67-04
+38(099) 632-13-31
+38(044) 232-02-98

Адреса: Україна, 04060, м. Київ,
вул. Ризька, буд. 73-г, офіс 7
E-mail: tovkst@gmail.com
Website: kievspecteh.com

Код ЄДРПОУ 42623361.
IBAN UA573282090000026003000003717
в АТ «АБ «Південний».