

Автокран ХСТ30_У

Виробник: ХСМГ

Модель: ХСТ30_У

Вантажопідйомність : 30 т.

Довжина стріли : 34,5 м.

Кількість секцій стріли : 5

Опис : Автокран ХСТ30_У широко використовується в складних робочих середовищах, таких як будівельні майданчики, реконструкція міст, транспорт, порти, мости, нафтові родовища та шахти і т.д.



Контактний телефон:
+38(097) 746-67-04
+38(099) 632-13-31
+38(044) 232-02-98

Адреса: Україна, 04060, м. Київ,
вул. Ризька, буд. 73-г, офіс 7
E-mail: tovkst@gmail.com
Website: kievspecteh.com

Код ЄДРПОУ 42623361.
IBAN UA573282090000026003000003717
в АТ «АБ «Південний».

Додаткові фото автокрана ХСТ30_У



Контактний телефон:
+38(097) 746-67-04
+38(099) 632-13-31
+38(044) 232-02-98

Адреса: Україна, 04060, м. Київ,
вул. Ризька, буд. 73-г, офіс 7
E-mail: tovkst@gmail.com
Website: kievspecteh.com

Код ЄДРПОУ 42623361.
IBAN UA573282090000026003000003717
в АТ «АБ «Південний».



Контактний телефон:
+38(097) 746-67-04
+38(099) 632-13-31
+38(044) 232-02-98

Адреса: Україна, 04060, м. Київ,
вул. Ризька, буд. 73-г, офіс 7
E-mail: tovkst@gmail.com
Website: kievspecteh.com

Код ЄДРПОУ 42623361.
IBAN UA573282090000026003000003717
в АТ «АБ «Південний».

Опис автокрана ХСТ30_У

На світовому ринку спеціалізованої будівельної техніки компанія ХСМГ займає одну з лідируючих позицій і входить до 5 найбільших гігантів машинобудування. 30-тонний 5-секційний автокран моделі ХСТ30_У можна визнати найкращою універсальною моделлю на сьогоднішній день.

Автокран має U-подібну стрілу, виготовлену за спеціальною технологією німецької компанії LIEBHERR, яка забезпечує машині найкращі в класі 30 тонн вантажосотні характеристики. Кабіна та стріла монтується на шасі, розробленому спеціально для цієї моделі. Швидкість пересування автокрана може досягати 80 км/год, що дозволяє машині легко пересуватися між будмайданчиками.

Креслення автокрана ХСТ30_У

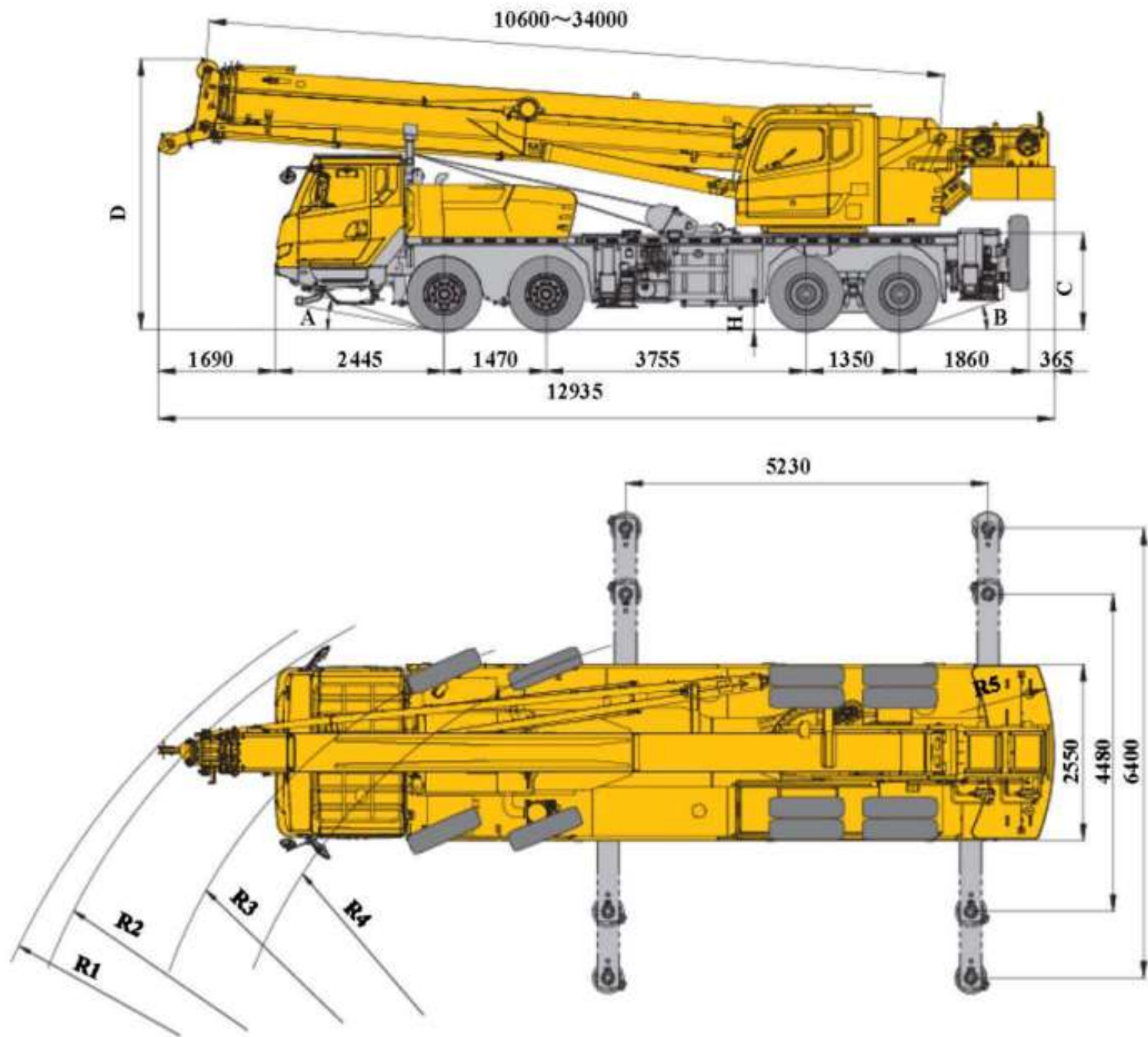

Контактний телефон:
+38(097) 746-67-04
+38(099) 632-13-31
+38(044) 232-02-98

Адреса: Україна, 04060, м. Київ,
вул. Ризька, буд. 73-г, офіс 7
E-mail: tovkst@gmail.com
Website: kievspecteh.com

Код ЄДРПОУ 42623361.
IBAN UA573282090000026003000003717
в АТ «АБ «Південний».

Вантажо – висотні характеристики

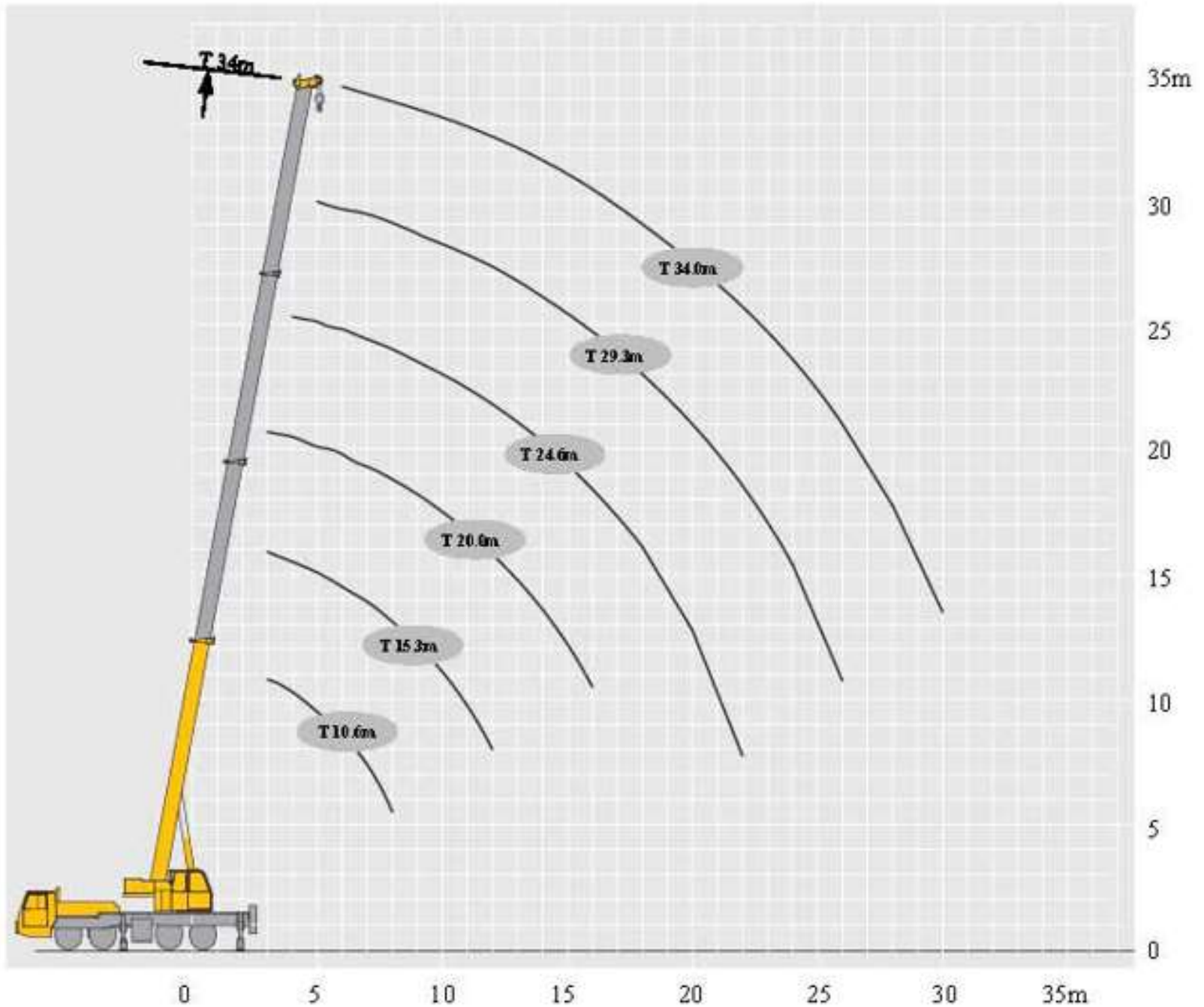

Контактний телефон:
+38(097) 746-67-04
+38(099) 632-13-31
+38(044) 232-02-98

Адреса: Україна, 04060, м. Київ,
вул. Ризька, буд. 73-г, офіс 7
E-mail: tovkst@gmail.com
Website: kievspecteh.com

Код ЄДРПОУ 42623361.
IBAN UA573282090000026003000003717
в АТ «АБ «Південний».



主臂
Telescopic boom

T : 10.6~34.0m

副臂
Jib

T : 34.0m
J : 8.3 m

Контактний телефон:
+38(097) 746-67-04
+38(099) 632-13-31
+38(044) 232-02-98

Адреса: Україна, 04060, м. Київ,
вул. Ризька, буд. 73-г, офіс 7
E-mail: tovkst@gmail.com
Website: kievspecteh.com

Код ЄДРПОУ 42623361.
IBAN UA573282090000026003000003717
в АТ «АБ «Південний».

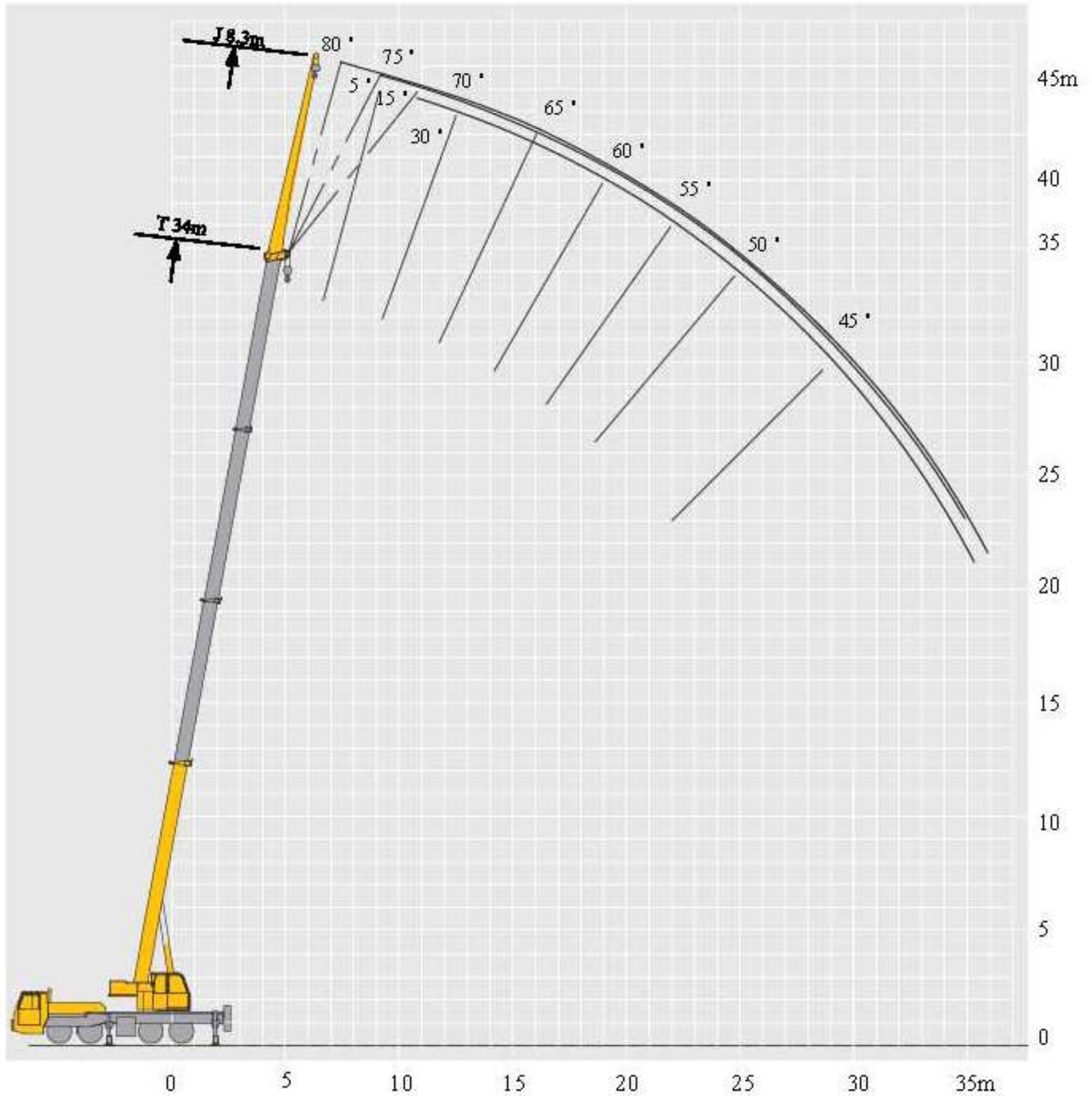

Контактний телефон:
+38(097) 746-67-04
+38(099) 632-13-31
+38(044) 232-02-98

Адреса: Україна, 04060, м. Київ,
вул. Ризька, буд. 73-г, офіс 7
E-mail: tovkst@gmail.com
Website: kievspecteh.com

Код ЄДРПОУ 42623361.
IBAN UA573282090000026003000003717
в АТ «АБ «Південний».

Технічні характеристики автокрана ХСТ30_У

Максимальна номінальна вантажопідйомність	30 т.	
Повністю висунута стріла	34.5 м.	
Номінальна потужність двигуна	192 кВт/об/хв.	
Максимальна швидкість руху	85 км/год	
Максимальный преодолевающий уклон	0.4 %	
Розмір	одиниця	ХСТ30_У
Загальна довжина	мм	12 935
Загальна ширина	мм	2 550
Загальна висота	мм	3 890
Вага		
Загальна вага в подорожі	кг	28 700
Навантаження на 1 вісь	кг	4 850
Навантаження на 2 вісь	кг	4 850
Навантаження на 3 вісь	кг	9 500
Навантаження на 4 вісь	кг	9 500
Потужність двигуна		
Модель двигуна		SC7H260Q5
Номінальна потужність двигуна	кВт/(об/хв)	192 / 2 200
Номінальний крутний момент двигуна	Нм/(об/хв)	1 000/ 1 400

Технічні характеристики в Travel

Макс. швидкість пересування	км/год	85
Хв. діаметр повороту	м	22
Хв. дорожній просвіт	мм	261
Кут підходу	°	17
Кут вильоту	°	19
Макс. оцінка здатності	%	40
Витрата палива на 100км	л	≈30

Основне виконання

Макс. номінальна загальна вантажопідйомність	т	30
Хв. номінальний робочий радіус	мм	3 000
Радіус повороту на хвостовій частині поворотної платформи	м	3,425
Макс. підйомний момент	кН.м	965
Базова стріла	м	10.9
Повністю висунута стріла	м	34.5
Повністю висунута стріла + стріла	м	42.5
Поздовжній розмах виносних опор	м	5.23
Бічний розмах виносних опор	м	6.4

Швидкість роботи

Час підйому стріли	с	35
Час повного розширення стріли	с	53
Макс. швидкість розмаху	об/хв	3
Макс. швидкість головної лебідки (одна мотузка) (без навантаження)	м/хв	135
Макс. швидкість доп. лебідка (одна мотузка) (без навантаження)	м/хв	135

Наші клієнти



Ліцей ШААЛАВІМ



ТОВ Укравтозапчастина

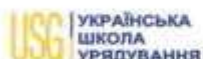

Українська школа урядування



ДЦТОТ «Зоряний»



ТОВ Белла-Трейд



Телеканал СТБ



ДПУ «МДЦ «Артек»



Центр громадського здоров'я
МОЗ України



Національна наукова медична
Библиотека України



ТОВ Клиника Rishon



Сервісна служба Мотрімпекс



ТОВ Агро-Інвест



Західенергосервіс



ТОВ «МНТ»



ТОВ Трест Бориспільсьбуд



Загородный клуб GOOD WOOD



Автоцентр KIA Корея Моторс



Premier Hotel Rus



ДЗ «БКМЦМОЗУ»



Київмедспецтранс



STEREO



Київський політехнічний інститут
ім. Сікорського



Nestle



Okko



Київська стоматологія КН
Київської міської ради КМДА



Донецька РДЛ Державної
служби України



Інститут спеціального зв'язку та
захисту інформації



Національна Академія Наук
України



ТОВ «Метінвест холдінг»



Дікергофф Цемент Україна



Асканія флора

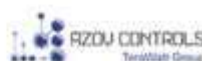

ООО Азов Контролс



ТОВ Будівельна Зірка



НГВУ Чернігівнафтогаз



Чернігівський Національний



Диканське



ДП Альфатер



Кабінет міністрів
України



Києво-Печерська
Лавра



АСМАП



Glusco



Sertix



КП «Київблагоустрій»



КМДА



КП «Київський іподром»



Посольство Австрії в Україні



АТ «ПАТ Приват банк»



ПП «Спецкомунтехніка»

контактний телефон:
+38(097) 746-67-04
+38(099) 632-13-31
+38(044) 232-02-98

Адреса: Україна, 04060, м. Київ,
вул. Ризька, буд. 73-г, офіс 7
E-mail: tovkst@gmail.com
Website: kievspecteh.com

Код ЄДРПОУ 42623361.
IBAN UA573282090000026003000003717
в АТ «АБ «Південний».