

Автокран ХСТ30_S

Виробник: XCMG

Модель: ХСТ30_S

Вантажопідйомність : 30 т.

Довжина стріли : 40 м.

Кількість секцій стріли : 5

Опис : Автокран ХСТ30_S широко використовується для підйомних робіт у загальнобудівельних проектах у складних робочих умовах, таких як будівельні майданчики, реконструкція міст, комунікації та транспорт, порти, мости, нафтові родовища та шахти тощо.



Контактний телефон:
+38(097) 746-67-04
+38(099) 632-13-31
+38(044) 232-02-98

Адреса: Україна, 04060, м. Київ,
вул. Ризька, буд. 73-г, офіс 7
E-mail: tovkst@gmail.com
Website: kievspecteh.com

Код ЄДРПОУ 42623361.
IBAN UA573282090000026003000003717
в АТ «АБ «Південний».

Додаткові фото автокрана ХСТ30_S



Контактний телефон:
+38(097) 746-67-04
+38(099) 632-13-31
+38(044) 232-02-98

Адреса: Україна, 04060, м. Київ,
вул. Ризька, буд. 73-г, офіс 7
E-mail: tovkst@gmail.com
Website: kievspecteh.com

Код ЄДРПОУ 42623361.
IBAN UA573282090000026003000003717
в АТ «АБ «Південний».



Контактний телефон:
+38(097) 746-67-04
+38(099) 632-13-31
+38(044) 232-02-98

Адреса: Україна, 04060, м. Київ,
вул. Ризька, буд. 73-г, офіс 7
E-mail: tovkst@gmail.com
Website: kievspecteh.com

Код ЄДРПОУ 42623361.
IBAN UA573282090000026003000003717
в АТ «АБ «Південний».

Опис автокрана ХСТ30_S

Автокран від офіційного дилера - офіційний автокран для країн Євросоюзу (не плутати з автокраном для внутрішньо - Китайського ринку), повний пакет реєстраційних документів, повна відповідність нормам НПАОП в Україні (в т.ч. повний пакет систем безпеки), повністю русифіковане меню комп'ютерної системи управління, гарантія законної та безпечної експлуатації. Сервісне, гарантійне та післягарантійне обслуговування.

Комплектація

- спецшасі XCMG 6:4;
- Євро-5, двигун SDEC SC9DF3400.Q5, 245 кВт /340 к.с., крутний момент 1450 Н.м., «холодний старт»;
- 5-секційна стріла U-образного профілю (овоїд) по спец. технології LIEBHERR (сталь WELDOX);
- довжина стріли 10,8-42м;
- гусьок рішитчастий – 9м;
- 5 аутригерів з підсвічуванням;
- посилені мости;
- противаги набірні 5,5 тон;
- кліматична установка в кабіні водія та кабіні оператора з функцією обігріву і охолодження;
- джойстикове керування процесами в кабіні оператора;
- система безпеки Hirschmann (Німеччина), що включає обмежувач вантажного моменту;
- датчик небезпечного наближення до ЛЕП;
- температурний захист;
- обмежувач за масою і габаритами вантажу, що піднімається і вільного ходу троса;
- «чорний ящик», який фіксує процес роботи автокрана;
- додатковий крюк 3т;
- ЗІП.

Креслення автокрана ХСТ30_S

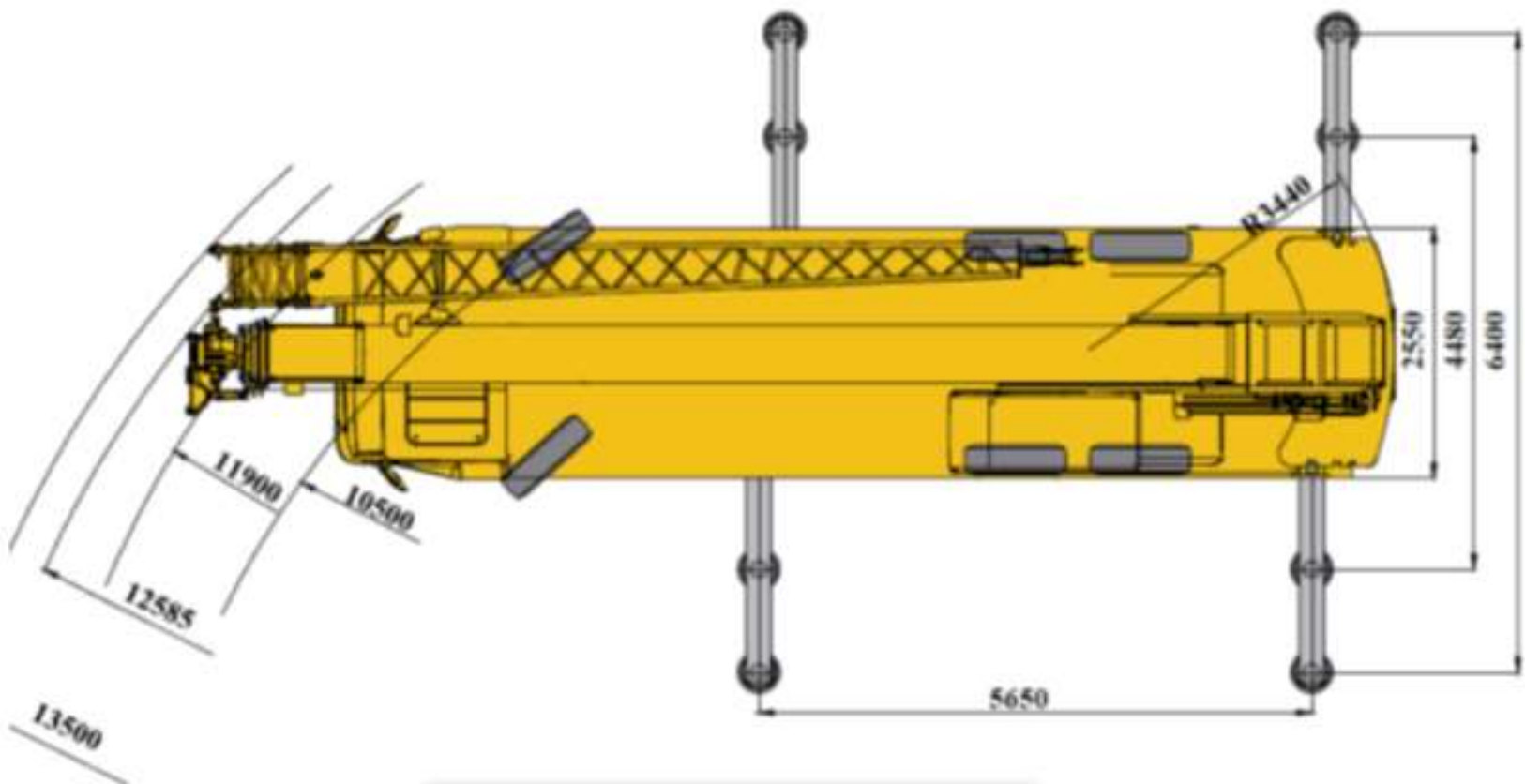
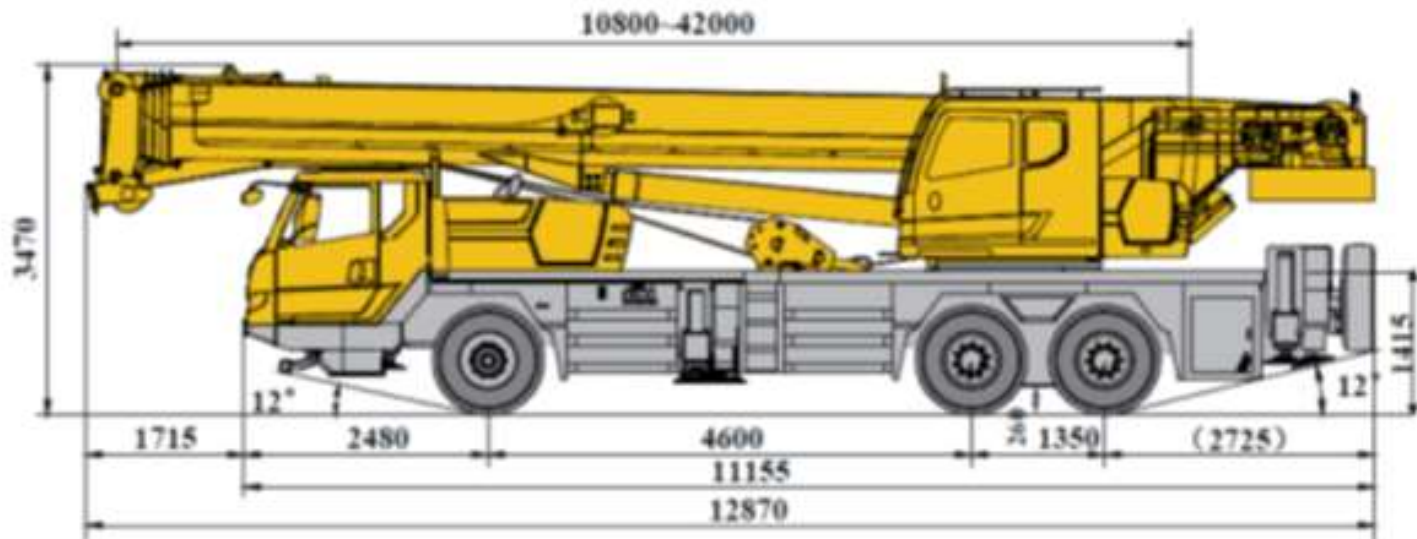

Контактний телефон:
+38(097) 746-67-04
+38(099) 632-13-31
+38(044) 232-02-98

Адреса: Україна, 04060, м. Київ,
вул. Ризька, буд. 73-г, офіс 7
E-mail: tovkst@gmail.com
Website: kievspecteh.com

Код ЄДРПОУ 42623361.
IBAN UA573282090000026003000003717
в АТ «АБ «Південний».

Технічні характеристики автокрана ХСТ30_S

Максимальна номінальна вантажопідйомність	30 т.
Повністю висунута стріла	40.7 м.
Номінальна потужність двигуна	251/ 1 900 кВт / об / хв
Максимальна швидкість руху	≥80 км / год
Максимальний долаючий ухил	≥45 %
Розмір	Одиниця виміру
Габаритна довжина	12870 мм.
Габаритна ширина	2550 мм.
Габаритна висота	3470 мм.
Вага	
Максимальна допустима маса	33000 кг
Загальна вага (мін/макс)	кг
Навантаження на перед. вісь	7400 кг
Навантаження на задню вісь	12800/12800 кг
Двигун	
Модель двигуна	SC9DF340.Q5
Номінальна потужність двигуна	251/1900 кВт/(об/хв)
Номінальний крутний момент двигуна	1450/1400 Н.м/(об/хв)
Норми викидів	Євро V

Ходові параметри	
Максимальна швидкість	80 км/год
Мінімальний діаметр повороту	21 м.
Мінімальний дорожній просвіт	260 мм.
Максимальний підйом, що долається	45%
Витрата палива на 100 кілометрів	≤30 л.
Кількість сидячих місць у кабіні	2 шт.
Основні параметри роботи	
Максимальна вантажопідйомність	30 т.
Мінімальна номінальна виліт	3 м.
Максимальний вантажний момент	1132 кН. м
Довжина основної стріли	10.8 м.
Довжина повністю висунутої стріли	42 м.
Довжина повністю висунутої стріли+ гусей	51 м.
Кут нахилу гуська	0, 15, 30°
Поздовжня відстань виносних опор	5.65 м.
Бічна відстань виносних опор	6.4 м.
Параметри робочої швидкості	
Час підйому стріли	35 с
Час повного висунення стріли	95с
Максимальна швидкість обертання	2.5 об/хв
Максимальна швидкість підйому основної лебідки (одинакова мотузка)	135 м/хв
Максимальна швидкість підйому допоміжної лебідки (одинакова мотузка)	135 м/хв
Час синхронного висування/засування балки виносних опор	20/25 з
Час синхронного висування/засування домкрата виносних опор	20/25 з

Наші клієнти



Ліцей ШААЛАВІМ



ТОВ Укравтозапчастина



Українська школа урядування



ДЦТОТ «Зоряний»

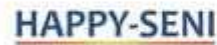

ТОВ Белла-Трейд



Телеканал СТБ



ДПУ «МДЦ «Артек»



Центр громадського здоров'я
МОЗ України



Національна наукова медична
Библиотека України



ТОВ Клиника Rishon



Сервісна служба Мотрімпекс



ТОВ Агро-Інвест



Західенергосервіс



ТОВ «МНТ»



ТОВ Трест Бориспільсьобуд



Загородный клуб GOOD WOOD



Автоцентр KIA Корея Моторс



Premier Hotel Rus



ДЗ «БКМЦМОЗУ»



Київмедспецтранс



STEREO



Київський політехнічний інститут
ім. Сікорського



Nestle



Okko



Київська стоматологія КН
Київської міської ради КМДА



Донецька РДЛ Державної
служби України



Інститут спеціального зв'язку та
захисту інформації



Національна Академія Наук
України



ТОВ «Метінвест холдінг»



Дікергофф Цемент Україна



Асканія флора



ООО Азов Контролс



ТОВ Будівельна Зірка



НГВУ Чернігівнафтогаз



Чернігівський Національний



Диканське



ДП Альфатер



Кабінет міністрів
України



Києво-Печерська
Лавра



АСМАП



Glusco



Sertix



КП «Київблагоустрій»



КМДА



КП «Київський іподром»



Посольство Австрії в Україні



АТ «ПАТ Приват банк»



ПП «Спецкомунтехніка»

контактний телефон:

+38(097) 746-67-04

+38(099) 632-13-31

+38(044) 232-02-98

Адреса: Україна, 04060, м. Київ,

вул. Ризька, буд. 73-г, офіс 7

E-mail: tovkst@gmail.com

Website: kievspecteh.com

Код ЄДРПОУ 42623361.

IBAN UA573282090000026003000003717

в АТ «АБ «Південний».