

Автокран ХСТ25L5_S

Виробник: XCMG

Модель: ХСТ25L5_S

Вантажопідйомність : 25 т.

Довжина стріли : 40 м.

Кількість секцій стріли : 5

Опис : Автокран ХСТ25L5_S широко використовується для підйомних робіт у загальнобудівельних проектах у складних робочих умовах, таких як будівельні майданчики, реконструкція міст, комунікації та транспорт, порти, мости, нафтові родовища та шахти тощо.



Контактний телефон:
+38(097) 746-67-04
+38(099) 632-13-31
+38(044) 232-02-98

Адреса: Україна, 04060, м. Київ,
вул. Ризька, буд. 73-г, офіс 7
E-mail: tovkst@gmail.com
Website: kievspecteh.com

Код ЄДРПОУ 42623361.
IBAN UA573282090000026003000003717
в АТ «АБ «Південний».

Додаткові фото автокрана ХСТ25L5_S



Контактний телефон:
+38(097) 746-67-04
+38(099) 632-13-31
+38(044) 232-02-98

Адреса: Україна, 04060, м. Київ,
вул. Ризька, буд. 73-г, офіс 7
E-mail: tovkst@gmail.com
Website: kievspecteh.com

Код ЄДРПОУ 42623361.
IBAN UA573282090000026003000003717
в АТ «АБ «Південний».



Контактний телефон:
+38(097) 746-67-04
+38(099) 632-13-31
+38(044) 232-02-98

Адреса: Україна, 04060, м. Київ,
вул. Ризька, буд. 73-г, офіс 7
E-mail: tovkst@gmail.com
Website: kievspecteh.com

Код ЄДРПОУ 42623361.
IBAN UA573282090000026003000003717
в АТ «АБ «Південний».



Контактний телефон:
+38(097) 746-67-04
+38(099) 632-13-31
+38(044) 232-02-98

Адреса: Україна, 04060, м. Київ,
вул. Ризька, буд. 73-г, офіс 7
E-mail: tovkst@gmail.com
Website: kievspecteh.com

Код ЄДРПОУ 42623361.
IBAN UA573282090000026003000003717
в АТ «АБ «Південний».



Контактний телефон:
+38(097) 746-67-04
+38(099) 632-13-31
+38(044) 232-02-98

Адреса: Україна, 04060, м. Київ,
вул. Ризька, буд. 73-г, офіс 7
E-mail: tovkst@gmail.com
Website: kievspecteh.com

Код ЄДРПОУ 42623361.
IBAN UA573282090000026003000003717
в АТ «АБ «Південний».



Контактний телефон:
+38(097) 746-67-04
+38(099) 632-13-31
+38(044) 232-02-98

Адреса: Україна, 04060, м. Київ,
вул. Ризька, буд. 73-г, офіс 7
E-mail: tovkst@gmail.com
Website: kievspecteh.com

Код ЄДРПОУ 42623361.
IBAN UA573282090000026003000003717
в АТ «АБ «Південний».

Опис автокрана ХСТ25L5_S

Виробник у процесі проектування автокрана приділив особливу увагу комфорту оператора та водія. Ергономічна панель приладів, сидіння, що налаштується, зручні джойстики з якісним захопленням. Це ще не все, в моделях для російського споживача встановлено 2 потужні опалювальні прилади, і 2 кондиціонери, по одному в кожній з кабін.

Модель ХСТ25L5_S оснащена цілою системою для підвищення умов безпеки під час роботи: датчиком небезпечного наближення до ЛЕП, обмежувачами за масою та габаритами вантажу, що піднімається, і вільного ходу троса, системою координатного захисту, «чорною скринькою», який регулярно фіксує процес роботи автокрана.

Всі моделі автокранів компанії ХСМГ, як і 25-тонна модель ХСТ25L5_S, мають додаткову п'яту гідравлічну опору. Вона знаходиться під кабіною водія і її наявність дозволяє оператору крана вільно працювати в діапазоні 360 градусів.

Тепер детальніше розповімо про зміни, які зазнали нових моделей ХСМГ ХСТ. Панель приладів у водійській кабіні стала більш інформативною: на РК-дисплеї відображається вся інформація про роботу шасі. З'явилися кнопки "Тест", "Підключення ABS" і т.д. Було встановлено додаткові ящики для зберігання робочого інструменту та особистих речей оператора. Також в інше місце було перенесено кондиціонер.

3) Для зручності оператора були встановлені сходи та поручні. З'явилося підсвічування аутригерів, алюмінієвий паливний бак. Загалом було змінено конструкцію кабіни, встановлено зсувні двері. Змінився і дизайн заднього ліхтаря. Освітлювальний прилад перенесли вперед для підвищення безпеки під час роботи та пересування. З'явилося й додаткове дзеркало, що дозволяє оператору під час роботи спостерігати телескопування.

На світовому ринку спеціалізованої будівельної техніки компанія XCMG займає одну з лідируючих позицій і входить до 5 найбільших гігантів машинобудування. 25-тонний 5 секційний автокран моделі XCT25L5_S можна визнати найкращою універсальною моделлю на сьогоднішній день. Автокран має U-подібну стрілу, виготовлену за спеціальною технологією німецької компанії LIEBHERR, що забезпечує машині КРАЩІ в КЛАСІ 25 тонн вантажосотні характеристики. Кабіна та стріла монтується на шасі, яке було розроблено спеціально для цієї моделі. Швидкість пересування автокрана може досягати 80 км/год, і це дозволяє машині легко пересуватися між будмайданчиками.

Ну а теперь о самой главной особенности новой модели:

-Довжина стріли: Основна стріла: 42 метри, це рекордний показник висоти підйому. Наприклад, у попередній моделі QY25K5S, як і у найближчих китайських конкурентів (Sany, Zoomlion) основна стріла коротша, а саме 39-40,5 м.

-А з гусяком – 51 метр, що більше конкурентів на 2-4 метри.

Далі звертаємо увагу на вантажосотні характеристики:

-При повністю висунутій стрілі 42 метри та вугіллі нахилу 78 градусів вантажопідйомність становить 6200 кг.

-У попередньої моделі та конкурентів – на висоті 39,5-40,5 м. – всього лише 5500 кг.

Загалом пройшовшись по всьому графіку вантажівних характеристик видно, що стріла нової моделі піднімає порядку на 700-3000 кг більше ніж у автокранів аналогічного сегмента.

Креслення автокрана ХСТ25L5_S

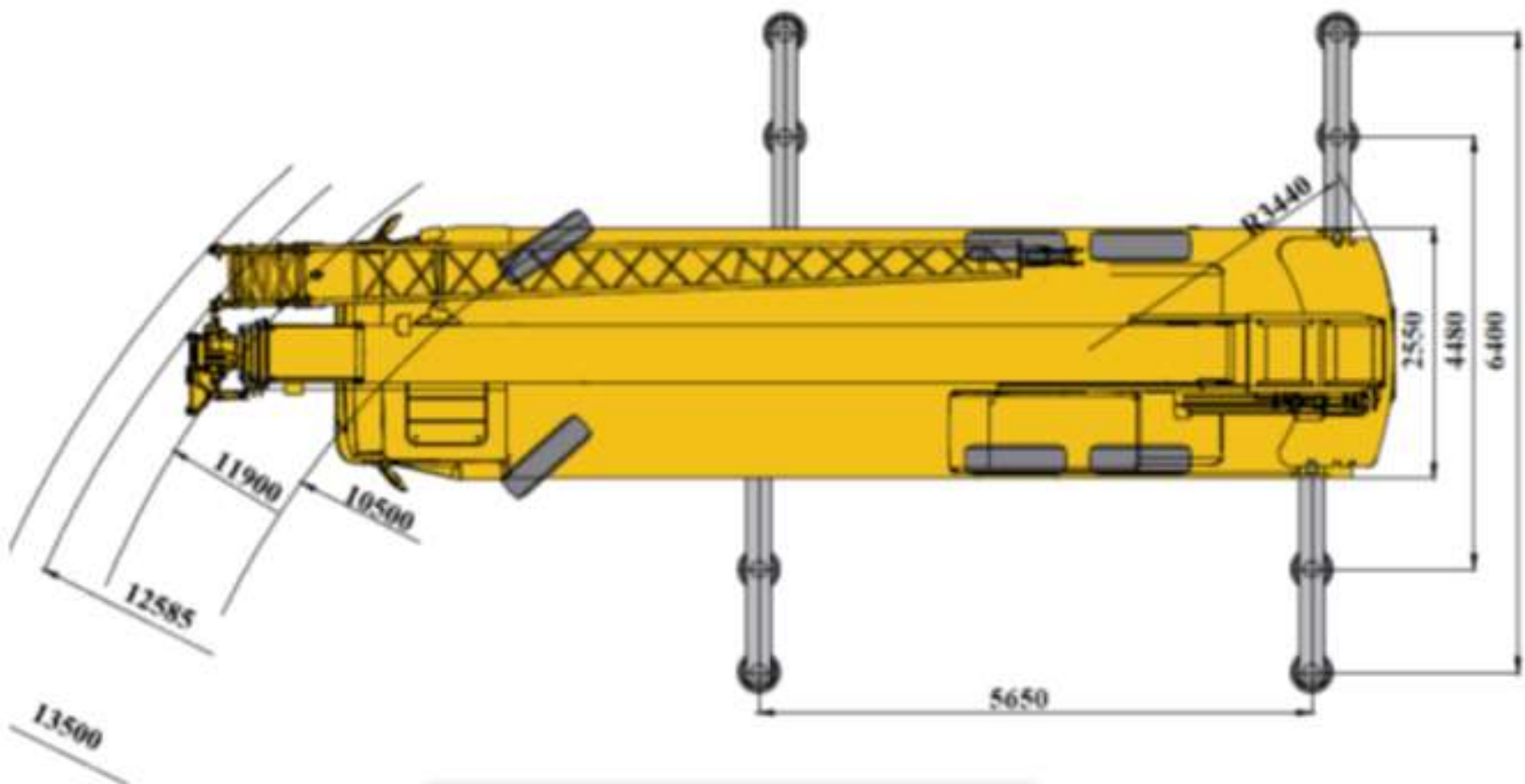
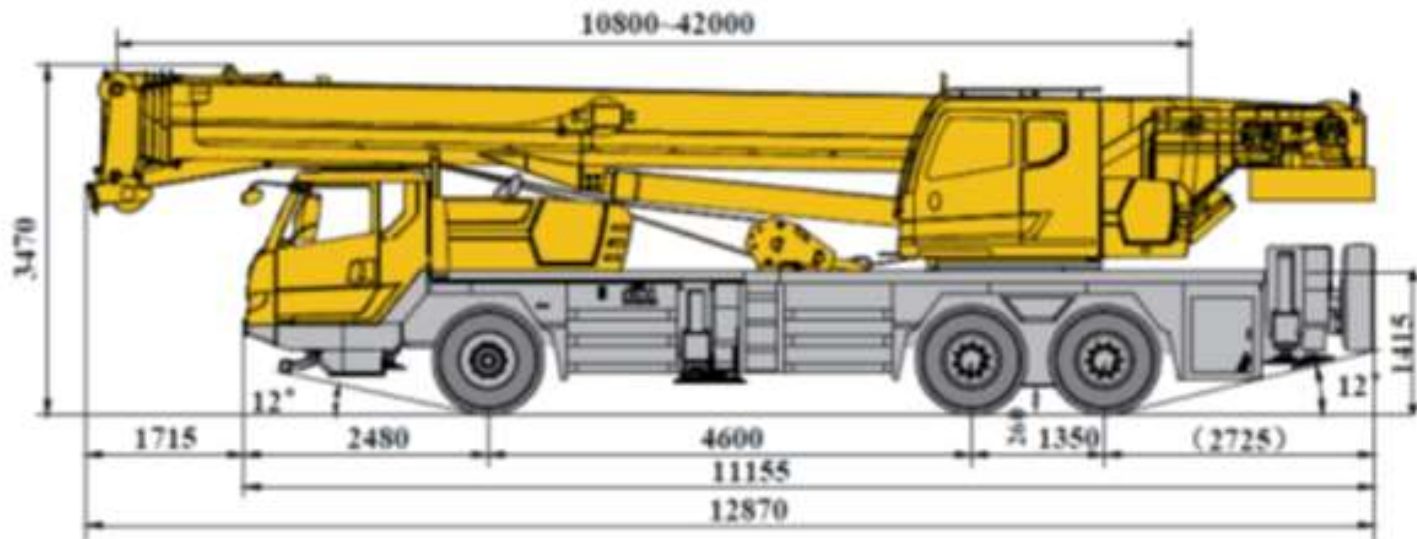

Контактний телефон:
+38(097) 746-67-04
+38(099) 632-13-31
+38(044) 232-02-98

Адреса: Україна, 04060, м. Київ,
вул. Ризька, буд. 73-г, офіс 7
E-mail: tovkst@gmail.com
Website: kievspecteh.com

Код ЄДРПОУ 42623361.
IBAN UA573282090000026003000003717
в АТ «АБ «Південний».

Технічні характеристики автокрана ХСТ25L5_S

Габаритні розміри (ДхШхВ) (мм)	120 97 × 2 550 × 3 420
Споряджена маса (кг)	30 000
Навантаження на передню вісь (кг)	5 100
Навантаження на середню вісь (кг)	12 500
Навантаження на задню вісь (кг)	12 500
Максимальна швидкість (км/год)	80
Мінімальний діаметр повороту (м)	≤21
Мінімальний дорожній просвіт (мм)	260
Максимальна долання (%)	45
Витрата палива на 100 км (л)	30
Двигун	SC9DF340Q5
Максимальна загальна номінальна вантажопідйомність (кг)	25 000
Мінімальний робочий радіус (м)	3
Радіус повороту (м)	3.482
Макс. вантажний момент основної стріли (kN.m)	988
Довжина основної стріли (м)	10.5-41
Довжина гуська (м)	8,3
Довжина повністю висунутої стріли з гуськом (м)	49.3
Швидкість підйому головної лебідки при повному навантаженні (м/хв)	75
Швидкість підйому допоміжної лебідки при повному навантаженні (м/хв)	75
Максимальна номінальна вантажопідйомність	25 т.
Повністю висунута стріла	41 м.
Номінальна потужність двигуна	251/1 900 кВт / об / хв
Максимальна швидкість руху	≥80 км / год
Максимальний долаючий ухил	≥45 %

Наші клієнти



Ліцей ШААЛАВІМ



ТОВ Укравтозапчастина

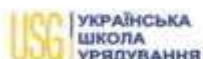

Українська школа урядування



ДЦТОТ «Зоряний»



ТОВ Белла-Трейд



Телеканал СТБ



ДПУ «МДЦ «Артек»



Центр громадського здоров'я
МОЗ України



Національна наукова медична
Библиотека України



ТОВ Клиника Rishon



Сервісна служба Мотрімпекс



ТОВ Агро-Інвест



Західенергосервіс



ТОВ «МНТ»



ТОВ Трест Бориспільсьобуд



Загородный клуб GOOD WOOD



Автоцентр KIA Корея Моторс



Premier Hotel Rus



ДЗ «БКМЦМОЗУ»



Київмедспецтранс



STEREO



Київський політехнічний інститут
ім. Сікорського



Nestle



Okko



Київська стоматологія КН
Київської міської ради КМДА



Донецька РДЛ Державної
служби України



Інститут спеціального зв'язку та
захисту інформації



Національна Академія Наук
України



ТОВ «Метінвест холдінг»



Дікергофф Цемент Україна



Асканія флора



ООО Азов Контролс



ТОВ Будівельна Зірка



НГВУ Чернігівнафтогаз



Чернігівський Національний



Диканське



ДП Альфатер



Кабінет міністрів
України



Києво-Печерська
Лавра



АСМАП



Glusco



Sertix



КП «Київблагоустрій»



КМДА



КП «Київський іподром»



Посольство Австрії в Україні



АТ «ПАТ Приват банк»



ПП «Спецкомунтехніка»

контактний телефон:
+38(097) 746-67-04
+38(099) 632-13-31
+38(044) 232-02-98

Адреса: Україна, 04060, м. Київ,
вул. Ризька, буд. 73-г, офіс 7
E-mail: tovkst@gmail.com
Website: kievspecteh.com

Код ЄДРПОУ 42623361.
IBAN UA573282090000026003000003717
в АТ «АБ «Південний».