

Комерційна пропозиція
Автокран ХСМГ ХСТ12L5



Виробник ХСМГ (Китай)
Вантажопідйомність, 12 т.

Автокран ХСМГ ХСТ12L5 випускається китайським брендом Xuzhou Construction Machinery Group. Автокран ХСМГ ХСТ12L5 на спецшасі призначений для виконання вантажно-розвантажувальних та будівельно-монтажних робіт на розосереджених об'єктах.

Переваги:

1. ХСТ12 з промисловістю з тоннажем найдовшого продукту 5 основна стріла 36,2 м, аутригери Н-типу, вантажопідйомність і робочого діапазоном всеосяжної провідної галузі на один і той же продукти рівня;

2. Інноваційна облицьована шпоном стріла та компактна стріла-хвостова конструкція, що перекриває найбільшу в галузі, міцніша несуча здатність стріли;
3. Нова система передачі потужності, повна синхронні з надмірною швидкістю коробки передач, одноступінчатої уповільнення моста, 100 км витрата палива 25L, вниз більш ніж на 16%, максимальна швидкість 90 км / год, збільшення на 12%
4. Кількісною регулюючого клапана клапана відкритий центр механічного управління гідравлічної системи, збільшення свінгу буфера, вільна функції ковзання, система мікро-руху це добре, швидше, більш досконалий досвід управління;
5. Обертання мінімальна стабільна швидкість $0,5^\circ / \text{с}$, піднімаючи найнижчий стабільну швидкість 3 м / хв, точний підйом;
6. Вбудована панель автобус, оснащений 5-дюймовим кольоровим дисплеєм, в режимі реального часу відображення робочого стану;
7. Розкішної повної голова кабіна з спальним, кондиціонером постачанням тривимірного повітря.

Лебідка

- Приводиться в дію гідравлічним двигуном, з вбудованим планетарним редуктором і встановленим постійно замкнутим гальмом. Барабан з канавками типу Lebus і стійкий до обертання трос.

Система повороту

- Однорядний зовнішній поворотний підшипник з чотирьохточковим контактом і кулькою приводиться в рух гідравлічним двигуном, оснащений вбудованим планетарним редуктором і постійно замкнутим гальмом, і може безперервно повертатися на 360° . Доступні управління потужністю і функція вільного повороту, а також плавне регулювання швидкості.

Підйомна система

- Циліндр одиночний з самокомпенсаційним пропорційним електричним клапаном.

Кабіна оператора

- Кабіна оператора спроектована з урахуванням ергономіки з відкривається назовні дверима і регульованим сидінням.
- Вона обладнана безпечним склом і захисною решіткою на даху. Лобове скло оснащено сонцезахисним козирком. Вентилятор стандартний.

Пристрої для забезпечення безпеки

- Гідравлічний балансування клапан
- Гідравлічний запобіжний клапан
- Двохходовий гідравлічний клапан
- Обмежувач вантажного моменту
- Система центрування пружин для важелів управління (Обмежувач опускання)
- Антиблокувальна система на оголовке стріли
- Вільний поворот

Фіксована противага

- Вага нерухомої противаги - 1,05 т.

Стріла

- Стріла восьмикутна, виготовлена з високоміцної сталі зі спеціальною антидеформаційною конструкцією. Одиночний циліндр з тросами використовується для телескопування стріли. Довжина стріли: 9,6 м ~ 36,2 м.

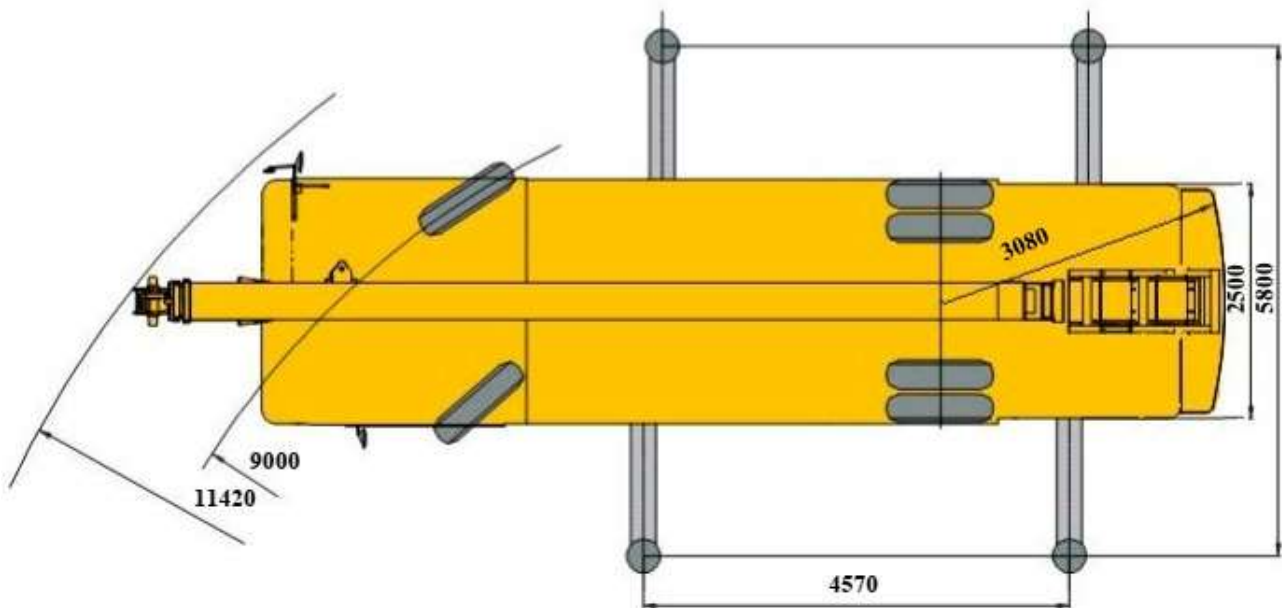
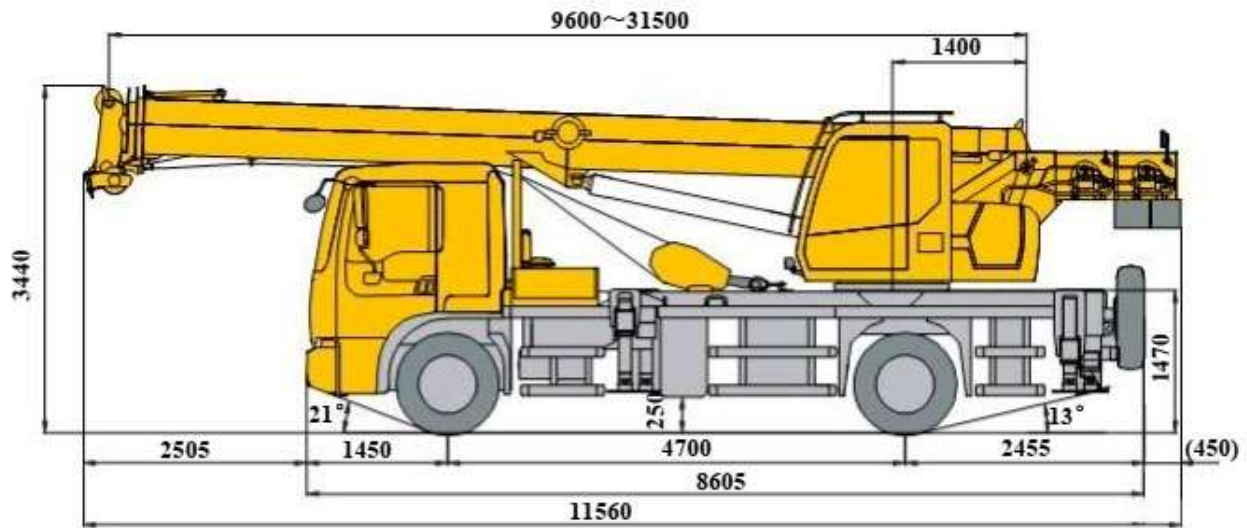

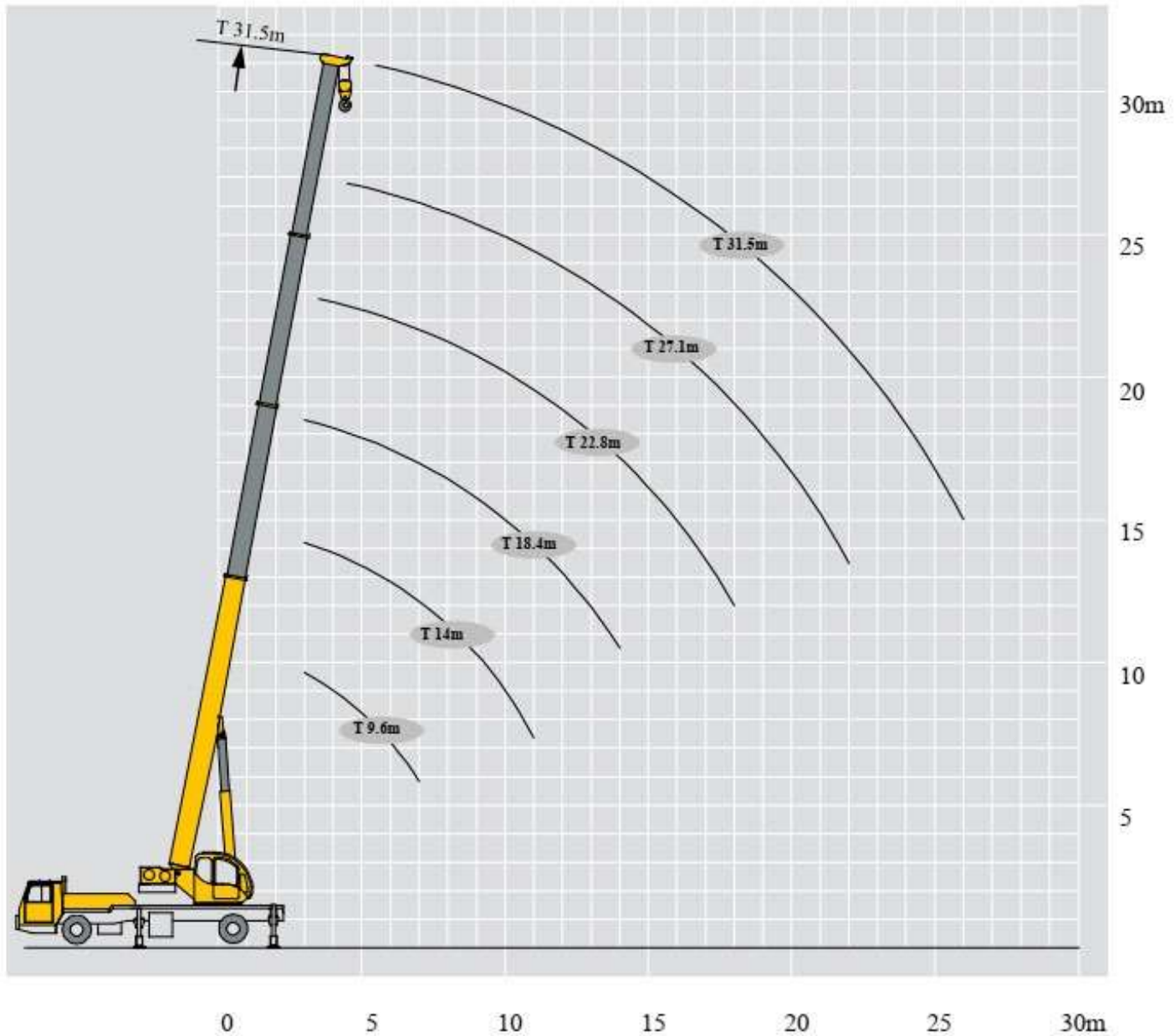

ТОВ «ТД «КИЇВ-СПЕЦТЕХ»
Контактний телефон:
+38(097) 746-67-04
+38(050) 086-92-74

Адреса: Україна, 01054, м.Київ,
Шевченківський р-н, вул. Ярославів
Вал, буд. 13/2 (літера Б), офіс 3
E-mail: tovkst@gmail.com
Website: kievspecteh.com

Код ЄДРПОУ 45243844
ІВАН UA 8932 8209 00000 2600 40000 34729
В АТ АБ Південний

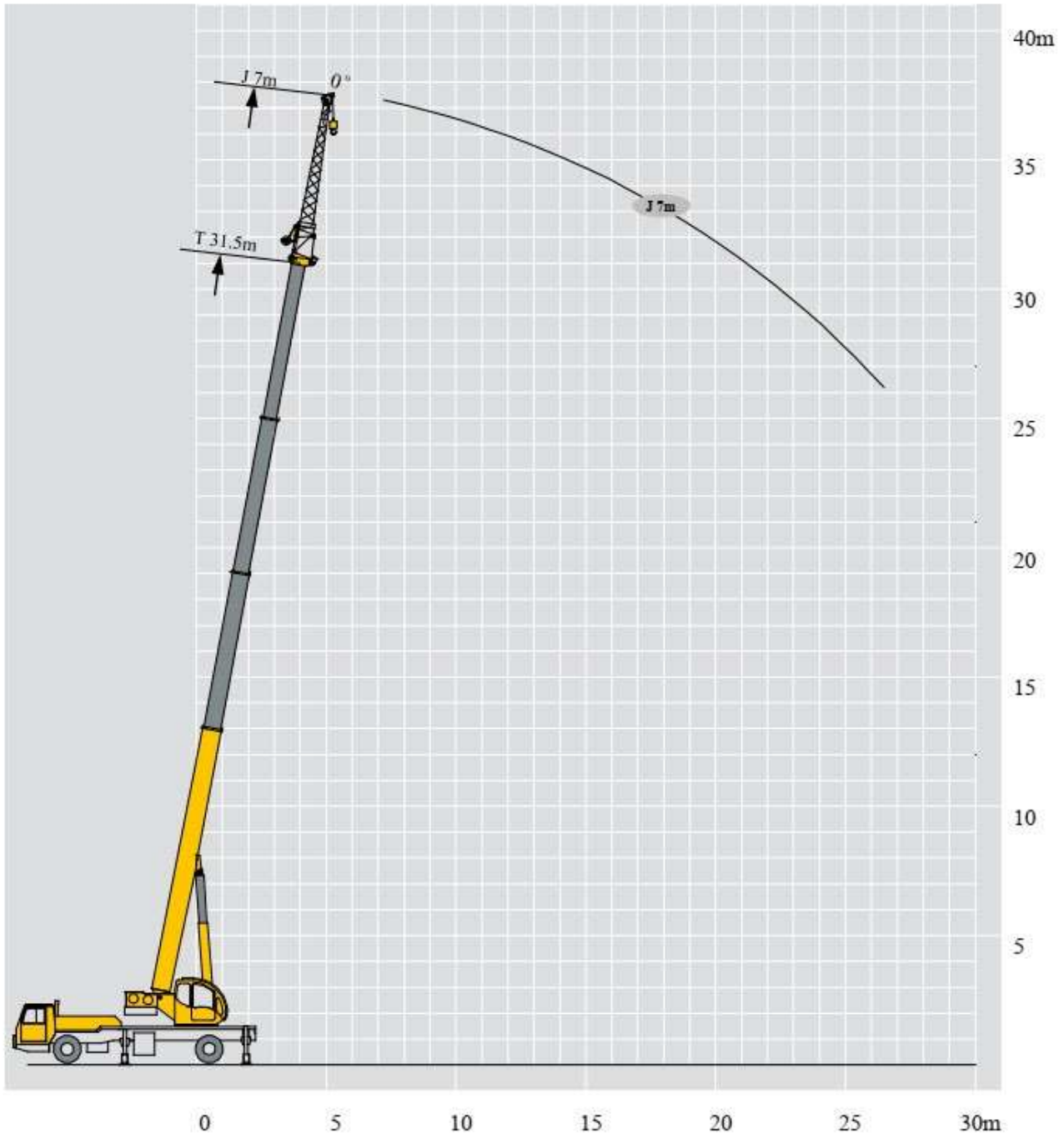

ТОВ «ТД «КИЇВ-СПЕЦТЕХ»
Контактний телефон:
+38(097) 746-67-04
+38(050) 086-92-74

Адреса: Україна, 01054, м.Київ,
Шевченківський р-н, вул. Ярославів
Вал, буд. 13/2 (літера Б), офіс 3
E-mail: tovkst@gmail.com
Website: kievspecteh.com

Код ЄДРПОУ 45243844
ІВАН UA 8932 8209 00000 2600 40000 34729
В АТ АБ Південний

НАЙМЕНУВАННЯ		Одиниця виміру	Значення	
	Максимальна загальна номінальна вантажопідйомність	т	12	
	Мінімальний робочий радіус	м	3	
	Радіус повороту на хвостовій частині поворотної платформи	Противага мм	3080	
Основні параметри	Максимальний момент навантаження	Основна стріла Повністю витягнута стріла	кНм 510 335	
	Розмах виносних опор	Подовжні / Бічні	м 4,7 / 5,9	
	Висота підйому	Основна стріла	м 9,6	
		Повністю витягнута стріла	м 36,5	
	Довжина стріли	Основна стріла	м 9,4	
		Повністю витягнута стріла	м 36,5	
	Кут нахилу гуська	о	0	
Швидкість роботи	Час підйому стріли	с	≤ 35	
	Час повного висування стріли	с	≤ 85	
	Максимальна швидкість обертання	об/хв	3	
	Час висування та втягування виносних опор	Горизонтальні опори Втягування / Висування	с	≤ 15/20
		Вертикальна опора Втягування / Висування	с	≤ 20/25
Швидкість підйому (один трос, без навантаження)	Основна лебідка	м/хв	≥ 135	
	Допоміжна лебідка	м/хв	≥ 135	
Рівень шуму	Рівень зовнішнього шуму	dB (A)	≤ 122	
	Рівень шуму на місці кранівника	dB (A)	≤ 90	

НАЙМЕНУВАННЯ		Одиниця виміру	Значення	
Габарити	Розміри (довжина×ширина×висота)	мм	11335×2500×3550	
	Колісна база	мм	4900	
	Колія (передня/задня)	мм	Meritor:2076/1830 Hande:2048/1830	
	Переднє/заднє звисання	мм	1450/2300	
	Переднє/заднє подовження	мм	2280/405	
Вага	Максимально допустима вага	кг	18400	
	Навантаження на вісь	1-а вісь	кг	6700
		2-а вісь	кг	11700
Потужність	Модель двигуна		SC7H230Q5	SC7H230Q6
	Номінальна потужність двигуна	кВт / (об/хв)	170/230	170/230
	Максимальна чиста потужність	кВт / (об/хв)	166/2300	168/2300
	Номінальний крутний момент двигуна	Нм / (об/хв)	900/1200-1600	900/1100~1700
Параметри руху	Максимальна швидкість руху	км/год	80	
	Мінімальна швидкість руху	км/год	2~3	
	Мінімальний діаметр повороту	м	≤18,3	
	Мінімальний діаметр повороту на кінці стріли	м	≤23,1	
	Мінімальний кліренс	мм	250	
	Кут заїзду передній	о	21	
	Кут заїзду задній	о	15	
	Гальмівний шлях (30 км/год)	м	≤10	
	Максимальний кут нахилу	%	≥47	
Витрати палива на 100 км	л	25		
Рівень шуму	Рівень зовнішнього шуму	дВ(А)	≤84	
	Рівень шуму на місці водія	дВ(А)	≤90	

	9,4 м	12,8 м	16,1 м	21,1 м	26,2 м	31,2 м	36,2 м	
3	12000	11200						3
3.5	12000	11100	10200	8000				3.5
4	11500	11000	10100	8000				4
4.5	11000	10400	9800	8000	6400			4.5
5	10400	9500	9000	7600	6200			5
5.5	9300	9000	8400	7300	6100	4500		5.5
6	8400	8100	7800	7100	5700	4500		6
6.5	7600	7300	7200	6800	5400	4400		6.5
7	6900	6700	6500	6400	4900	4200	3300	7
8		5300	5300	5500	4400	3800	3300	8
9		4250	4200	4550	4000	3500	3300	9
10		3450	3300	3750	3700	3200	3300	10
11			2650	3150	3300	300	2900	11
12			2150	2550	2800	2800	2850	12
14				1750	2000	2250	2250	14
16				1200	1450	1600	1700	16
18				800	1050	1200	1300	18
20					700	850	1030	20
22					450	600	700	22
24						400	500	24

ФОТО





ТОВ «ТД «КИЇВ-СПЕЦТЕХ»
Контактний телефон:
+38(097) 746-67-04
+38(050) 086-92-74

Адреса: Україна, 01054, м.Київ,
Шевченківський р-н, вул. Ярославів
Вал, буд. 13/2 (літера Б), офіс 3
E-mail: tovkst@gmail.com
Website: kievspecteh.com

Код ЄДРПОУ 45243844
IBAN UA 8932 8209 00000 2600 40000 34729
В АТ АБ Південний



ТОВ «ТД «КИЇВ-СПЕЦТЕХ»
Контактний телефон:
+38(097) 746-67-04
+38(050) 086-92-74

Адреса: Україна, 01054, м.Київ,
Шевченківський р-н, вул. Ярославів
Вал, буд. 13/2 (літера Б), офіс 3
E-mail: tovkst@gmail.com
Website: kievspecteh.com

Код ЄДРПОУ 45243844
ІВАН UA 8932 8209 00000 2600 40000 34729
В АТ АБ Південний

НАШІ КЛІЄНТИ



Аграрний холдинг МХП



Qnur group



McDonald's



Ikea



Sandora



Кондитерська фабрика «Росен»



ТОВ «Метінвест холдинг»



Національна гвардія України



АТ «ПРАТ Приват банк»



Okko



Укрнафта



Києво-Печерська Лавра



Епіцентр



FOZZY



Мегамаркет



АТБ



Галичина



Карпатська Джерельна



КМДА



Київтранс



ASMAP



Київмедіотранс



RUDDOMAIN



ЕПІДОН ТЕХ



ТОВ Українське представництво KIA



Автоцентр KIA Корей Моторс



Телеканал СТБ



Посольство Швейцарії в Україні



Посольство Швеції



Duckerhoff



ККК



Київський поступовий інститут ім. Сковородського



КНЕУ ім. Кузева



Національний інститут ССІ ім. М. М. АМОСОВА



Інститут Гідромеханіки



Інститут Освітньої Аналітики