

Всюдихідний автокран XCMG XCA 200



Виробник: XCMG

Максимальна висота підйому з гуськом : 107 м

Вантажопідйомність: 200 тонн

Опис:

XCA220 всюдихідний автокран для продажу на обох ринках за кордоном та внутрішньому. Він призначений для роботи на нафтових родовищах та будівництва мостів. Автокран має велику вантажопідйомність та широкий робочий діапазон.

Контактний телефон:
+38(097) 746-67-04
+38(099) 632-13-31
+38(044) 232-02-98

Адреса: Україна, 04060, м. Київ,
вул. Ризька, буд. 73-г, офіс 7
E-mail: tovkst@gmail.com
Website: kievspecteh.com

Код ЄДРПОУ 42623361.
IBAN UA57328209000026003000003717
в АТ «АБ «Південний».

Технічна специфікація

Рама

Розроблено та виготовлено ХСМГ з високоміцної сталі з повністю покритою поверхнею для ходьби та коробчастою конструкцією, що перешкоджає скрученню.

Аутригери (опори)

Чотири гідравлічні аутригери розташовані Н-подібно і управляються за допомогою важелів. Тип – двоступінчастий. Механізм управління виносними опорами знаходиться з кожного боку шасі. Він оснащений рівнеміром, підсвічуванням і двома клавішами швидкості. У кожному циліндрі аутригера встановлено зворотний клапан, а кожному циліндрі домкрата – двоходовий гідравлічний клапан.

Двигун

МС13.54-50, рядний, 6-циліндровий, з водяним охолодженням. Двигун дизельний з електричним керуванням від виробника SINOTRUK. Має номінальну потужність 4 кВт/1900 об/хв і максимальний момент, що крутить, 2500 Нм/1050~1350 об/хв. Відповідає вимогам до викидів за стандартом China V.

Об'єм паливного бака: 600 л.

Гідравлічна система

Насосна група підключена до ВОМ двигуна для керування рухами аутригерів, підвіскою, механізмами системи кермового керування, незалежним охолодженням гідравлічної системи.

Коробка передач

Коробка від німецької компанії ZF. Автоматична з гальмом-сповільнювачем. Має 12 передач переднього ходу та 2 заднього.

Роздавальна коробка

Механічна роздавальна коробка Zhuci. Оснащена насосом для аварійного керування.

Вісі

Високоміцна вісь виробництва Chongqing Dajiang з надійними характеристиками, оснащена дисковим гальмом.

Підвіска

Для всіх осей використовується гідропневматична підвіска, що забезпечує хороший ефект, що амортизує. Доступні функції автоматичного вирівнювання, підйому підвіски, перемикання м'якого/жорсткого режиму тощо.

Шини

10 шин та 1 запасне колесо. Кожна вісь оснащена однією шиною виробництва Double Coin з розмірами 385/95 R25 (14.00 R25)

Гальмівна система

Робоче гальмо: двоконтурне пневматичне, діє на всі колеса.

Стоянкове гальмо: пружинне з функцією накопичення енергії, впливає на колеса осей 2-5.

Допоміжне гальмо: вихлопне гальмо двигуна і гальмо-сповільнювач, яке є безпечним і надійним, а також продовжує термін служби гальмівних колодок.

Рульове управління

Кермо управління усіма осями. Передова технологія електрогідравлічного пропорційного кермового керування. Підходить для різних умов роботи.

Можливо реалізовано кілька режимів кермового управління.

Кабіна водія

Повнорозмірна сталева кабіна класу "Люкс" має підвіску та задній амортизатор. Оснащена регульованими сидіннями, безпечним склом, електроприводом склопідйомників дверей, дзеркалами з електроприводом, що регулюються по висоті та куту нахилу кермовим колесом, монітором камери заднього ходу, рідкокристалічним дисплеєм з великим екраном, CD-плеєром і т.д. Нова комбінована центральна панель управління розумно скомпонована, має дугоподібну форму та орієнтований на людину дизайн. У стандартну комплектацію також входить обігрівач та кондиціонер.

Електрична система

24 V постійного струму, два акумулятори.

Конфігурація надбудови:

Рама

Розроблена та виготовлена XCMG із високоміцної сталі.

Гідравлічна система

Насос змінний, рухається двигуном шасі, використовується для підйому в повітря, підйому на висоту, телескопіювання і повороту. Клапан

електрогідравлічний змінний, імпортований, ідеально та стабільно поєднується з регульованим плунжерним насосом. Температуру гідравлічного масла у системі ефективно знижує повітряний охолоджувач.

Робочий режим

Електропропорційна система пілотного управління оснащена двома важелями з лівого та правого боку, які керують основними рухами крана. Є також можливість безступінчастого регулювання швидкості повороту.

Система підйому

Барaban з канавками від компанії LEBUS, що рухається гідромотором, з вбудованим планетарним редуктором, постійно замкненим гальмом і балансувальним клапаном. Трос імпортований, з гніздовою бобишкою, наявність якої прискорює та полегшує процедуру заміни каната.

Головна лебідка

Опорний однорядний кульковий підшипник з чотириточковим контактом приводиться в рух гідравлічним двигуном із вбудованим планетарним редуктором і постійно замкненим гальмом. Може постійно повертатися на 360°. Доступна функція управління потужністю або вільного обертання, а також безступінчасте регулювання швидкості обертання.

Кабіна оператора

У кабіні велике гнучке скло, розсувні двері, сидіння, що регулюється, з нахилом на 20°. Є також захисне скло та верхні захисні огороження, система LMI, блок управління, електричні склоочисники, педаль акселератора двигуна, перемикач запуску двигуна, козирок вітрового скла та ін. Крім того, в стандартну комплектацію входить обігрівач і кондиціонер.

Пристрої для забезпечення безпеки

Гідравлічний балансувальний клапан, гідравлічний запобіжний клапан, гідравлічний двоходовий клапан, система LMI. Лебідка оснащена обмежувачем опускання для запобігання надмірному вивільненню троса. На заголовку стріли встановлено захист від перекручування каната. Є анемометр для перевірки того, чи швидкість вітру в безпечному робочому діапазоні. Плюс – монітор лебідки, який призначений контролю її роботи в режимі реального часу.

ЛМІ

Коли фактичний момент навантаження наближається до значення навантаження, подається звукове та візуальне попередження, і робота автоматично припиняється (до усунення настання навантаження). Доступна функція «пам'ять навантаження» (чорна скринька) та «самодіагностика несправностей».

Противага

Комбінована противага. Загальна вага: 72 тонни.

Доступні 6 комбінацій противаг: 12 т, 22 т, 32 т, 42 т, 52 т, 72 т.

Блок гака

Блок гака 11 т, 35 т, 75 т

Бездротовий пульт ДК

Здійснює дистанційне керування основною та допоміжною роботою крана для підвищення зручності та безпеки експлуатації.

Стріла

7-секційна стріла U-подібного перерізу та зварної конструкції. Виготовлена із застосуванням одноциліндрової телескопічної системи із вставними штифтами. Тут один циліндр подвійної дії із запобіжним клапаном, який використовується для керування телескопічними рухами всіх секцій стріли з різними схемами телескопіювання. Довжина стріли становить 13,3 м ~ 72 м.

Додаткова секція

Встановлюється на заголовку стріли, використовується для виконання поодиноких завдань. Її вантажопідйомність така сама, як у стріли, але максимальна вантажопідйомність не перевищує 10,9 тонн.

Фото:



Контактний телефон:
+38(097) 746-67-04
+38(099) 632-13-31
+38(044) 232-02-98

Адреса: **Україна, 04060, м. Київ,**
вул. Ризька, буд. 73-г, офіс 7
E-mail: **tovkst@gmail.com**
Website: **kievspecteh.com**

Код ЄДРПОУ 42623361.
IBAN UA573282090000026003000003717
в АТ «АБ «Південний».





Контактний телефон:
+38(097) 746-67-04
+38(099) 632-13-31
+38(044) 232-02-98

Адреса: Україна, 04060, м. Київ,
вул. Ризька, буд. 73-г, офіс 7
E-mail: tovkst@gmail.com
Website: kievspecteh.com

Код ЄДРПОУ 42623361.
ІВАН UA573282090000026003000003717
в АТ «АБ «Південний».

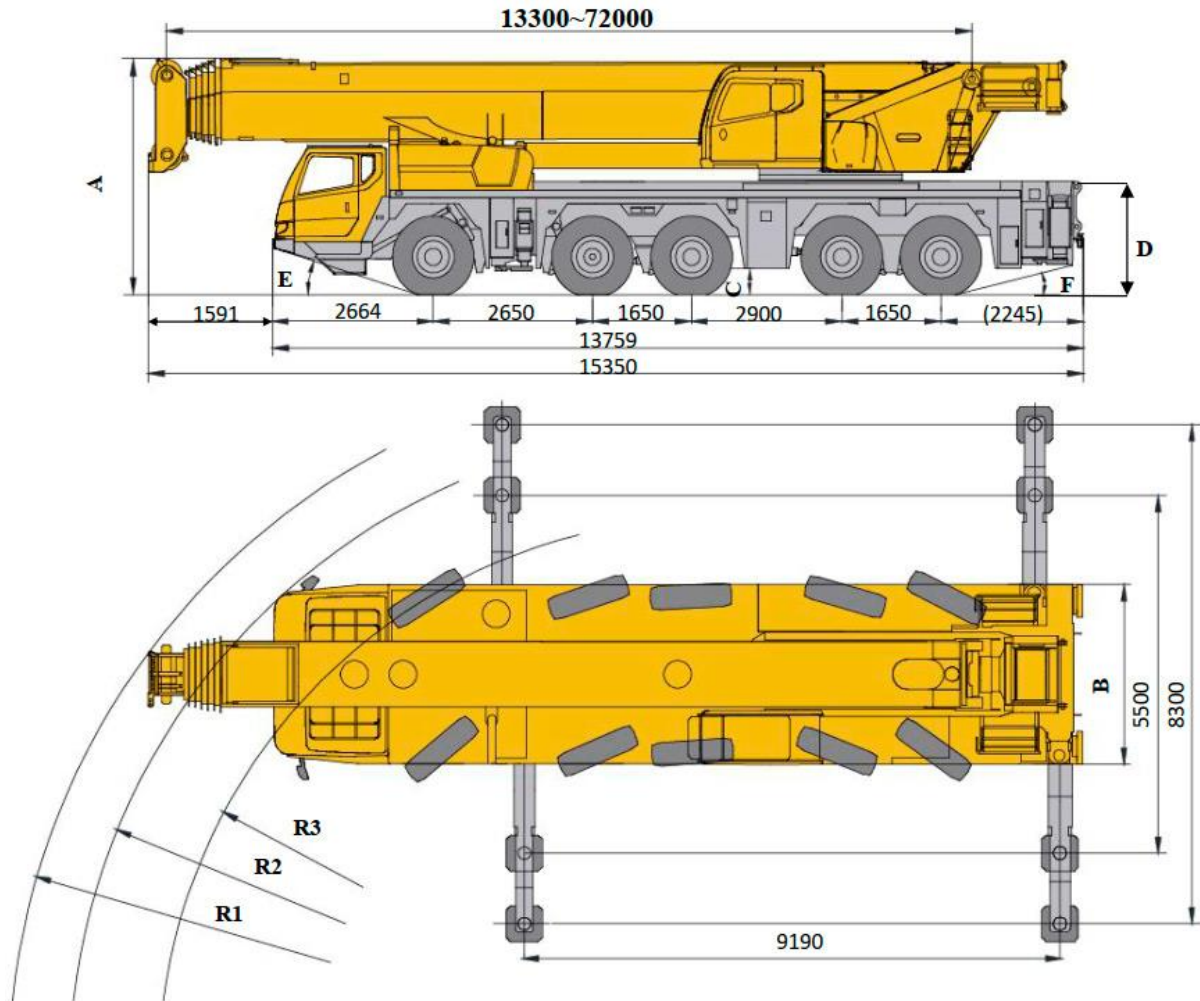
Креслення



	A(mm)	B(mm)	C(mm)	D(mm)	E (°)	F (°)	R1	R2	R3
385/95R25 (14.00R25)	3950	3000	307	1905	18	14	11250	10750	9250
445/95R25 (16.00R25)	3950	3000	307	1905	18	14	11250	10750	9250

Контактний телефон:
+38(097) 746-67-04
+38(099) 632-13-31
+38(044) 232-02-98

Адреса: Україна, 04060, м. Київ,
 вул. Ризька, буд. 73-г, офіс 7
 E-mail: tovkst@gmail.com
 Website: kievspecteh.com

Код ЄДРПОУ 42623361.
 IBAN UA573282090000026003000003717
 в АТ «АБ «Південний».

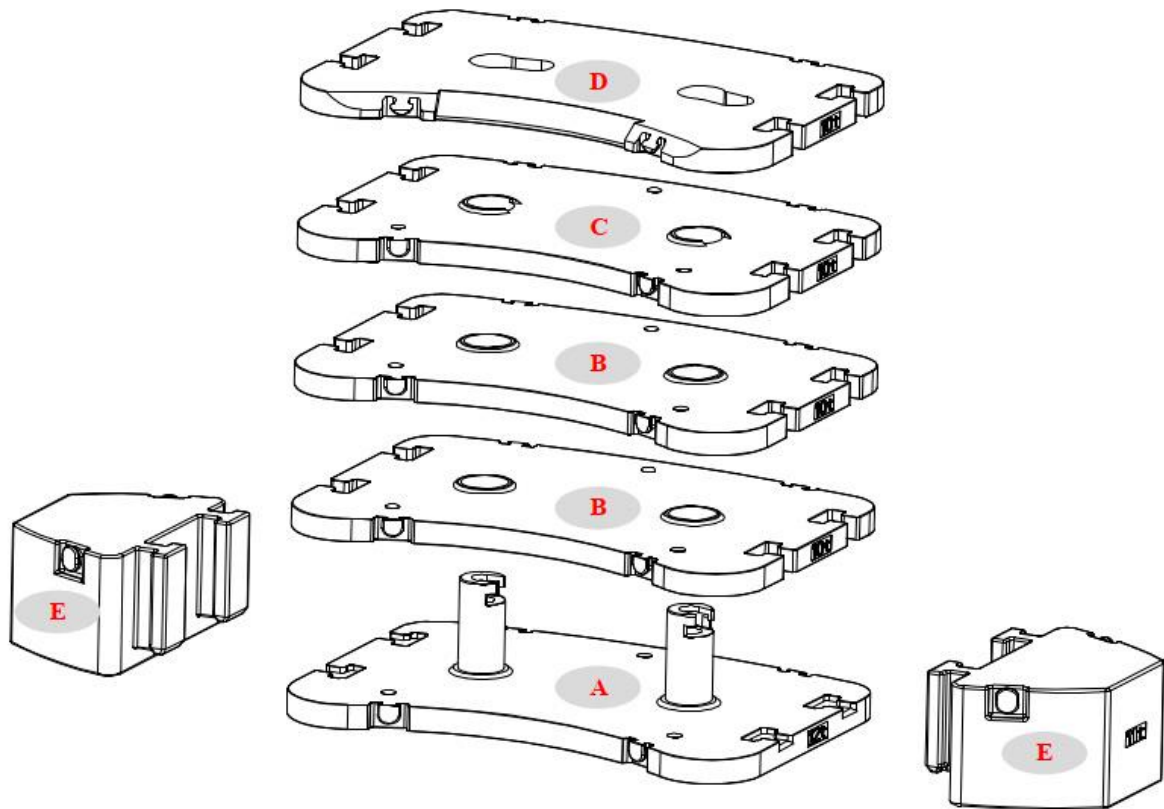

Counterweight	A	B	C	D	E
Size (L×W×H) m	3590×2400 ×1020	3590×2400×230	3590×2400×230	3590×2400×210	1710×1300 ×1040
Weight t	12	10	10	10	10

Working mode	72t	52t	42t	32t	22t	12t
Combinations	A+B×2+C+D +E×2	A+B×2+C+D	A+B×2+C	A+B×2	A+B	A

Контактний телефон:
+38(097) 746-67-04
+38(099) 632-13-31
+38(044) 232-02-98

Адреса: Україна, 04060, м. Київ,
 вул. Ризька, буд. 73-г, офіс 7
 E-mail: tovkst@gmail.com
 Website: kievspecteh.com

Код ЄДРПОУ 42623361.
 ІВАН UA573282090000026003000003717
 в АТ «АБ «Південний».

Вантажовисотні характеристики

T 13.3~40.3m

Lifting capacities

m	T														m
	13.3m	17.8 m	17.8 m	17.8 m	22.3 m	22.3 m	22.3 m	22.3 m	22.3 m	26.8 m	26.8 m	26.8 m	26.8 m	31.3 m	
3	200*														
3	145.0	69.5	141.3	141.3	51.0	73.3	139.9	136.8	136.8						
3.5	144.9	65.8	139.3	138.7	47.7	70.1	136.9	134.8	133.5						
4	138.7	62.1	133.7	132.8	44.6	67.0	128.0	126.1	124.8	46.8	69.4	117.9	116.0		
4.5	128.9	59.0	124.6	123.8	42.3	64.3	119.0	117.3	116.5	44.0	67.2	111.4	109.5		
5	120.9	56.2	118.8	116.4	40.0	61.5	111.6	109.7	109.0	41.2	64.9	108.4	106.5	34.5	
6	109.9	51.4	106.3	103.6	35.9	56.8	99.3	97.1	96.8	36.9	60.5	96.1	94.2	31.2	
7	97.0	47.6	96.0	93.1	32.8	52.8	89.7	87.6	87.1	33.3	56.4	89.3	87.0	28.4	
8	84.9	44.3	84.3	82.5	30.0	49.4	84.2	79.7	79.1	30.4	53.0	81.1	77.9	26.0	
9	74.9	41.4	74.5	72.8	27.6	46.0	74.3	70.3	70.3	27.9	50.1	74.1	69.7	23.9	
10	66.9	38.8	66.6	65.0	25.7	42.7	66.3	62.7	62.7	25.8	46.5	66.0	62.4	22.2	
12		34.6	53.9	52.4	22.5	36.9	54.5	51.3	50.4	22.5	40.9	54.3	50.9	19.4	
14		31.7	45.1	43.7	20.1	32.3	45.5	42.8	41.8	19.9	36.3	45.6	42.7	17.0	
16					18.1	28.8	38.6	36.1	35.2	17.8	32.7	38.8	36.9	15.1	
18					16.4	25.9	33.7	31.4	30.4	16.0	29.8	34.0	31.0	13.7	
20										14.6	27.3	30.1	27.2	12.4	
22										13.3	25.2	26.0	23.3	11.4	
24										12.4	22.4	21.5	19.4	10.5	
26														9.6	
28														8.9	
C	000000	000001	001000	010000	000002	000011	011000	110000	200000	000021	000111	011100	210000	000022	C
Hook	150t	75t	150t	150t	75t	75t	150t	150t	150t	75t	75t	150t	150t	35t	Hook
n	15	7	15	15	5	8	15	14	14	5	7	12	12	4	n

Контактний телефон:
+38(097) 746-67-04
+38(099) 632-13-31
+38(044) 232-02-98

Адреса: Україна, 04060, м. Київ,
вул. Ризька, буд. 73-г, офіс 7
 E-mail: tovkst@gmail.com
 Website: kievspecteh.com







Код ЄДРПОУ 42623361.
 IBAN UA573282090000026003000003717
 в АТ «АБ «Південний».



	31.3 m	31.3 m	31.3 m	31.3 m	31.3 m	32.9 m	35.8 m	35.8 m	35.8 m	35.8 m	35.8 m	40.3 m	40.3 m	40.3 m	
5	52.5	67.1	91.9	94.6	93.2	32.6									5
6	47.0	63.0	82.5	83.7	83.0	29.3	31.7	34.9	52.8	75.3	75.2				6
7	42.7	59.1	74.8	75.3	74.2	26.5	28.9	31.8	47.7	68.1	67.8	26.5	38.0	55.6	7
8	39.0	55.5	67.9	68.5	67.2	24.1	26.5	29.0	43.4	61.9	61.4	24.1	34.8	50.8	8
9	35.6	51.3	62.8	62.6	61.1	22.4	24.3	26.7	39.5	65.5	55.9	22.2	32.0	45.1	9
10	32.9	47.6	58.1	57.0	56.1	20.8	22.7	24.6	36.5	60.3	51.6	20.6	29.6	41.8	10
12	28.6	42.0	54.9	53.9	49.0	18.1	19.8	21.6	31.9	50.4	44.3	17.9	25.6	36.5	12
14	25.3	37.3	46.1	45.1	41.2	15.9	17.4	18.9	28.2	42.3	38.7	15.7	22.7	32.2	14
16	22.6	33.6	40.2	38.2	35.4	14.2	15.6	16.8	25.1	36.0	33.3	14.0	20.2	28.9	16
18	20.4	30.5	34.7	33.3	31.4	12.8	14.1	15.2	22.6	31.5	29.1	12.7	18.2	26.3	18
20	18.5	28.0	30.4	29.4	27.4	11.8	12.8	13.8	20.5	27.9	24.8	11.5	16.6	23.9	20
22	17.0	25.8	27.1	25.5	23.4	10.8	11.8	12.6	18.7	24.2	24.2	10.6	15.2	21.9	22
24	15.7	23.6	23.8	22.2	20.2	9.9	10.9	11.7	17.2	21.1	21.0	9.8	13.9	20.2	24
26	14.4	21.0	21.0	19.4	17.5	9.2	10.2	10.8	16.0	18.6	18.3	9.0	12.9	18.6	26
28	13.5	18.8	18.7	17.1	15.3	8.5	9.5	10.1	14.8	16.5	16.1	8.4	12.0	17.3	28
30						8.0	8.9	9.4	13.8	14.7	14.2	7.8	11.2	15.6	30
32							8.3	8.8	12.9	13.1	12.6	7.3	10.5	14.6	32
34												6.8	9.9	13.2	34
36												6.5	9.2	12.0	36
C	000211	001111	011110	111100	211000	000033	000122	000221	002111	111110	211100	000222	002211	021111	C
Hook	75t	75t	150t	150t	150t	35t	35t	35t	75t	150t	150t	35t	75t	75t	Hook
n	5	7	9	10	10	4	3	4	5	8	8	3	4	6	n

Контактний телефон:
+38(097) 746-67-04
+38(099) 632-13-31
+38(044) 232-02-98

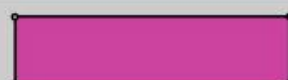
Адреса: Україна, 04060, м. Київ,
 вул. Ризька, буд. 73-г, офіс 7
 E-mail: tovkst@gmail.com
 Website: kievspecteh.com

Код ЄДРПОУ 42623361.
 ІВАН UA573282090000026003000003717
 в АТ «АБ «Південний».

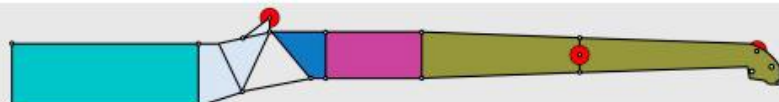
Component	Structure	Size (L×W×H) mm	Weight kg
Connection bracket		1650×1000×2300	320
Swinging bracket		3610×950×1350	390
Telescopic boom extension		8200×1050×1400	600
First jib section assembly		7700×950×1100	700
Second jib section assembly		8000×600×700	400
Jib extension I		8200×950×1100	560
Jib extension II		4200×950×1100	320

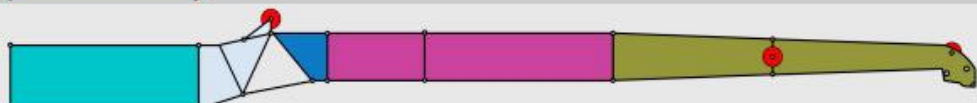
Telescopic boom extension – 32m	
Telescopic boom extension – 36m	
Telescopic boom extension – 40m	

Контактний телефон:
+38(097) 746-67-04
+38(099) 632-13-31
+38(044) 232-02-98

Адреса: Україна, 04060, м. Київ,
вул. Ризька, буд. 73-г, офіс 7
E-mail: tovkst@gmail.com
Website: kievspecteh.com

Код ЄДРПОУ 42623361.
IBAN UA573282090000026003000003717
в АТ «АБ «Південний».

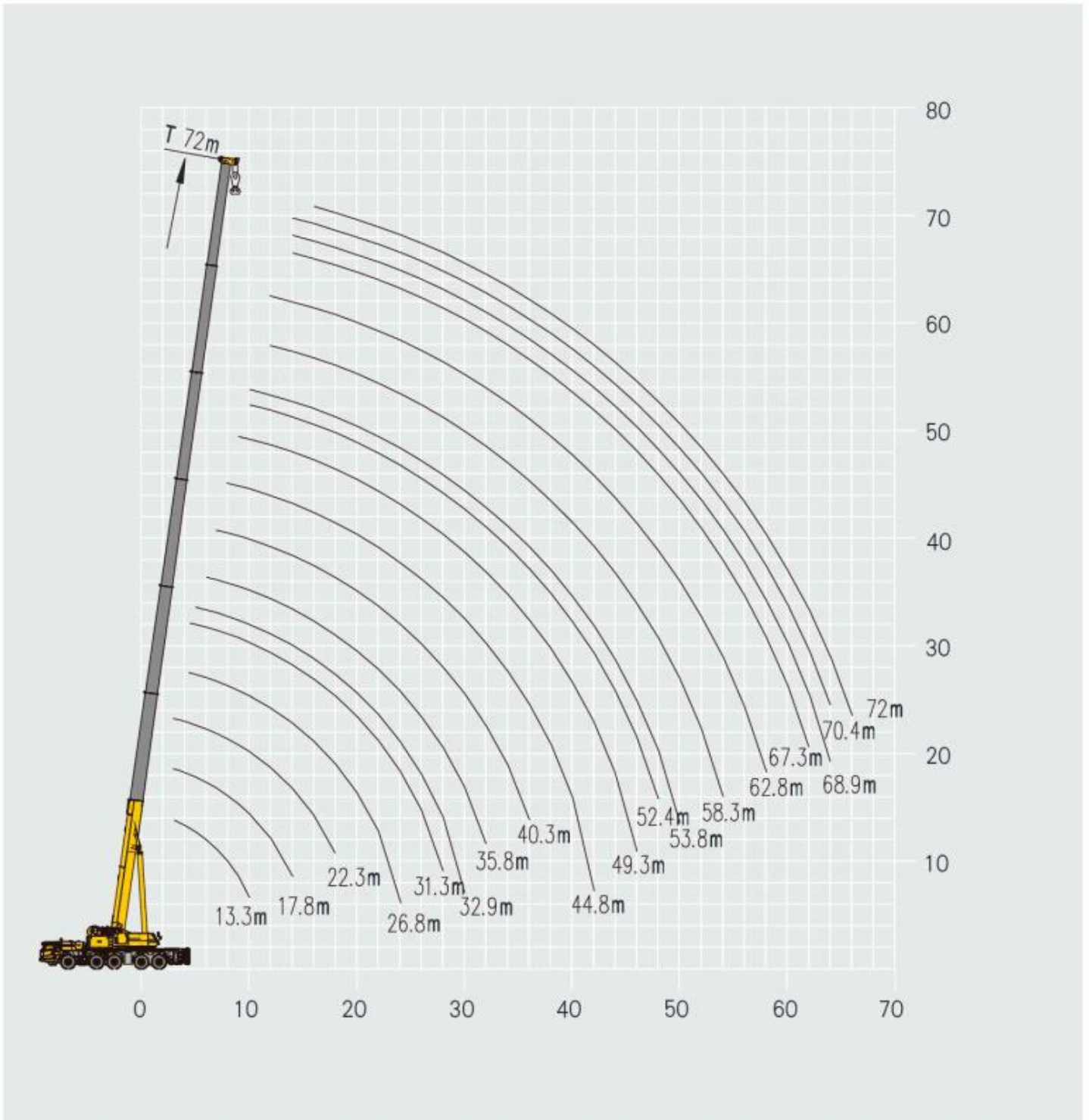

Контактний телефон:
+38(097) 746-67-04
+38(099) 632-13-31
+38(044) 232-02-98

Адреса: Україна, 04060, м. Київ,
вул. Ризька, буд. 73-г, офіс 7
E-mail: tovkst@gmail.com
Website: kievspecteh.com

Код ЄДРПОУ 42623361.
ІВАН UA573282090000026003000003717
в АТ «АБ «Південний».

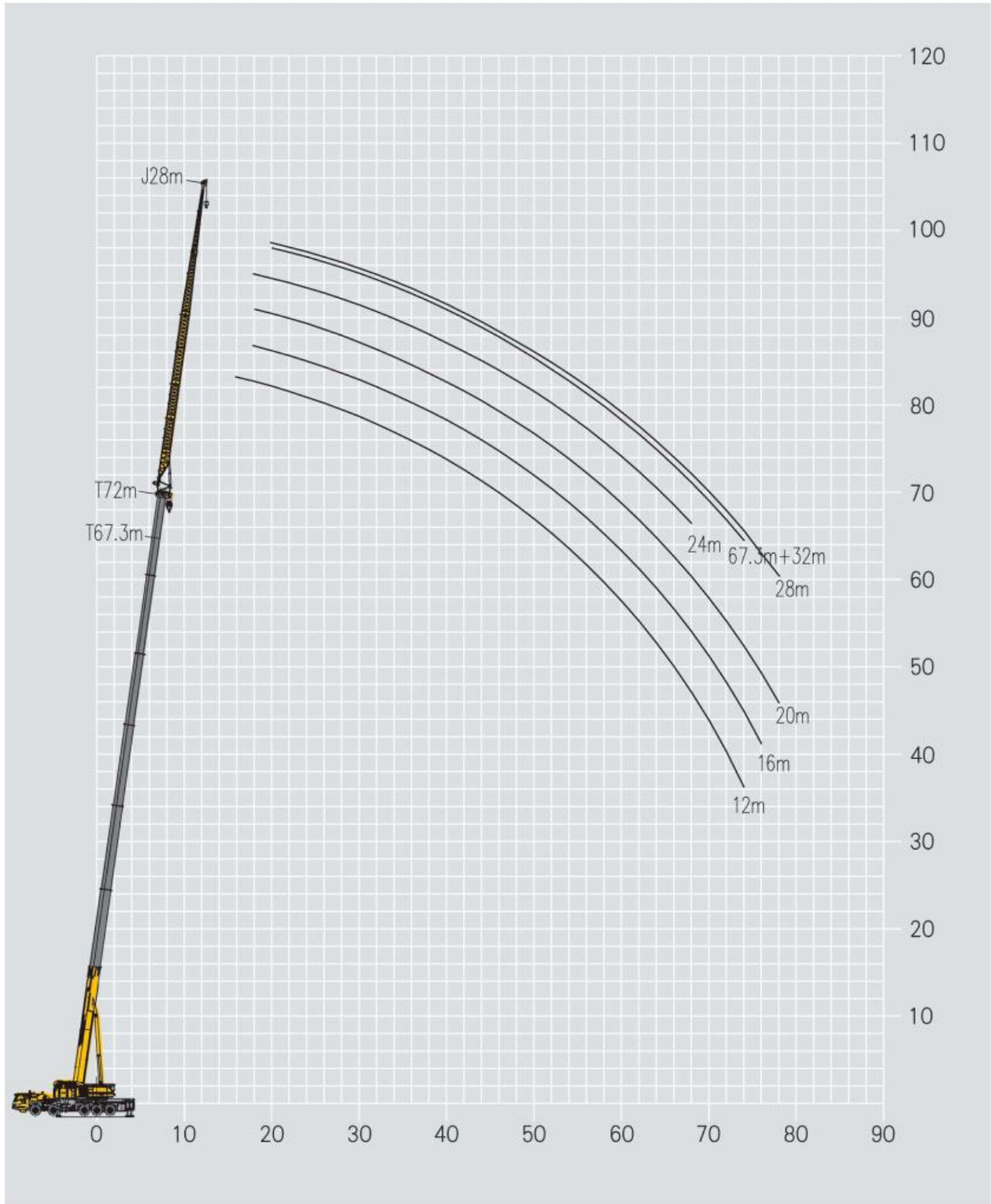

Контактний телефон:
+38(097) 746-67-04
+38(099) 632-13-31
+38(044) 232-02-98

Адреса: Україна, 04060, м. Київ,
вул. Ризька, буд. 73-г, офіс 7
E-mail: tovkst@gmail.com
Website: kievspecteh.com

Код ЄДРПОУ 42623361.
ІВАН UA573282090000026003000003717
в АТ «АБ «Південний».

Lifting heights

Jib

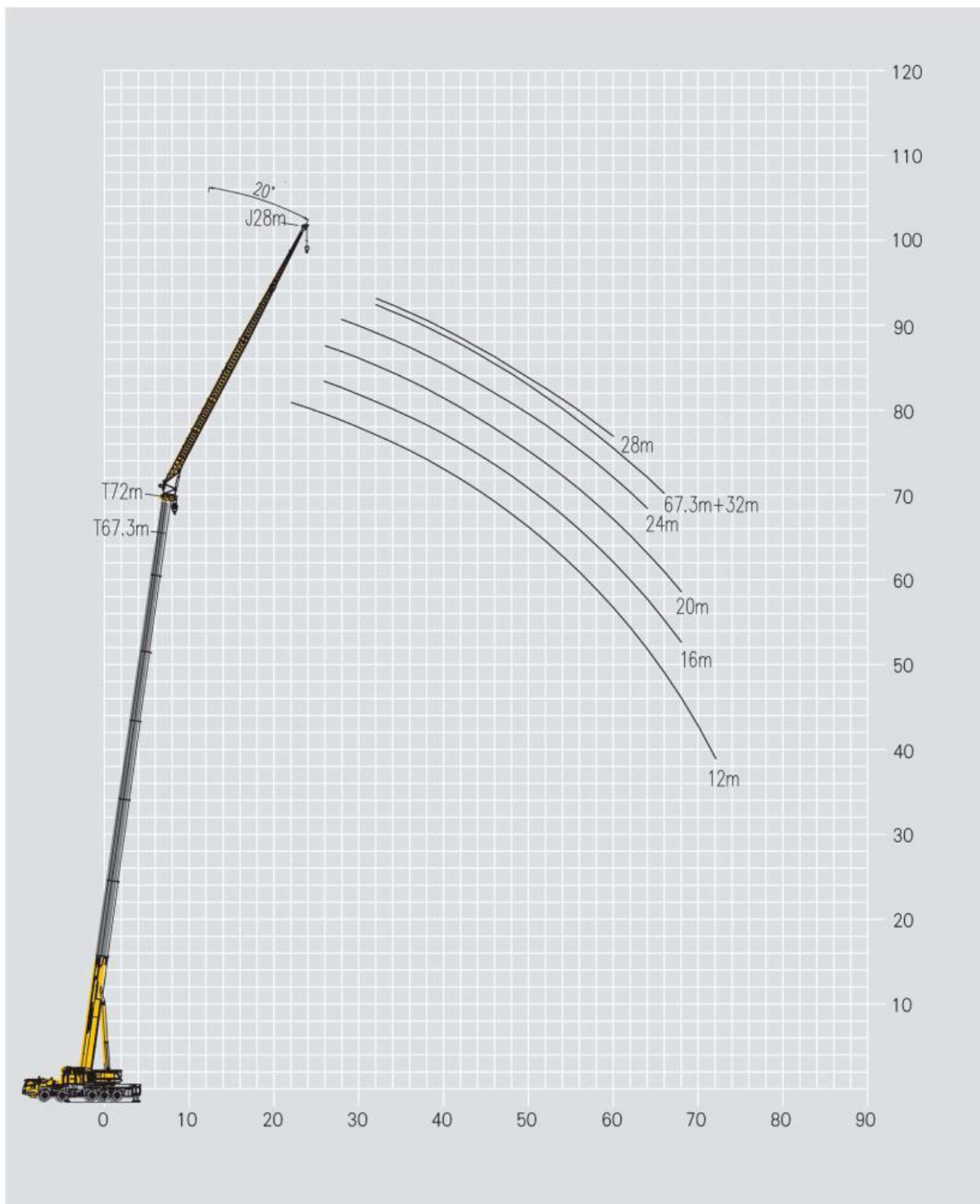

Контактний телефон:
 +38(097) 746-67-04
 +38(099) 632-13-31
 +38(044) 232-02-98

Адреса: Україна, 04060, м. Київ,
 вул. Ризька, буд. 73-г, офіс 7
 E-mail: tovkst@gmail.com
 Website: kievspecteh.com

Код ЄДРПОУ 42623361.
 ІВАН UA573282090000026003000003717
 в АТ «АБ «Південний».

Lifting heights

Jib

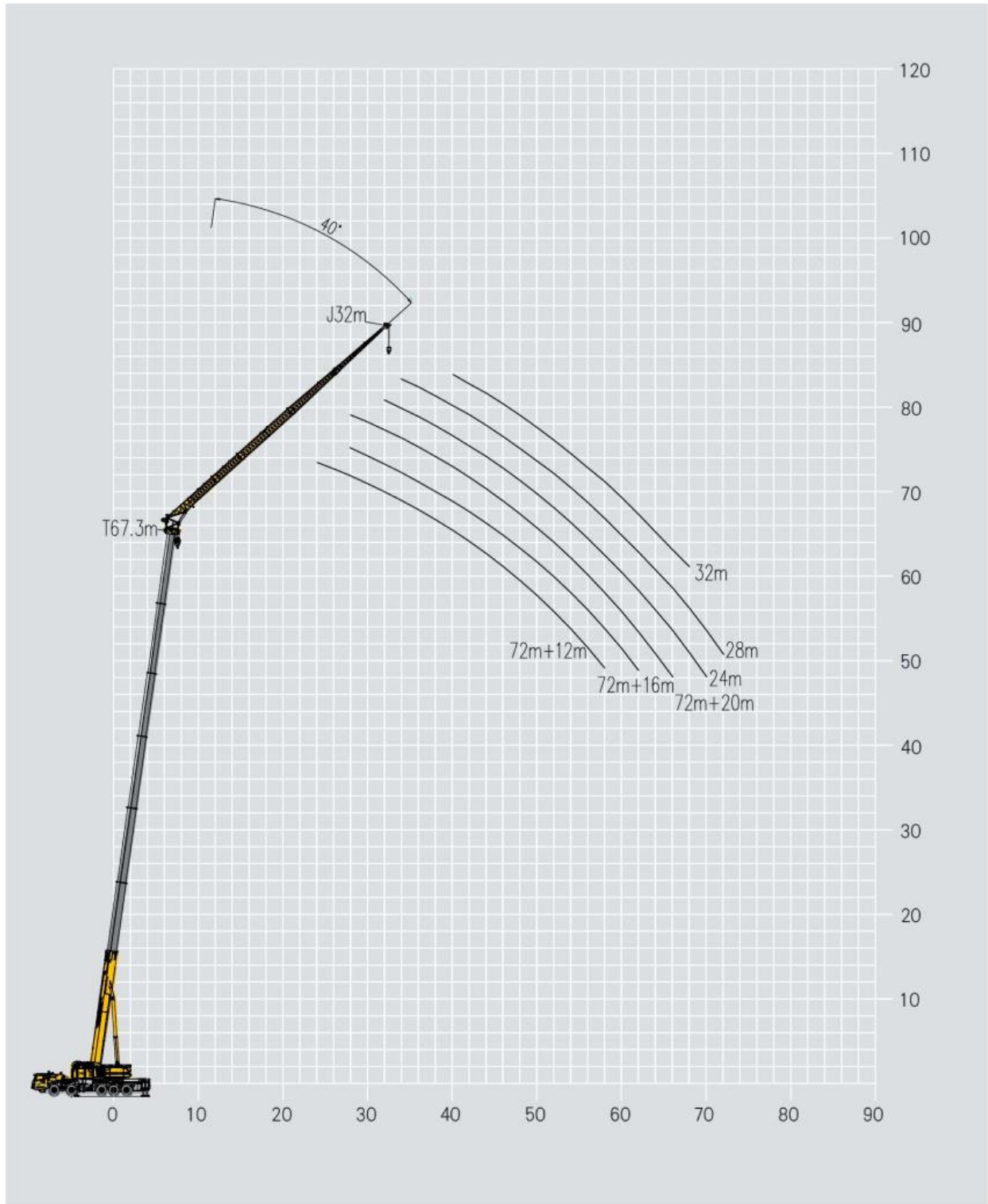

Контактний телефон:
+38(097) 746-67-04
+38(099) 632-13-31
+38(044) 232-02-98

Адреса: Україна, 04060, м. Київ,
вул. Ризька, буд. 73-г, офіс 7
E-mail: tovkst@gmail.com
Website: kievspecteh.com

Код ЄДРПОУ 42623361.
ІВАН UA573282090000026003000003717
в АТ «АБ «Південний».

Lifting heights

Jib

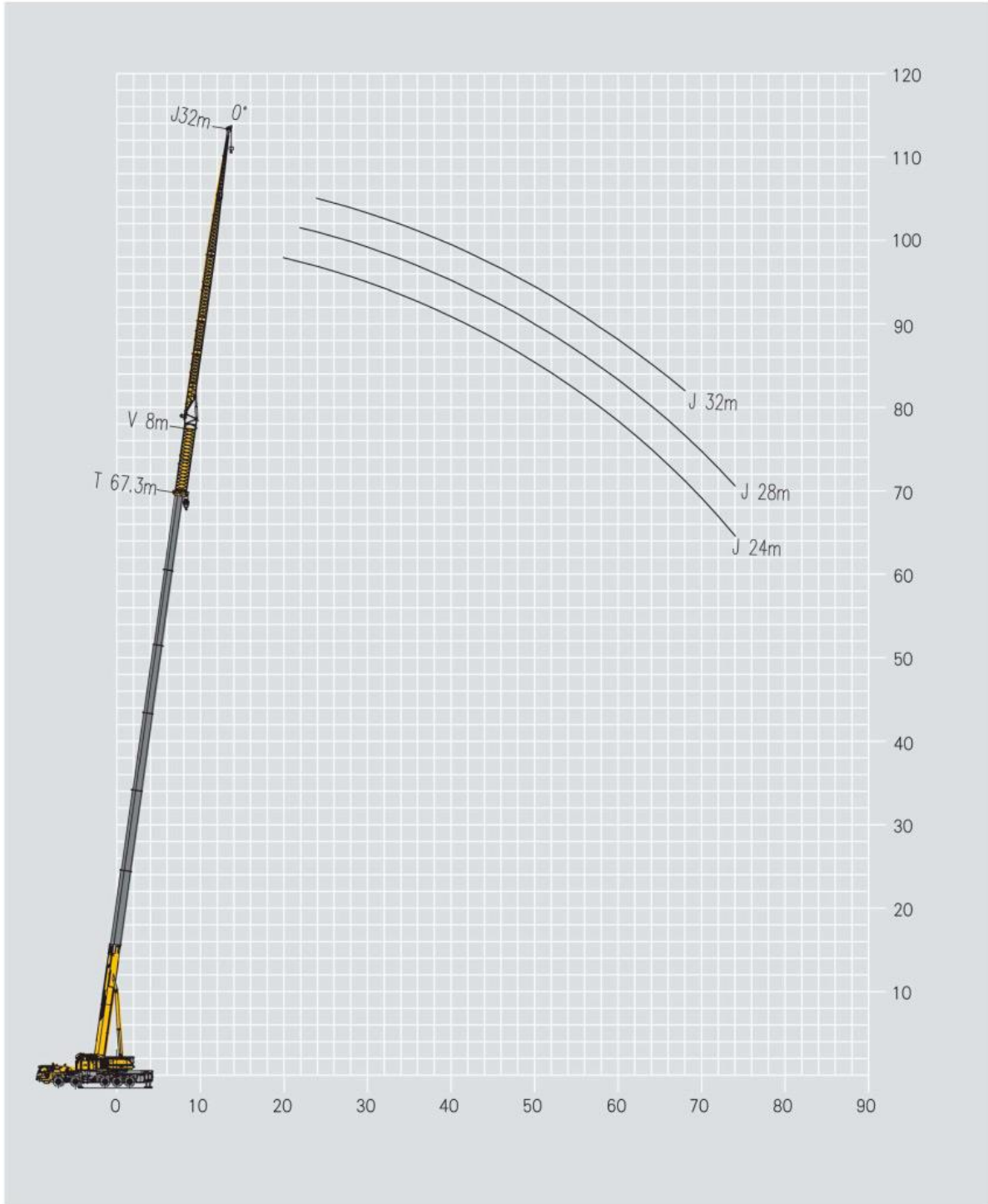

Контактний телефон:
+38(097) 746-67-04
+38(099) 632-13-31
+38(044) 232-02-98

Адреса: Україна, 04060, м. Київ,
вул. Ризька, буд. 73-г, офіс 7
E-mail: tovkst@gmail.com
Website: kievspecteh.com

Код ЄДРПОУ 42623361.
ІВАН UA573282090000026003000003717
в АТ «АБ «Південний».

Lifting heights

Jib

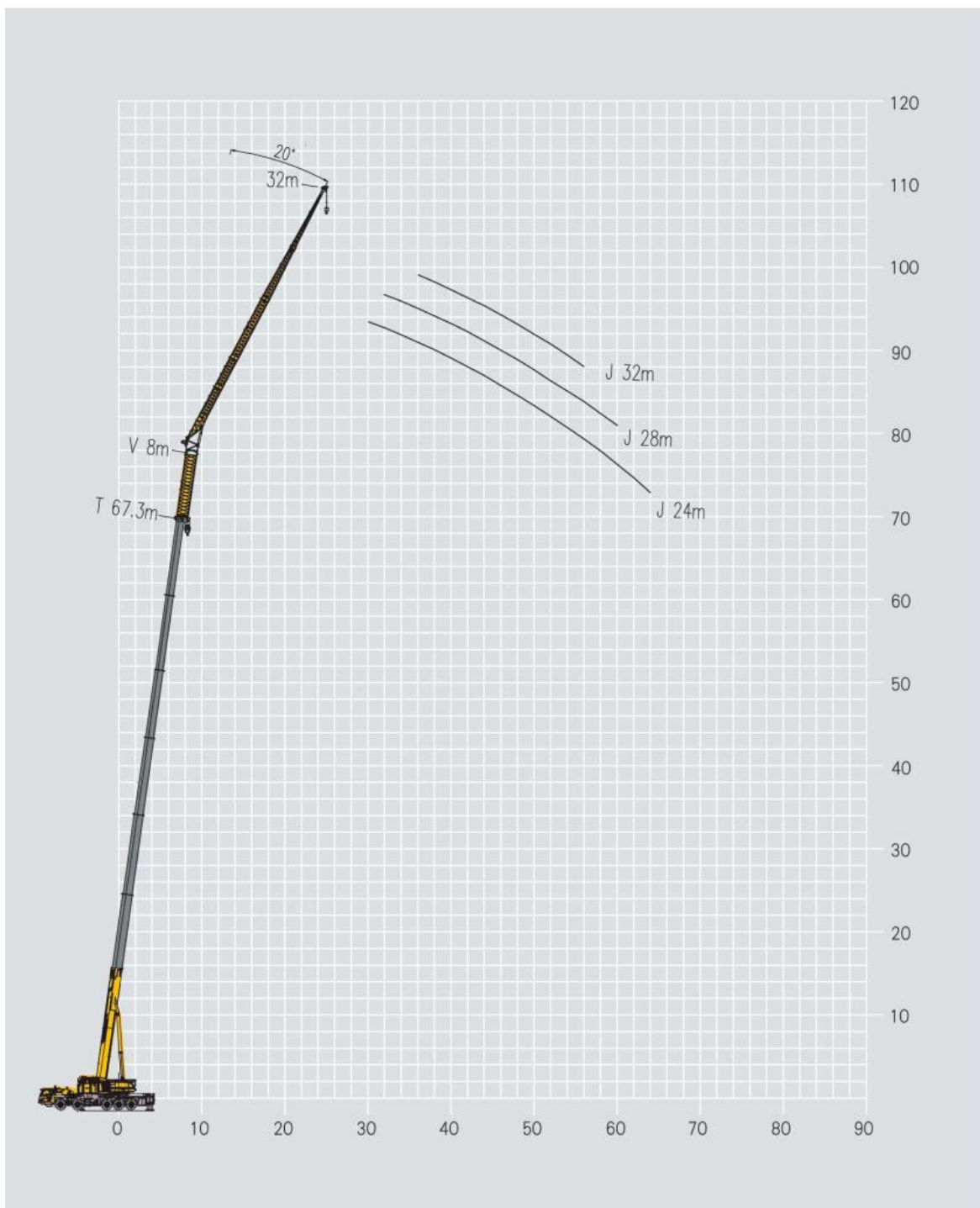

Контактний телефон:
+38(097) 746-67-04
+38(099) 632-13-31
+38(044) 232-02-98

Адреса: Україна, 04060, м. Київ,
вул. Ризька, буд. 73-г, офіс 7
E-mail: tovkst@gmail.com
Website: kievspecteh.com

Код ЄДРПОУ 42623361.
ІВАН UA573282090000026003000003717
в АТ «АБ «Південний».

Lifting heights

Jib

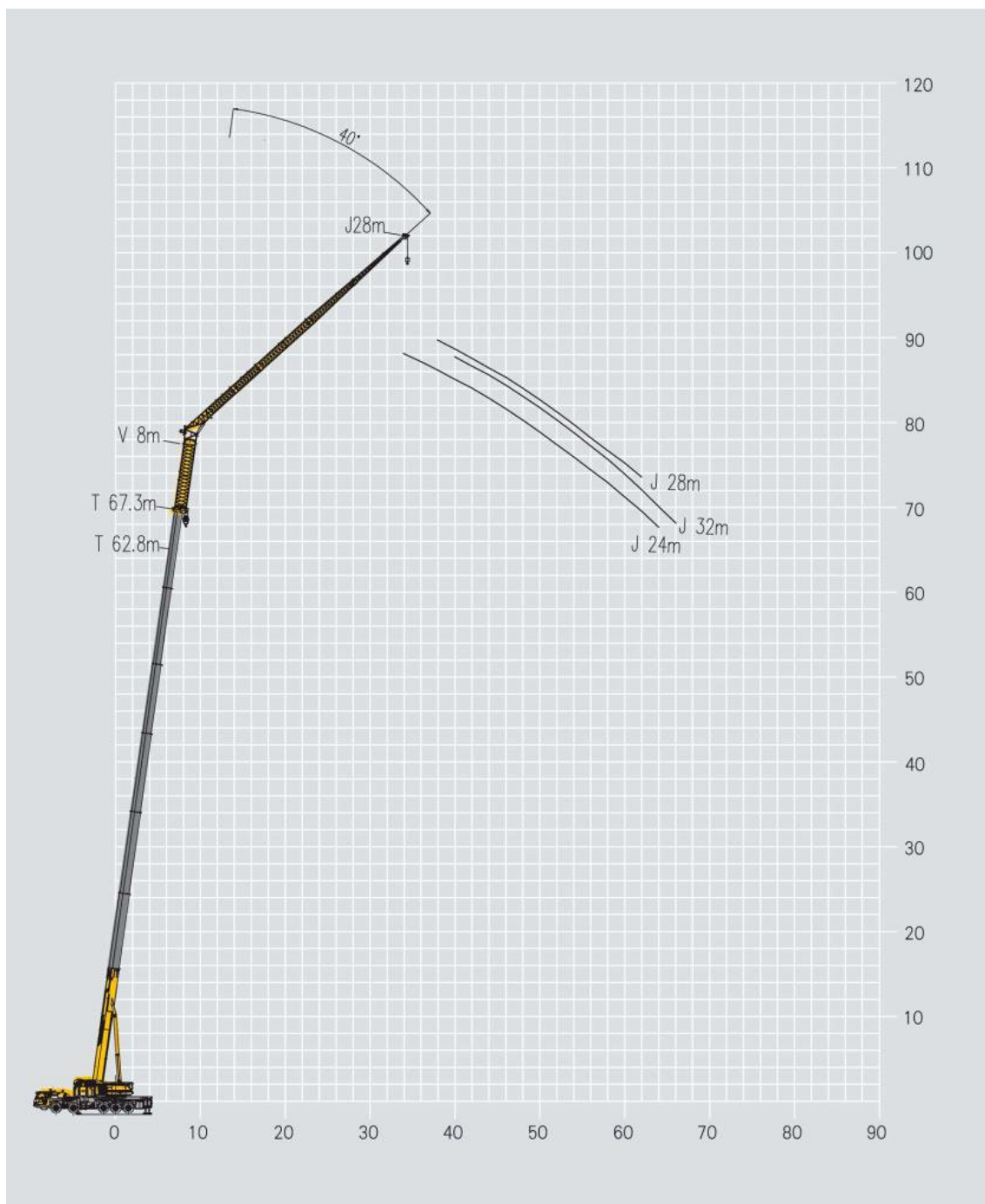

Контактний телефон:
+38(097) 746-67-04
+38(099) 632-13-31
+38(044) 232-02-98

Адреса: Україна, 04060, м. Київ,
вул. Ризька, буд. 73-г, офіс 7
E-mail: tovkst@gmail.com
Website: kievspecteh.com

Код ЄДРПОУ 42623361.
ІВАН UA573282090000026003000003717
в АТ «АБ «Південний».

Технічні характеристики

Параметр	Значення
вантажопідйомність	200 т
мінімальна довжина основної стріли	40.3 м
максимальна довжина основної стріли	72 м
максимальна довжина стріли з урахуванням гуська	107 м
кількість осей	5

НАШІ КЛІЄНТИ



Агроіндустріальний
Холдінг МХП



Onur group



McDonald's



Ikea

Sandora

Sandora

ROSHEN

Кондитерська
фабрика «Рошен»



ТОВ «Метінвест
холдінг»



Національна
гвардія України



АТ «ПАТ Приват
банк»



Окко



Укрнафта



Києво-Печерська
Лавра



Епіцентр



FOZZY



MegaMarket



АТБ



Галичина



Карпатська
Джерельна



КМДА



Київпастрас



ASMAP



Київмедспецтранс



RUDOMAIN



ЕРІДОН ТЕХ



ТОВ
Укравтозапчастина



Автоцентр КІА
Корея Моторс



Телеканал СТБ



Посольство
Швейцарії в Україні



Посольство Швеції



Duckerhoff



КУК



Київський
політехнічний
інститут ім.
Сікорського



ХНЗУ ім. Кузева



Національний інститут
ССХІ ім. М. М. АМОСОВА



Інститут
Гідромеханіки



Інститут Освітньої
Аналітики

Контактний телефон:
+38(097) 746-67-04
+38(099) 632-13-31
+38(044) 232-02-98

Адреса: Україна, 04060, м. Київ,
вул. Ризька, буд. 73-г, офіс 7
E-mail: tovkst@gmail.com
Website: kievspecteh.com

Код ЄДРПОУ 42623361.
IBAN UA573282090000026003000003717
в АТ «АБ «Південний».