

## Комерційна пропозиція Автокран XCMG QY30K5C



### Виробник XCMG (Китай) Вантажопідйомність, 30т.

Розроблений і виготовлений XCMG, має повністю закриту пішохідну поверхню, конструкцію короба, що запобігає скручуванню і оптимальну конструкцію несучої конструкції, виготовлену з імпортової високоміцної сталі.

#### 1. Оптимальна система передачі енергії

Позашляхове спеціалізоване чотиривісне шасі G-класу з низькошвидкісною системою передачі потужності з великим моментом, що крутить, має підвищену здатність долати підйоми на більш низьких швидкостях і здатність переміщатися з робочого майданчика на більш високих швидкостях, тобто. 90 км/год.

## 2. Висококласний електричний захист, більш надійна робота

Підвищена надійність електросистеми: використовуються водонепроникні та пиленепроникні вставки, жаростійкі гофровані труби, спеціальні муфти для замикання джгутів та гумові втулки, відмінний захист від пилу, ступінь захисту IP67.

## 3. Кожна деталь оброблена

Новий дизайн деталей зовнішнього вигляду та покращене оздоблення в кабіні водія: кабінні з високою герметичністю, художнє оформлення, панель приладів з м'якою упаковкою, вогнестійкі, нековзні та килимки для підлоги, а також стеля гарячого пресування, новий датчик довжини/кута з високою точністю. Коробка із алюмінієвого сплаву.

## 4. Розгляд гуманізованих деталей, більш проста та швидка робота

Світлодіодні робочі фари на виносних опорах високої яскравості; збільшення яскравості на 40%; збільшення терміну служби у 5 разів; дзеркало для спостереження за лебідкою з широким оглядом, безпечніша робота лебідки.

## Пристрої для забезпечення безпеки

- Гідравлічний балансувальний клапан;
- гідравлічний запобіжний клапан;
- двоходовий гідравлічний клапан;
- LMI;
- пружинний centruючий пристрій для джойстика;
- обмежувач опускання для запобігання надмірному розчепленню троса;
- блок анти-двійки на головці стріли для запобігання перемотування троса;
- триколірна сигнальна лампа.

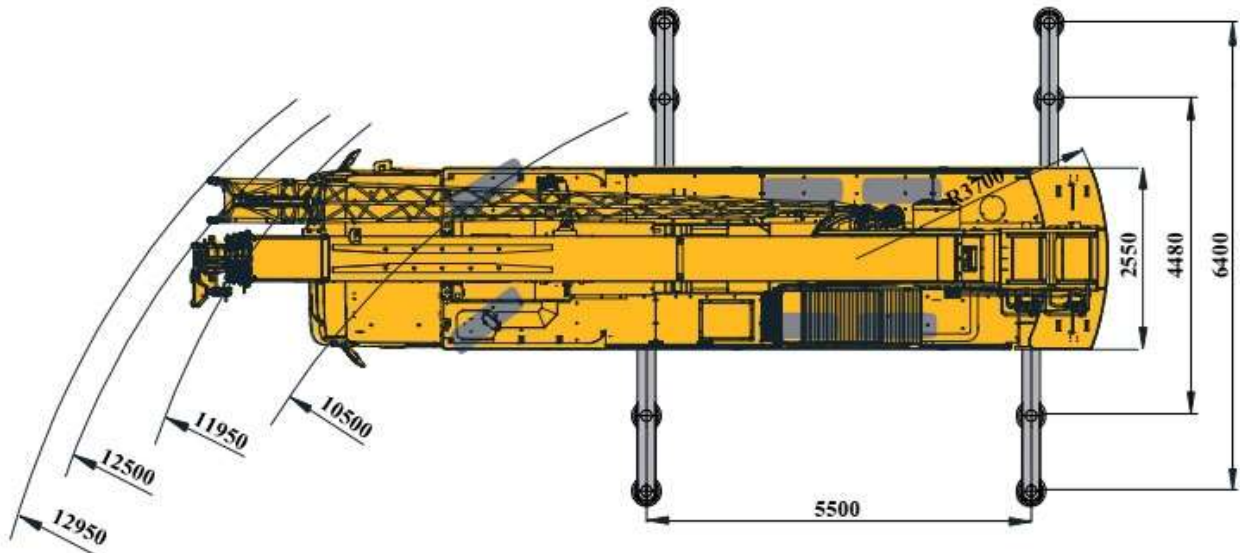
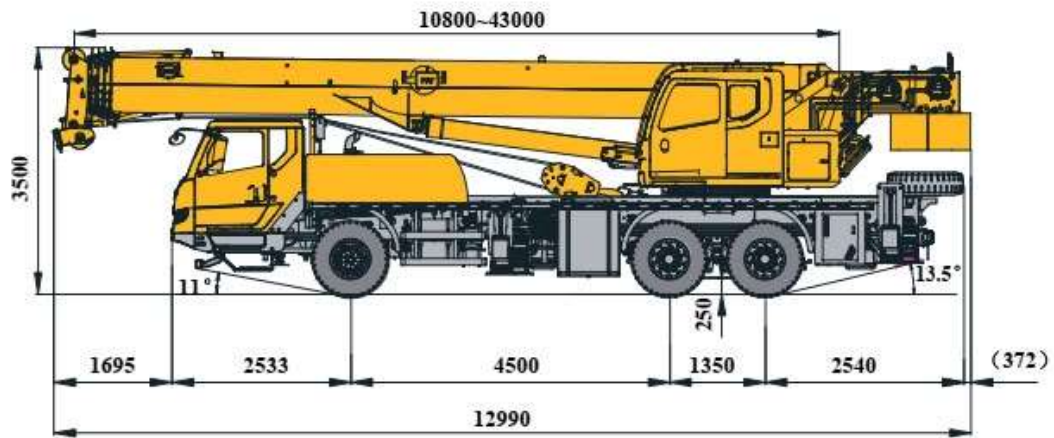

ТОВ «ТД «КИЇВ-СПЕЦТЕХ»  
 Контактний телефон:  
 +38(097) 746-67-04  
 +38(050) 086-92-74

Адреса: Україна, 01054, м.Київ,  
 Шевченківський р-н, вул. Ярославів  
 Вал, буд. 13/2 (літера Б), офіс 3  
 E-mail: [tovkst@gmail.com](mailto:tovkst@gmail.com)  
 Website: [kievspecteh.com](http://kievspecteh.com)

Код ЄДРПОУ 45243844  
 ІВАН UA 8932 8209 00000 2600 40000 34729  
 В АТ АБ Південний

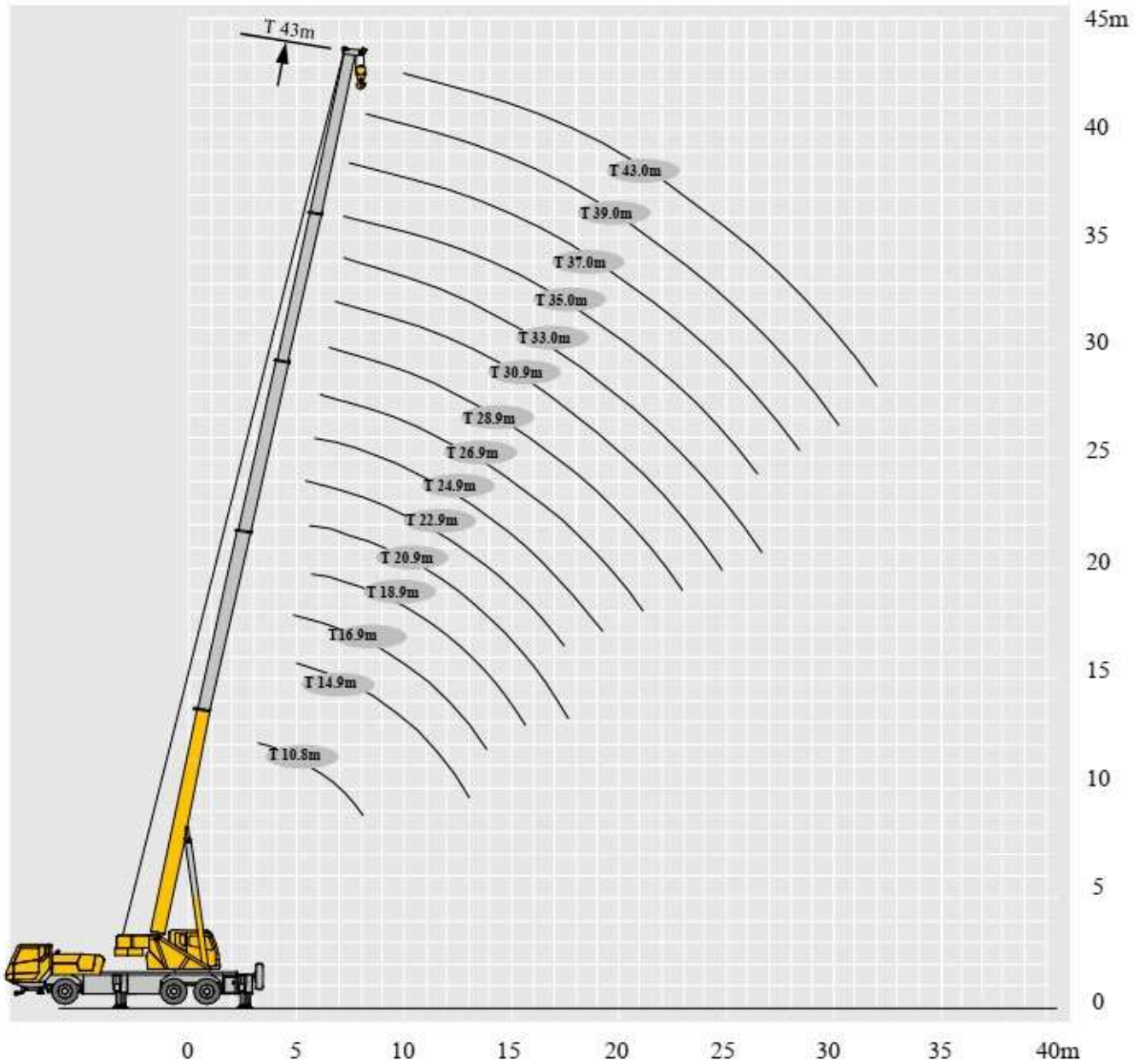

ТОВ «ТД «КИЇВ-СПЕЦТЕХ»  
Контактний телефон:  
**+38(097) 746-67-04**  
**+38(050) 086-92-74**

Адреса: Україна, 01054, м.Київ,  
Шевченківський р-н, вул. Ярославів  
Вал, буд. 13/2 (літера Б), офіс 3  
E-mail: [tovkst@gmail.com](mailto:tovkst@gmail.com)  
Website: [kievspecteh.com](http://kievspecteh.com)

Код ЄДРПОУ 45243844  
IBAN UA 8932 8209 00000 2600 40000 34729  
В АТ АБ Південний

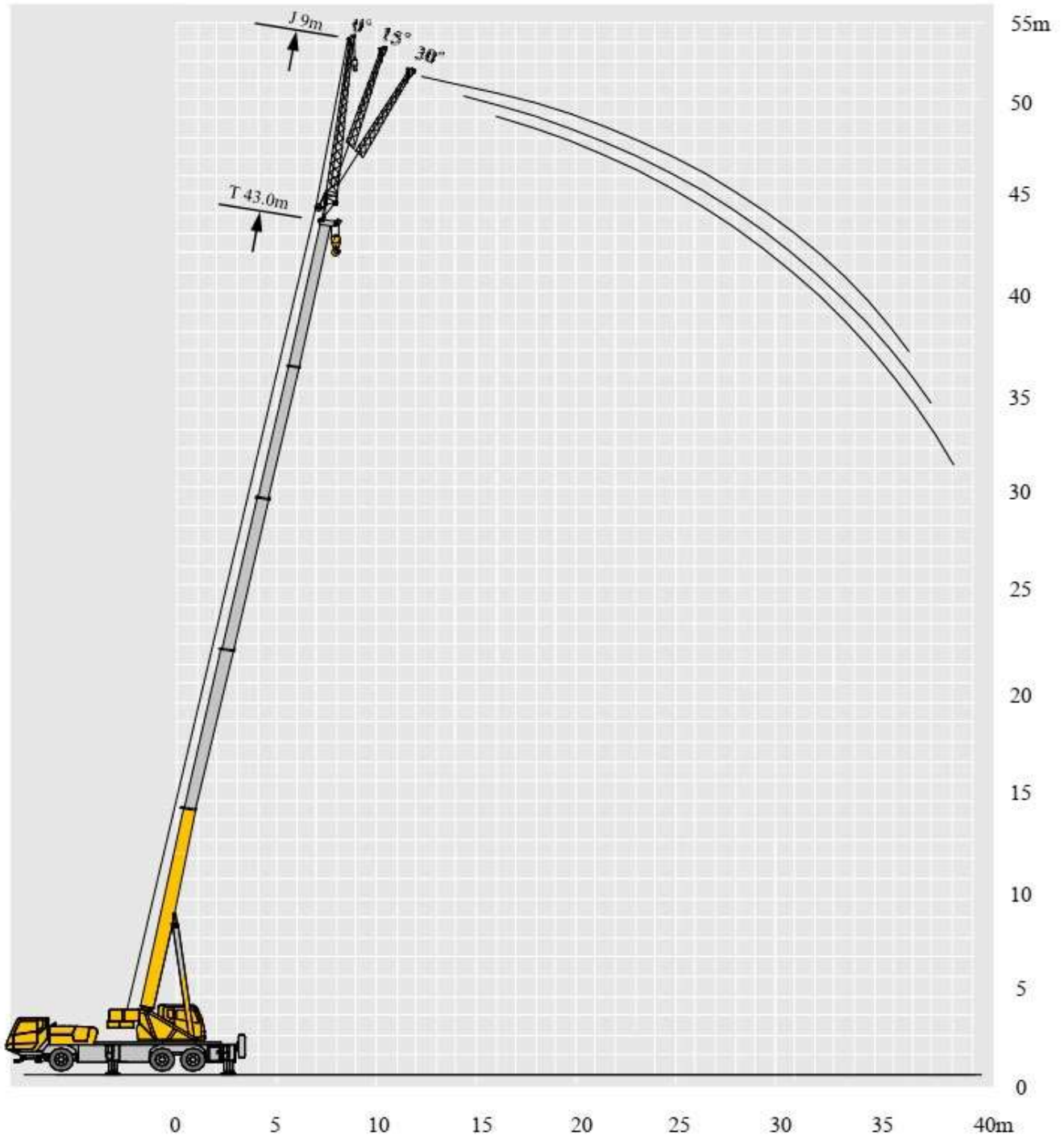

ТОВ «ТД «КИЇВ-СПЕЦТЕХ»  
Контактний телефон:  
**+38(097) 746-67-04**  
**+38(050) 086-92-74**

Адреса: Україна, 01054, м.Київ,  
Шевченківський р-н, вул. Ярославів  
Вал, буд. 13/2 (літера Б), офіс 3  
E-mail: [tovkst@gmail.com](mailto:tovkst@gmail.com)  
Website: [kievspecteh.com](http://kievspecteh.com)

Код ЄДРПОУ 45243844  
IBAN UA 8932 8209 00000 2600 40000 34729  
В АТ АБ Південний

НАЙМЕНУВАННЯ		Одиниця виміру	Значення
	Максимальна загальна номінальна вантажопідйомність	т	30
	Мінімальний робочий радіус	м	3
	Радіус повороту на хвостовій частині поворотної платформи Противага	мм	3700
	Максимальний момент навантаження	Основна стріла	кНм 1148
		Повністю витягнута стріла	кНм 768
		Повністю витягнута стріла + гусьок	кНм 503
Основні параметри	Розмах виносних опор	Подовжні / Бічні	м 5.5 / 6.4
		Основна стріла	м 11.2
	Висота підйому	Повністю витягнута стріла	м 42.8
		Повністю витягнута стріла + гусьок	м 51.1
	Довжина стріли	Основна стріла	м 10.8
		Повністю витягнута стріла	м 43.0
	Кут нахилу гуська	Повністю витягнута стріла + гусьок	м 52.0
			° 0°, 15°, 30°
Швидкість роботи	Час підйому стріли		с ≤38
	Час повного висування стріли		с ≤100
	Максимальна швидкість обертання		об/хв ≥2,5
	Час висування та втягування виносних опор	Горизонтальні опори Втягування / Висування	с ≤20 / ≤30
		Вертикальна опора Втягування / Висування	с ≤25 / ≤35
Швидкість підйому (один трос, без навантаження)	Основна лебідка	м/хв ≥135	
	Допоміжна лебідка	м/хв ≥135	
Рівень шуму	Рівень зовнішнього шуму		дБ (А) ≤108
	Рівень шуму на місці кранівника		дБ (А) ≤85

	НАЙМЕНУВАННЯ	Одиниця виміру	Значення
	Розміри (довжина×ширина×висота)	мм	12990×2550×3500
	Колісна база	мм	4500+1350
Габарити	Колія (передня/задня)	мм	2059 (2074)/ 1834 (1834)
	Переднє/заднє звисання	мм	2533/2540
	Переднє/заднє подовження	мм	1695/372
	Максимально допустима вага	кг	33400
	Модель двигуна		SC9DF300.1Q5
Потужність	Номінальна потужність двигуна	кВт / (об/хв)	221/2200
	Максимальна чиста потужність	кВт / (об/хв)	- 1250/1400
	Номінальний крутний момент двигуна	Нм / (об/хв)	
	Максимальна швидкість руху	км/год	≥90
	Мінімальна швидкість руху	км/год	2.5~3
	Мінімальний діаметр повороту	м	≤21

Вага	Навантаження	кг	7500
	1-вісь	кг	12950
	2-вісь	кг	12950
	3-вісь		
Параметр руху	Мінімальний діаметр повороту на кінці стріли	м	≤25,9
	Мінімальний кліренс	мм	250
	Гальмівний шлях	м	13,5
	Кут заїзду		11
	Витрати палива на 100 км		30

	10,8 м	14,9 м	18,9 м	24,9 м	30,9 м	37,0 м	43,0 м	
3	30000	25000						3
3,5	25000	24700						3,5
4	25000	23200	17600					4
4,5	24000	22000	17600					4,5
5	23000	21000	17600	16900				5
5,5	21300	20200	17400	16000				5,5
6	19200	19400	16600	15100				6
6,5	17200	17400	15900	14300	12800			6,5
7	15200	15800	15400	13700	12800			7
8	13200	13800	13500	12600	12500	9600		8
9		11100	10800	11600	11500	9500		9
10		9100	8800	9600	10100	9100	6100	10
11		7500	7300	8100	8500	8500	6100	11
12			6100	6900	7300	7600	6100	12
13			5100	5900	6300	6600	5900	13
14			4300	5100	5500	5800	5500	14
15			3600	4400	4800	5100	5200	15
16				3800	4200	4500	4600	16
18				2800	3200	3500	3700	18
20				2100	2500	2800	3000	20
22					1900	2200	2400	22
24					1400	1700	1900	24
26					1000	1300	1500	26
28						900	1100	28
30						700	800	30
32							600	32



ФОТО

---





ТОВ «ТД «КИЇВ-СПЕЦТЕХ»  
Контактний телефон:  
**+38(097) 746-67-04**  
**+38(050) 086-92-74**

Адреса: Україна, 01054, м.Київ,  
Шевченківський р-н, вул. Ярославів  
Вал, буд. 13/2 (літера Б), офіс 3  
E-mail: [tovkst@gmail.com](mailto:tovkst@gmail.com)  
Website: [kievspecteh.com](http://kievspecteh.com)

Код ЄДРПОУ 45243844  
IBAN UA 8932 8209 00000 2600 40000 34729  
В АТ АБ Південний

## НАШІ КЛІЄНТИ



Аграрний холдинг  
 України МХП



Qnur group



McDonald's



Ikea



Sandora

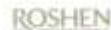

Кондитерська  
 фабрика «Росен»



ТОВ «Метінвест  
 холдинг»



Національна  
 федерація футболу  
 України



АТ «ПІАТ Приват  
 Банк»



Okko



Укрнафта



Києво-Печерська  
 Лавра



Епіцентр



FOZZY



Мегамаркет



АТБ



Галичина



Карпатська  
 Дзерельна



КМДА



Київобластрас



ASMAP



Київмедіотранс



RUDDMAN



ЕРДОН ТЕХ



ТОВ  
 Українська компанія



Автоцентр KIA  
 Корей Моторс



Телеканал СТБ



Посольство  
 Швейцарії в Україні



Посольство Швеції



Duckerhoff



КУК



Київський політехнічний  
 інститут ім.  
 Сковородського



КНЕУ ім. Кузнеця



Національний інститут  
 ССХІ ім. М. М. АМОСОВА



Інститут  
 Гідромеханіки



Інститут Освітньої  
 Аналітики