

Автокран КС-54712

Виробник: Івановець

Модель: КС-54712

Вантажопідйомність : 32 т.

Довжина стріли : 30,1 м.

Кількість секцій стріли : 4

Опис : виробник: Івановець. Максимальна висота підйому: з основною стрілою і гуськом 30,1 (37,1) м. Вантажопідйомність: 32 тонн.



Контактний телефон:
+38(097) 746-67-04
+38(099) 632-13-31
+38(044) 232-02-98

Адреса: Україна, 04060, м. Київ,
вул. Ризька, буд. 73-г, офіс 7
E-mail: tovkst@gmail.com
Website: kievspecteh.com

Код ЄДРПОУ 42623361.
IBAN UA573282090000026003000003717
в АТ «АБ «Південний».

Опис автокрана КС-54712

Стріловий кран КС-54712 є втіленням найсучасніших конструкторських і дизайнерських рішень. За своїми функціональними можливостями він значно перевершує всі існуючі російські аналоги і при роботі на середніх і дальніх вильоти наближається до показників кранів вантажопідйомність 32 тонни. Кран оснащений 4-х секційною стрілою багатогранного профілю довжиною 30,1 м (найдовша серед російських аналогів) та подовжувачем (гуськом) довжиною 7,0 м. Завдяки новій 4-х секційної стрілі і оригінальному опорного контуру кран має унікальні вантажними і висотними характеристиками, близькими до показників 32-тонних кранів. За рахунок багатогранного профілю та застосування високоміцної імпортової сталі - підвищена жорсткість і знижена маса секцій стріли.

Креслення автокрана КС-54712

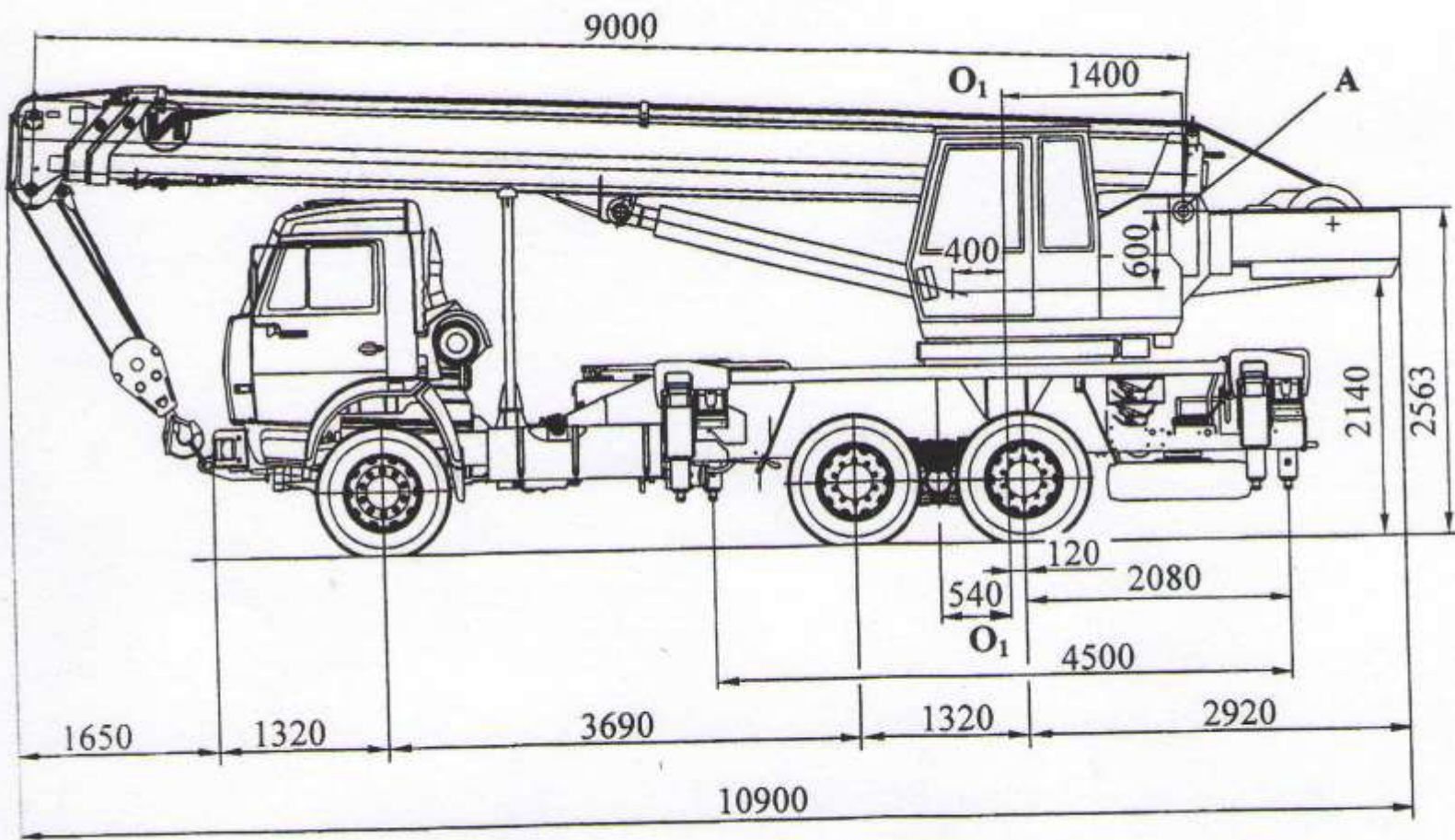

Контактний телефон:
+38(097) 746-67-04
+38(099) 632-13-31
+38(044) 232-02-98

Адреса: Україна, 04060, м. Київ,
вул. Ризька, буд. 73-г, офіс 7
E-mail: tovkst@gmail.com
Website: kievspecteh.com

Код ЄДРПОУ 42623361.
IBAN UA573282090000026003000003717
в АТ «АБ «Південний».

Технічні характеристики автокрана КС-54712

Базове шасі	БА3-80311
Колісна формула	6x4
Двигун	Cummins 6ISBe 285
Потужність двигуна, кВт (к.с.)	210 (285) кВт (к.с.)
Вантажопідйомність, т	25 т.
Вантажний момент, тм	80 тм
Виліт стріли, м	3,2 — 24 м.
Висота підйому (з гуськом), м	10,47-29,65 (35,6) м.
Довжина стріли, м	9,9 — 30,1 м.
Довжина гуська, м	7 м.
Швидкість підйому (опускання вантажу), при кратності поліспасти $K = 8$, м / хв:	
номінальна	10,8
збільшена	22,8
Номінальна при кратності поліспасти $K = 6$	7,4
Повний опорний контур, м	7,42x6,69x5,8x6,46 м.
Середній опорний контур, м	5,42x6,425x5,80x6,195 м.
Мінімальний опорний контур, м	5,42x6,425x2,26x6,195 м.
Швидкість посадки, м / хв	0,2 м / хв
Частота обертання, хв-1	0,3-1,82 хв-1
Швидкість пересування, км / год	60 км / год
Габарити крана в транспортному положенні, мм довжина ширина висота	11240x2525x3960 мм.
Повна маса з основною стрілою, т	23,72 т.

Наші клієнти



Ліцей ШААЛАВІМ



ТОВ Укравтозапчастина



Українська школа урядування



ДЦТОТ «Зоряний»



ТОВ Белла-Трейд



Телеканал СТБ



ДПУ «МДЦ «Артек»



Центр громадського здоров'я
МОЗ України



Національна наукова медична
Библиотека України



ТОВ Клиника Rishon



Серайсна служба Мотрімпекс



ТОВ Агро-Інвест



Західенергосервіс



ТОВ «МНТ»



ТОВ Трест Бориспільсьбуд



Загородный клуб GOOD WOOD



Автоцентр KIA Корея Моторс



Premier Hotel Rus



ДЗ «БКМЦМОЗУ»



Київмедспецтранс



STEREO



Київський політехнічний інститут
ім. Сікорського



Nestle



Okko



Київська стоматологія КН
Київської міської ради КМДА



Донецька РДЛ Державної
служби України



Інститут спеціального зв'язку та
захисту інформації



Національна Академія Наук
України



ТОВ «Метінвест холдінг»



Дікергофф Цемент Україна



Асканія флора

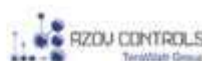

ООО Азов Контролс



ТОВ Будівельна Зірка



НГВУ Чернігівнафтогаз



Чернігівський Національний



Диканське



ДП Альфатер



Кабінет міністрів
України



Києво-Печерська
Лавра



АСМАП



Glusco



Selitix



КП «Київблагоустрій»



КМДА



КП «Київський іподром»



Посольство Австрії в Україні



АТ «ПАТ Приват банк»



ПП «Спецкомунтехніка»

контактний телефон:
+38(097) 746-67-04
+38(099) 632-13-31
+38(044) 232-02-98

Адреса: Україна, 04060, м. Київ,
вул. Ризька, буд. 73-г, офіс 7
E-mail: tovkst@gmail.com
Website: kievspecteh.com

Код ЄДРПОУ 42623361.
IBAN UA573282090000026003000003717
в АТ «АБ «Південний».