

Автокран КС-45729-С-02

Виробник: ЗУБР
Модель: КС-45729-С-02
Вантажопідйомність : 20 т.
Довжина стріли : 21.7 м.
Кількість секцій стріли : 3

Опис комплектації: вантажопідйомність: 20 т. висота підйому: 21,7 м. кількість секцій стріли: 3 Призначений для виконання вантажно-розвантажувальних і будівельно-монтажних робіт на розосереджених об'єктах.



Контактний телефон:
+38(097) 746-67-04
+38(099) 632-13-31
+38(044) 232-02-98

Адреса: Україна, 04060, м. Київ,
вул. Ризька, буд. 73-г, офіс 7
E-mail: tovkst@gmail.com
Website: kievspecteh.com

Код ЄДРПОУ 42623361.
IBAN UA573282090000026003000003717
в АТ «АБ «Південний».

Додаткові фото автокрана КС-45729-С-02



Контактний телефон:
+38(097) 746-67-04
+38(099) 632-13-31
+38(044) 232-02-98

Адреса: Україна, 04060, м. Київ,
вул. Ризька, буд. 73-г, офіс 7
E-mail: tovkst@gmail.com
Website: kievspecteh.com

Код ЄДРПОУ 42623361.
IBAN UA573282090000026003000003717
в АТ «АБ «Південний».



Контактний телефон:
+38(097) 746-67-04
+38(099) 632-13-31
+38(044) 232-02-98

Адреса: Україна, 04060, м. Київ,
вул. Ризька, буд. 73-г, офіс 7
E-mail: tovkst@gmail.com
Website: kievspecteh.com

Код ЄДРПОУ 42623361.
IBAN UA573282090000026003000003717
в АТ «АБ «Південний».



Контактний телефон:
+38(097) 746-67-04
+38(099) 632-13-31
+38(044) 232-02-98

Адреса: Україна, 04060, м. Київ,
вул. Ризька, буд. 73-г, офіс 7
E-mail: tovkst@gmail.com
Website: kievspecteh.com

Код ЄДРПОУ 42623361.
IBAN UA573282090000026003000003717
в АТ «АБ «Південний».

Кран автомобільний КС-45729-С-02, вантажопідйомністю 20 тонн. Крани автомобільні КС-45729-С-0 на шасі екологічного рівня «Євро-5» призначені для виконання вантажно-розвантажувальних і будівельно-монтажних робіт з звичайними вантажами на розосереджених об'єктах. Привід кранової установки здійснюється за допомогою аксіально-поршневого насоса, який приводиться в обертання двигуном базового автомобіля через коробку передач і додаткову коробку відбору потужності.

Гідравлічна система кранової установки забезпечує плавне керування всіма механізмами з широким діапазоном швидкостей робочих операцій, а також можливість одночасного поєднання декількох кранових операцій. У ГІДРОУСТАТКУВАННЯ крана, лебідки та механізмі повороту застосовані комплектуючі провідних світових виробників. Нижня рама коробчатого перетину з похилими гідравлічними висувними виносними опорами. Рама поворотна - із заднім розташуванням механізму повороту виробництва Vonfigliolli (Італія). Трьохсекційна стріла довжиною 8,5 -21,7 м. у утягнутому положенні забезпечує крану компактність і маневреність при переїздах, а в розсунутому - велику робочу зону і велику висоту переміщення вантажу при роботі. Робоча зона автокрана 3600. Лебідки механізму підйому і повороту - планетарного типу з дисковими гальмами, що відповідає найсучаснішим вимогам, що пред'являються до вантажопідіймальних кранів. Редуктора лебідки і механізму повороту виробництва світового лідера в даній області-Vonfigliolli (Італія).

Кабіна машиніста нової конструкції і сучасного дизайну комфортабельна і має великий внутрішній об'єм. Круговий скління забезпечує відмінну видимість робочої зони при будь-яких довжинах стріли і будь-якого кута нахилу стріли. Застосування сучасних матеріалів сприяє поліпшенню тепло- і шумоізоляції. Для обігріву кабіни використовується автономний дизельний обігрівач «Планар». На вимогу замовника встановлюються опалювачі AIRTRONIC і Webasto. Безпечну роботу крана забезпечує комплекс приладів і пристроїв, в тому числі мікропроцесорний обмежувач навантаження ОНК-160С з цифровою індикацією параметрів в кабіні машиніста.

Креслення автокрана КС-45729-С-02

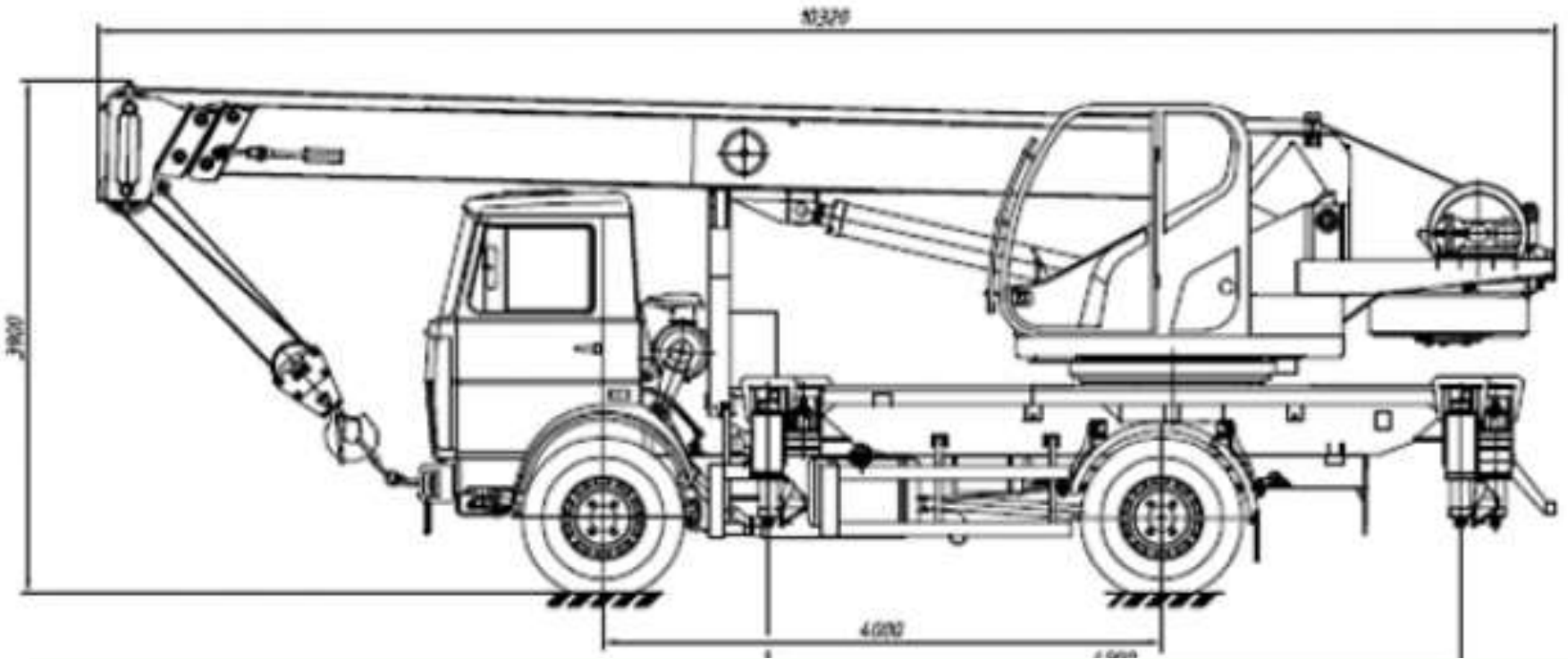

Стрела 20.5 м
Стрела 17.5 м
Стрела 14.5 м
Стрела 11.5 м
Стрела 8.5 м

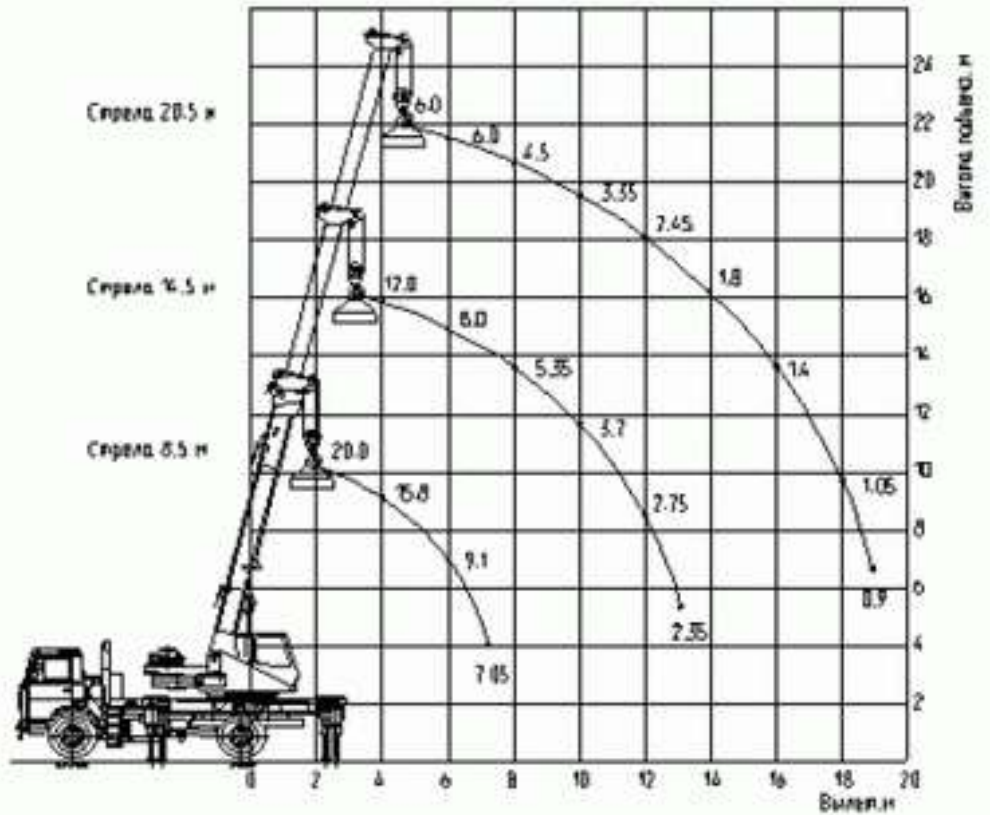

Стрела 20.5 м
Стрела 14.5 м
Стрела 8.5 м

Контактний телефон:
+38(097) 746-67-04
+38(099) 632-13-31
+38(044) 232-02-98

Адреса: Україна, 04060, м. Київ,
вул. Ризька, буд. 73-г, офіс 7
E-mail: tovkst@gmail.com
Website: kievspecteh.com

Код ЄДРПОУ 42623361.
IBAN UA573282090000026003000003717
в АТ «АБ «Південний».

Технічні характеристики автокрана КС-45729-С-02

Параметр	Показник
Колісна формула	4х2
Вантажопідйомність	
Максимальна	20,0 т.
Мінімальна	0,9 т.
Максимальний вантажний момент	64,0 тм.
Довжина стріли	8,5-21,7 м.
Висота підйому максимальна	21,0 м.
Висота підйому при максимальному вильоті	6,2 м.
Глибина опускання	3,0 м.
Виліт	
Максимальний	19,0 м.
Мінімальний	3,0 м.
Максимальна маса вантажу, допустима для телескопування в межах стріли	вантажні характеристики, але не більше 6,0 т.
Швидкість підйому (опускання) вантажу	
Номінальна	7,0 м / хв
Посадки	0,4 м / хв
Частота обертання	
Максимальна	1,2 об / хв:
Мінімальна	0,4 об / хв:
Швидкість пересування	60 км / год
Размер опорного контура	
Уздовж х поперек осі шасі	6,15 (5,8) x 5,8 м.
Габаритні розміри в транспортному положенні	
Довжина	10320 мм.
Ширина	2500 мм.
Висота	3625 мм.
Повна маса	18,0 т.

Наші клієнти



Ліцей ШААЛАВІМ



ТОВ Укравтозапчастина



Українська школа урядування



ДЦТОТ «Зоряний»



ТОВ Белла-Трейд



Телеканал СТБ



ДПУ «МДЦ «Артек»



Центр громадського здоров'я МОЗ України



Національна наукова медична Библиотека України



ТОВ Клиника Rishon



Сервісна служба Моторімпекс



ТОВ Агро-Інвест



Західенергосервіс



ТОВ «МНТ»



ТОВ Трест Бориспільсьлібуд



Загородний клуб GOOD WOOD



Автоцентр KIA Корея Моторс



Premier Hotel Rus



ДЗ «ВКМЦМОЗУ»



Київмедспецтранс



STEREO



Київський політехнічний інститут ім. Сікорського



Nestle



Okko



Київська стоматологія КН Київської міської ради КМДА



Донецька РДЛ Державної служби України



Інститут спеціального зв'язку та захисту інформації



Національна Академія Наук України



ТОВ «Метінвест холдінг»



Дікергофф Цемент Україна



Асканія флора

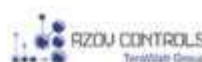

ООО Азов Контролс



ТОВ Будівельна Зірка



НГВУ Чернігівнафтогаз



Чернігівський Національний



Диканське



ДП Альфатер



Кабінет міністрів України



Києво-Печерська Лавра



АСМАП



Glusco



Sertix



КП «Київблагоустрій»



КМДА



КП «Київський іподром»



Посольство Австрії в Україні



АТ «ПАТ Приват банк»



ПП «Спецкомунтехніка»

Контактний телефон:
 +38(097) 746-67-04
 +38(099) 632-13-31
 +38(044) 232-02-98

Адреса: Україна, 04060, м. Київ,
 вул. Ризька, буд. 73-г, офіс 7
 E-mail: tovkst@gmail.com
 Website: kievspecteh.com

Код ЄДРПОУ 42623361.
 IBAN UA573282090000026003000003717
 в АТ «АБ «Південний».