

Автокран КС-45717К-3Р

Виробник: Івановець

Модель: КС-45717К-3Р

Вантажопідйомність : 25 т.

Довжина стріли : 30,7 м.

Кількість секцій стріли : 4

Опис : виробник: Івановець. Максимальна висота підйому: - з основною стрілою і гусяком 30.7 м. Вантажопідйомність: 25 тонн. Кількість секцій стріли 4.



Контактний телефон:
+38(097) 746-67-04
+38(099) 632-13-31
+38(044) 232-02-98

Адреса: Україна, 04060, м. Київ,
вул. Ризька, буд. 73-г, офіс 7
E-mail: tovkst@gmail.com
Website: kievspecteh.com

Код ЄДРПОУ 42623361.
IBAN UA573282090000026003000003717
в АТ «АБ «Південний».

Додаткові фото автокрана КС-45717К-3Р



Контактний телефон:
+38(097) 746-67-04
+38(099) 632-13-31
+38(044) 232-02-98

Адреса: Україна, 04060, м. Київ,
вул. Ризька, буд. 73-г, офіс 7
E-mail: tovkst@gmail.com
Website: kievspecteh.com

Код ЄДРПОУ 42623361.
IBAN UA573282090000026003000003717
в АТ «АБ «Південний».



Контактний телефон:
+38(097) 746-67-04
+38(099) 632-13-31
+38(044) 232-02-98

Адреса: Україна, 04060, м. Київ,
вул. Ризька, буд. 73-г, офіс 7
E-mail: tovkst@gmail.com
Website: kievspecteh.com

Код ЄДРПОУ 42623361.
IBAN UA573282090000026003000003717
в АТ «АБ «Південний».



Контактний телефон:
+38(097) 746-67-04
+38(099) 632-13-31
+38(044) 232-02-98

Адреса: Україна, 04060, м. Київ,
вул. Ризька, буд. 73-г, офіс 7
E-mail: tovkst@gmail.com
Website: kievspecteh.com

Код ЄДРПОУ 42623361.
IBAN UA573282090000026003000003717
в АТ «АБ «Південний».



Контактний телефон:
+38(097) 746-67-04
+38(099) 632-13-31
+38(044) 232-02-98

Адреса: Україна, 04060, м. Київ,
вул. Ризька, буд. 73-г, офіс 7
E-mail: tovkst@gmail.com
Website: kievspecteh.com

Код ЄДРПОУ 42623361.
IBAN UA573282090000026003000003717
в АТ «АБ «Південний».

Опис автокрана КС-45717К-3Р

Шасі і Двигун

КАМАЗ-43118 (6х6) відрізняється високою прохідністю в умовах доріг поганої якості і бездоріжжя. Посилена роздавальна коробка, широкопрофільні шини змінного тиску із застосуванням централізованої системи регулювання тиску повітря в шинах забезпечують надійну роботу шасі в найважчих і важкодоступних місцях. Дизельний двигун з турбонаддувом КАМАЗ-740.31.240 потужністю 224 к.с. видає високий крутний момент в широкому діапазоні оборотів, за рахунок чого автокран отримує високу тягову прохідність і паливну економічність. Порівняно компактне для свого класу шасі дозволяє використовувати кран в умовах обмеженого простору.

Кранова Устаноква

Телескопічна стріла - 4-х секційна довжиною 30,7 м. найдовша в своєму класі. Виготовлена з високоміцної сталі. Секції стріли з гнутого профілю складаються з двох напівкороби, зварених по нейтральній лінії напруг. Кран також може бути оснащений подовжувачем стріли «гусек» довжиною 9,0 м. які мають можливість нахилу на 30°.

Креслення автокрана КС-45717К-3Р

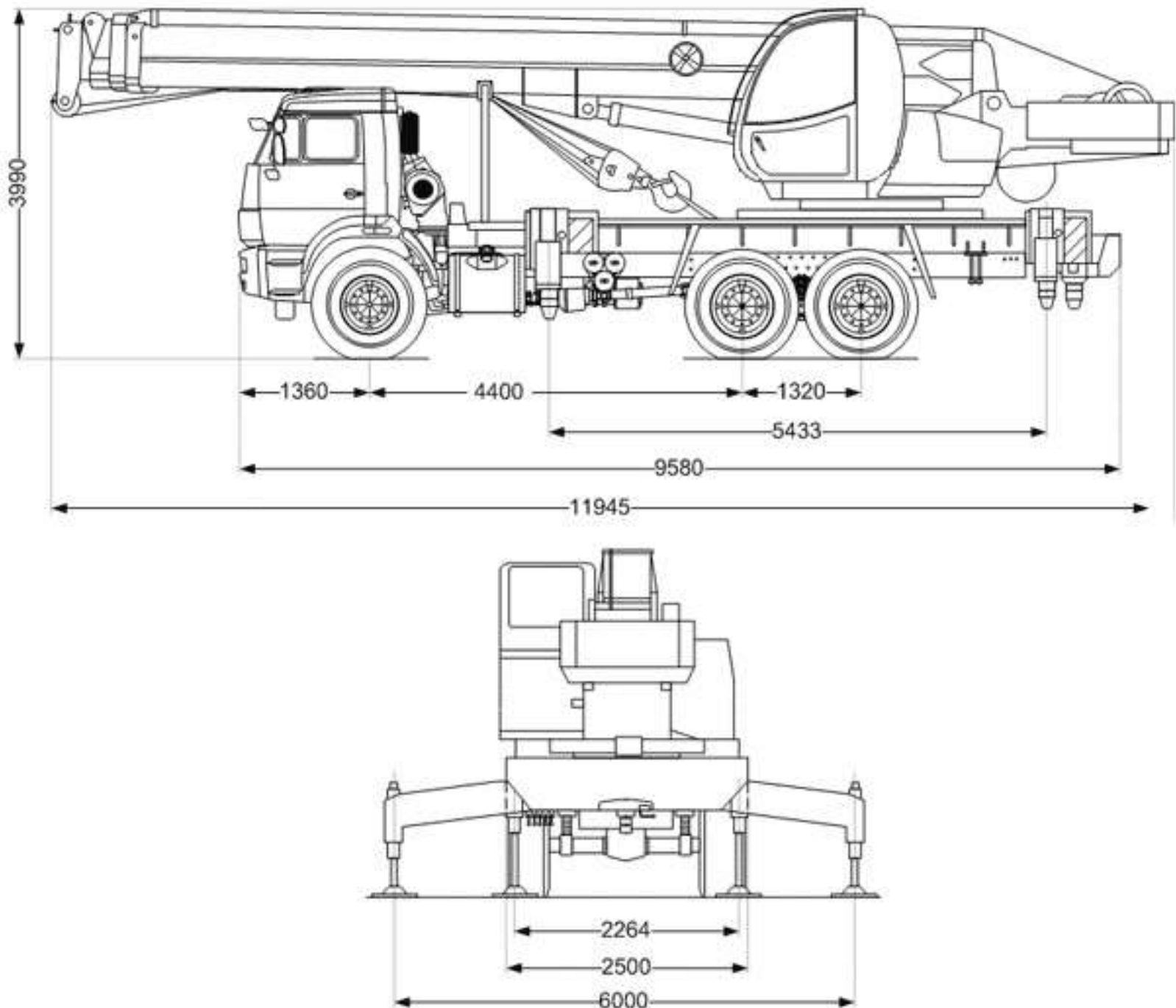

Контактний телефон:
+38(097) 746-67-04
+38(099) 632-13-31
+38(044) 232-02-98

Адреса: Україна, 04060, м. Київ,
вул. Ризька, буд. 73-г, офіс 7
E-mail: tovkst@gmail.com
Website: kievspecteh.com

Код ЄДРПОУ 42623361.
IBAN UA573282090000026003000003717
в АТ «АБ «Південний».

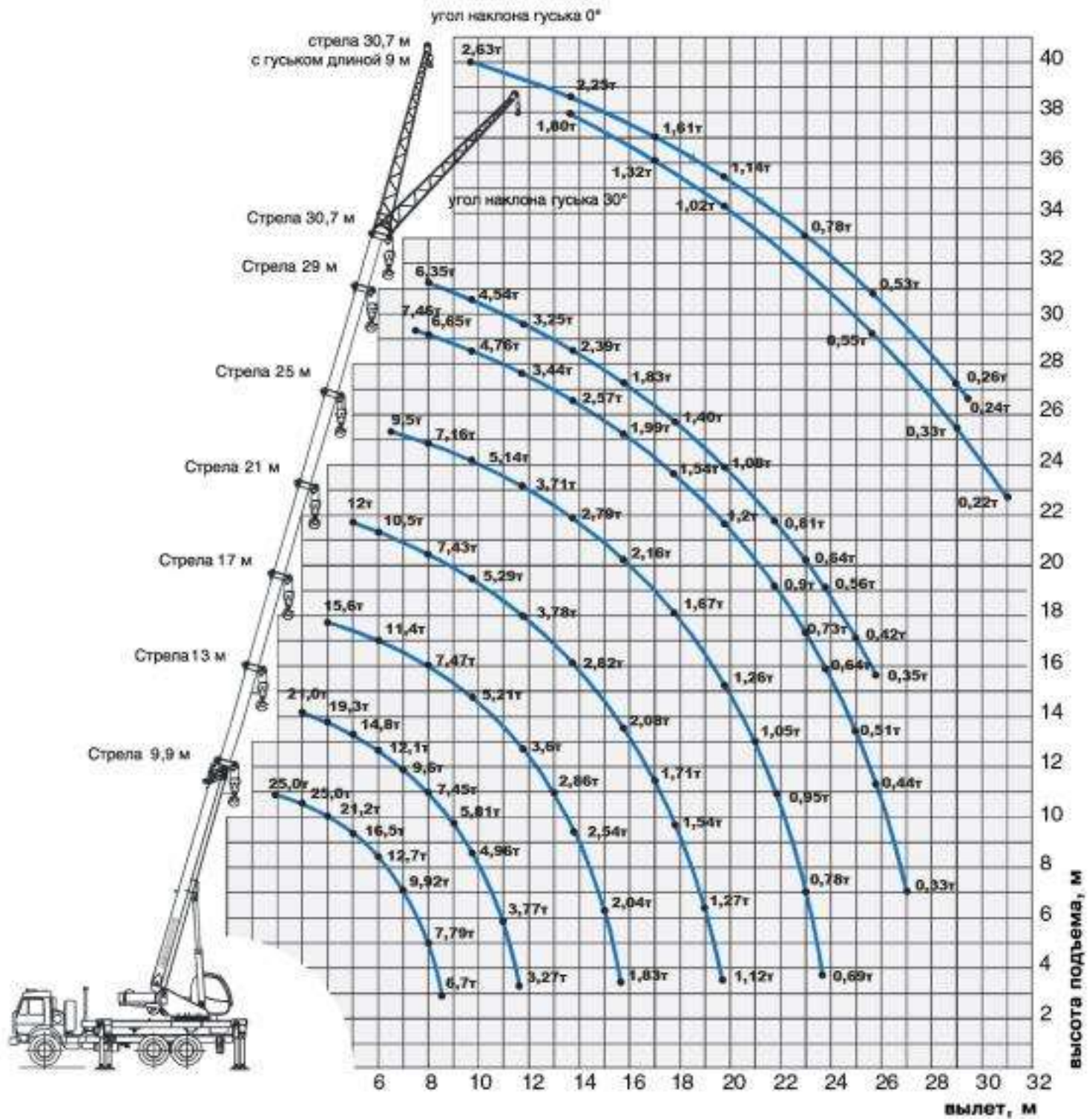

Контактний телефон:
+38(097) 746-67-04
+38(099) 632-13-31
+38(044) 232-02-98

Адреса: Україна, 04060, м. Київ,
вул. Ризька, буд. 73-г, офіс 7
E-mail: tovkst@gmail.com
Website: kievspecteh.com

Код ЄДРПОУ 42623361.
IBAN UA573282090000026003000003717
в АТ «АБ «Південний».

Технічні характеристики автокрана КС-45717К-3Р

Параметр	Показник
Базове шасі	КАМАЗ-43118
Колісна формула	6х6
Двигун	КАМАЗ 740.31-240
Потужність двигуна	165(224) кВт (к.с.)
Вантажопідйомність	25 т.
Вантажний момент	84,8 тм.
Максимальний виліт стріли (з гуськом)	29,0(31,0) м.
Максимальна висота підйому (з гуськом)	31,3 (40,1) м.
Довжина стріли	9,9 — 30,7 м.
Довжина гуська	9,0 м.
Швидкість підйому (опускання) вантажу:	
Номінальна при кратності поліспасти $K = 6$	7,4 м / хв
Опорний контур	6,0х5,43 м.
Швидкість посадки	0,2 м / хв
Частота обертання	2,4 хв-1
Швидкість пересування	60 км / год
Габарити крана в транспортному положенні довжина ширина висота	11945х2500х3910 мм.
Повна маса з основною стрілою	22,1 т.

Наші клієнти



Ліцей ШААЛАВІМ



ТОВ Укравтозапчастина



Українська школа урядування



ДЦТОТ «Зоряний»

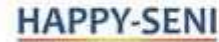

ТОВ Белла-Трейд



Телеканал СТБ



ДПУ «МДЦ «Артек»



Центр громадського здоров'я
МОЗ України



Національна наукова медична
Библиотека України



ТОВ Клиника Rishon



Серайсна служба Мотрімпекс



ТОВ Агро-Інвест



Західенергосерайс



ТОВ «МНТ»



ТОВ Трест Бориспільсьобуд



Загородный клуб GOOD WOOD



Автоцентр KIA Корея Моторс



Premier Hotel Rus



ДЗ «БКМЦМОЗУ»



Київмедспецтранс



STEREO



Київський політехнічний інститут
ім. Сікорського



Nestle



Okko



Київська стоматологія КН
Київської міської ради КМДА



Донецька РДЛ Державної
служби України



Інститут спеціального зв'язку та
захисту інформації



Національна Академія Наук
України



ТОВ «Метінвест холдінг»



Дікергофф Цемент Україна



Асканія флора



ООО Азов Контролс



ТОВ Будівельна Зірка



НГВУ Чернігівнафтогаз



Чернігівський Національний



Диканське



ДП Альфатер



Кабінет міністрів
України



Києво-Печерська
Лавра



АСМАП



Glusco



Selitk



КП «Київблагоустрій»



КМДА



КП «Київський іподром»



Посольство Австрії в Україні



АТ «ПАТ Приват банк»



ПП «Спецкомунтехніка»

контактний телефон:

+38(097) 746-67-04

+38(099) 632-13-31

+38(044) 232-02-98

Адреса: Україна, 04060, м. Київ,

вул. Ризька, буд. 73-г, офіс 7

E-mail: tovkst@gmail.com

Website: kievspecteh.com

Код ЄДРПОУ 42623361.

IBAN UA573282090000026003000003717

в АТ «АБ «Південний».