

Автокран КС-3579-С-02

Виробник: ЗУБР
Модель: КС-3579-С-02
Вантажопідйомність : 15 т.
Довжина стріли : 18 м.
Кількість секцій стріли : 3

Опис комплектації: Стріла телескопічна трисекційна, гидрораспределитель управління крановими операціями з ручним керуванням виробництва РБ. Механізм повороту виробництва «Vonfiglioli» Італія. Кабіна машиніста підвищеної комфортності, дизельний нагрівач Планар-4Д-24, обмежувач навантаження ОНК-160С.



Контактний телефон:
+38(097) 746-67-04
+38(099) 632-13-31
+38(044) 232-02-98

Адреса: Україна, 04060, м. Київ,
вул. Ризька, буд. 73-г, офіс 7
E-mail: tovkst@gmail.com
Website: kievspecteh.com

Код ЄДРПОУ 42623361.
IBAN UA573282090000026003000003717
в АТ «АБ «Південний».

Додаткові фото автокрана КС-3579-С-02



Контактний телефон:
+38(097) 746-67-04
+38(099) 632-13-31
+38(044) 232-02-98

Адреса: Україна, 04060, м. Київ,
вул. Ризька, буд. 73-г, офіс 7
E-mail: tovkst@gmail.com
Website: kievspecteh.com

Код ЄДРПОУ 42623361.
IBAN UA573282090000026003000003717
в АТ «АБ «Південний».



Контактний телефон:
+38(097) 746-67-04
+38(099) 632-13-31
+38(044) 232-02-98

Адреса: Україна, 04060, м. Київ,
вул. Ризька, буд. 73-г, офіс 7
E-mail: tovkst@gmail.com
Website: kievspecteh.com

Код ЄДРПОУ 42623361.
IBAN UA573282090000026003000003717
в АТ «АБ «Південний».



Контактний телефон:
+38(097) 746-67-04
+38(099) 632-13-31
+38(044) 232-02-98

Адреса: Україна, 04060, м. Київ,
вул. Ризька, буд. 73-г, офіс 7
E-mail: tovkst@gmail.com
Website: kievspecteh.com

Код ЄДРПОУ 42623361.
IBAN UA573282090000026003000003717
в АТ «АБ «Південний».



Контактний телефон:
+38(097) 746-67-04
+38(099) 632-13-31
+38(044) 232-02-98

Адреса: Україна, 04060, м. Київ,
вул. Ризька, буд. 73-г, офіс 7
E-mail: tovkst@gmail.com
Website: kievspecteh.com

Код ЄДРПОУ 42623361.
IBAN UA573282090000026003000003717
в АТ «АБ «Південний».

Гідравлічна система кранової установки забезпечує плавне керування всіма механізмами з широким діапазоном швидкостей робочих операцій, а також можливість одночасного поєднання декількох кранових операцій. У ГІДРОУСТАТКУВАННЯ крана застосовані комплектуючі провідних світових виробників.

Трьохсекційною стріла довжиною 8,75 м. у утягненому положенні забезпечує крану компактність і маневреність при переїздах, а при повністю висунутому стані 20,75 м - велику робочу зону і велику висоту переміщення вантажу при роботі. Можливість телескопування стріли з вантажем до 1,5 т на гаку дозволяє автокрану виконувати спеціальні роботи: встановлювати вантажі у важкодоступних місцях, проносити вантажі серед змонтованих конструкцій. Редуктора механізму підйому і повороту - планетарного типу з дисковими гальмами, що відповідає сучасним вимогам, що пред'являються до вантажопідіймальних кранів. Нижня рама коробчатого перетину з поворотними виносними опорами.

Кабіна машиніста нової конструкції і сучасного дизайну комфортабельна і має великий внутрішній об'єм. Круговий скління забезпечує відмінну видимість робочої зони при будь-яких довжинах стріли і будь-якого кута нахилу стріли. Безпечну роботу крана забезпечує комплекс приладів і пристроїв, в тому числі мікропроцесорний обмежувач навантаження ОНК-160С з цифровою індикацією параметрів в кабіні машиніста. Обмежувач навантаження може працювати в режимі координатної захисту, і має вбудований прилад фіксації характеристик - «чорний ящик», і вбудований модуль захисту від небезпечної напруги при роботі поблизу ліній електропередач.

Креслення автокрана КС-3579-С-02

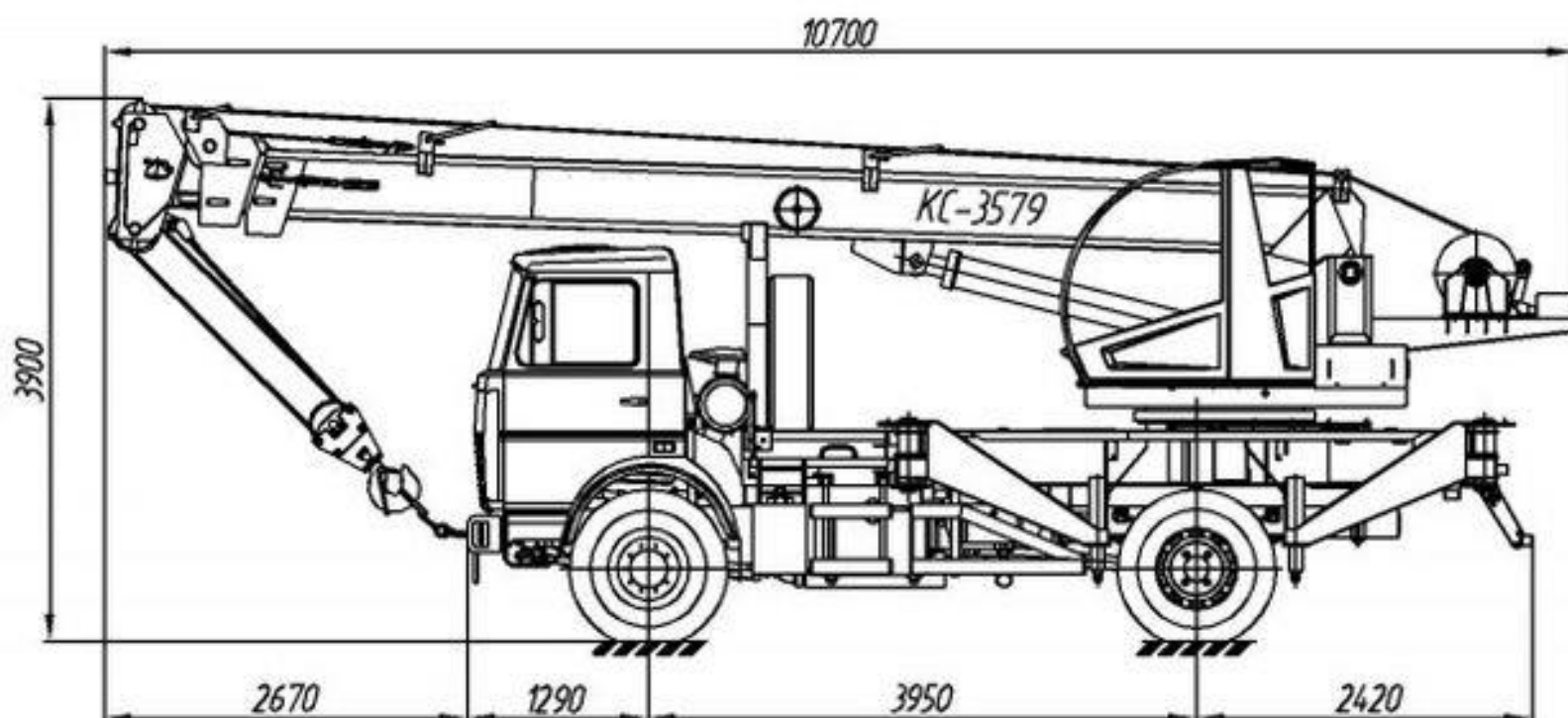

Контактний телефон:
+38(097) 746-67-04
+38(099) 632-13-31
+38(044) 232-02-98

Адреса: Україна, 04060, м. Київ,
вул. Ризька, буд. 73-г, офіс 7
E-mail: tovkst@gmail.com
Website: kievspecteh.com

Код ЄДРПОУ 42623361.
IBAN UA573282090000026003000003717
в АТ «АБ «Південний».

ГРУЗОВЫСОТНЫЕ ХАРАКТЕРИСТИКИ

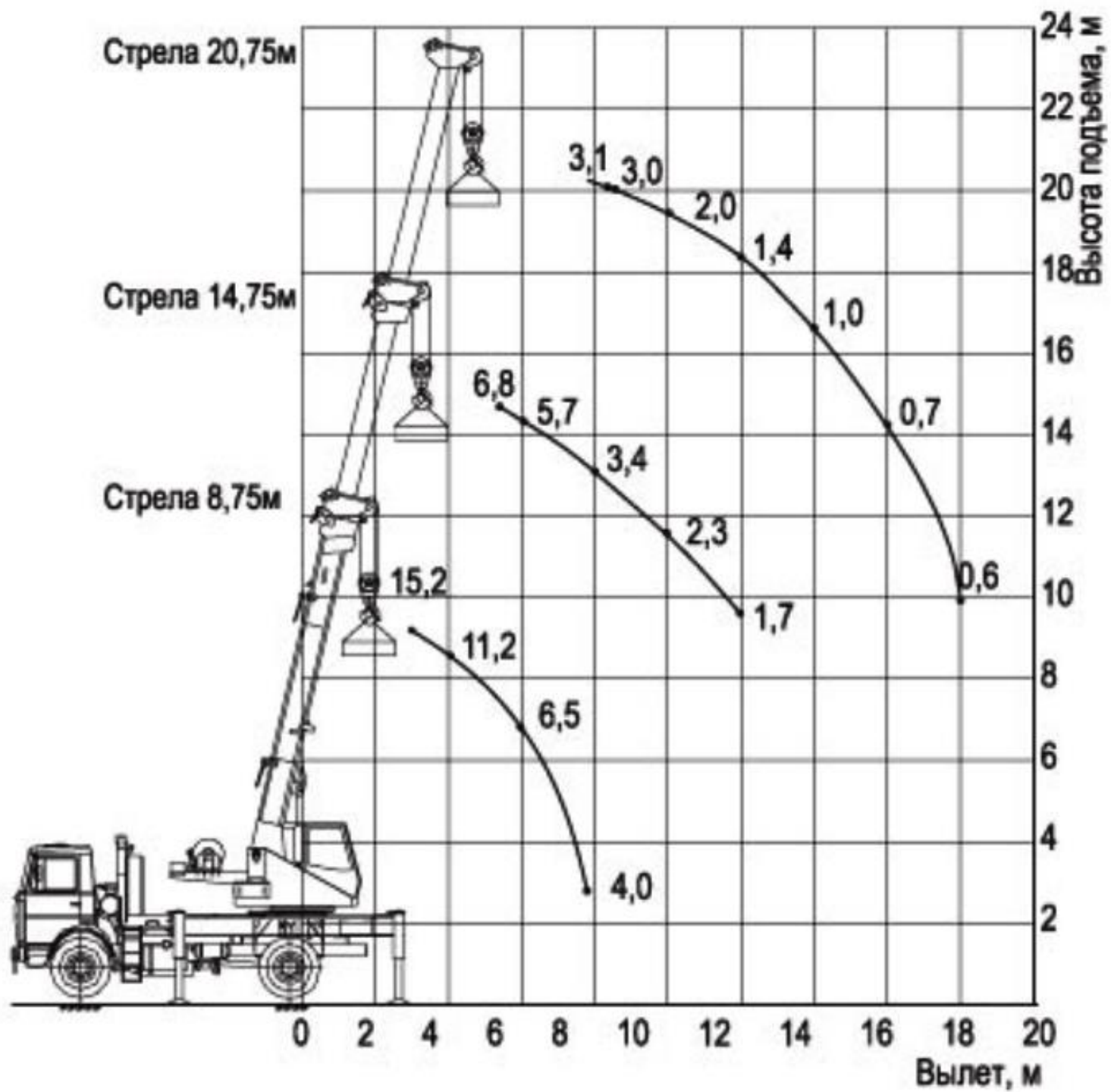

Технічні характеристики автокрана КС-3579-С-02

Параметр	Показник
Колісна формула	4х2
Шасі	МАЗ-5340С2-527
Двигун	ЯМЗ 5363
Потужність двигуна	176 (240) кВт (к.с.)
Максимальний крутний момент	1049(107) Н.м
Коробка передач	ZF 9S1310 TO
Число передач КПП	9
Передавальне число моста	5,71
Розмір шин	315 / 80R22.5
Максимальна швидкість	85 км / год
Тип кабіни	мала 6501
Вантажопідйомність міді	
Максимальна	15,2 т.
Мінімальна	0,6 т.
Максимальний вантажний момент	45,6 тм.
Висота підйому максимальна	20,4 м.
Висота підйому при максимальному	
Виліті	10,0 м.
Глибина опускання	3,0 м.
Виліт	
Максимальний	18,0 м.
Мінімальний	3,0 м.
Довжина стріли	8,75-20,75 м.
Швидкість підйому (опускання) вантажу	10,0 м / хв
Максимальна швидкість підйому (опускання) порожнього гачка та вантажів до 4 т	20,0 м / хв
Швидкість посадки	0,4 м / хв
Частота обертання	
Максимальна	1,6 об / хв
Мінімальна	0,4 об / хв
Швидкість пересування	60 км / год
Габаритні розміри в транспортному положенні:	
Довжина	10700 мм.
Ширина	2500 мм.
Висота	3900 мм.
Повна маса	16,6 т.
Розподіл навантаження на дорогу	
Через шини передніх коліс	6,7 Т.с
Через шини задніх коліс	9,9 Т.с

Контактний телефон:
+38(097) 746-67-04
+38(099) 632-13-31
+38(044) 232-02-98

Адреса: Україна, 04060, м. Київ,
вул. Ризька, буд. 73-г, офіс 7
E-mail: tovkst@gmail.com
Website: kievspecteh.com

Код ЄДРПОУ 42623361.
IBAN UA573282090000026003000003717
в АТ «АБ «Південний».

Наші клієнти



Ліцей ШААЛАБІМ



ТОВ Укравтозапчастина



Українська школа урядування



ДЦТОТ «Зоряний»



ТОВ Белла-Трейд



Телеканал СТБ



ДПУ «МДЦ «Артек»



Центр громадського здоров'я
МОЗ України



Національна наукова медична
Библиотека України



ТОВ Клиника Rishon



Сервісна служба Моторімпекс



ТОВ Агро-Інвест



Західенергосервіс



ТОВ «МНТ»



ТОВ Трест Бориспільсьбуд



Загородный клуб GOOD WOOD



Автоцентр KIA Корея Моторс



Premier Hotel Rus



ДЗ «ВКМЦМОЗУ»



Київмедспецтранс



STEREO



Київський політехнічний інститут
ім. Сікорського



Nestle



Okko



Київська стоматологія КН
Київської міської ради КМДА



Донецька РДЛ Державної
служби України



Інститут спеціального зв'язку та
захисту інформації



Національна Академія Наук
України



ТОВ «Метінвест холдінг»



Дікергофф Цемент Україна



Асканія флора



ООО Азов Контролс



ТОВ Будівельна Зірка



НГВУ Чернігівнафтогаз



Чернігівський Національний



Диканське



ДП Альфатер



Кабінет міністрів
України



Києво-Печерська
Лавра



АСМАП



Glusco



Selтик



КП «Київблагоустрій»



КМДА



КП «Київський іподром»



Посольство Австрії в Україні



АТ «ПАТ Приват банк»



ПП «Спецкомунтехніка»

контактний телефон:
+38(097) 746-67-04
+38(099) 632-13-31
+38(044) 232-02-98

Адреса: Україна, 04060, м. Київ,
вул. Ризька, буд. 73-г, офіс 7
E-mail: tovkst@gmail.com
Website: kievspecteh.com

Код ЄДРПОУ 42623361.
IBAN UA573282090000026003000003717
в АТ «АБ «Південний».