

Автогрейдер GR1003

Стан : новий

Власна вага : 7500 кг.

Опис : Автогрейдер в основному використовується для вирівнювання ґрунту, копання канав, зачистки схилів, бульдозерних робіт, прибирання снігу на великих площах, таких як шосе, аеропорти, сільськогосподарські угіддя тощо.



Контактний телефон:
+38(097) 746-67-04
+38(099) 632-13-31
+38(044) 232-02-98

Адреса: Україна, 04060, м. Київ,
вул. Ризька, буд. 73-г, офіс 7
E-mail: tovkst@gmail.com
Website: kievspecteh.com

Код ЄДРПОУ 42623361.
IBAN UA573282090000026003000003717
в АТ «АБ «Південний».

Креслення автогрейдера GR1003

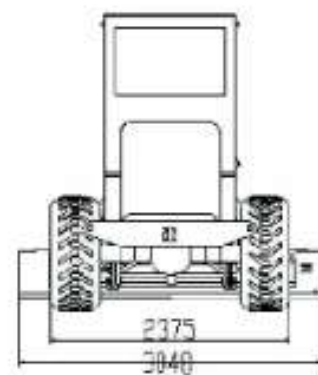
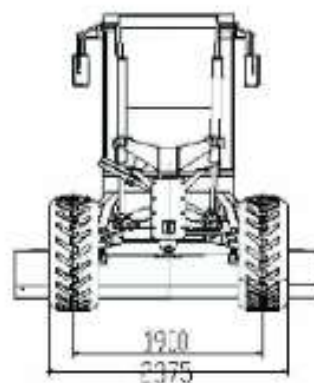
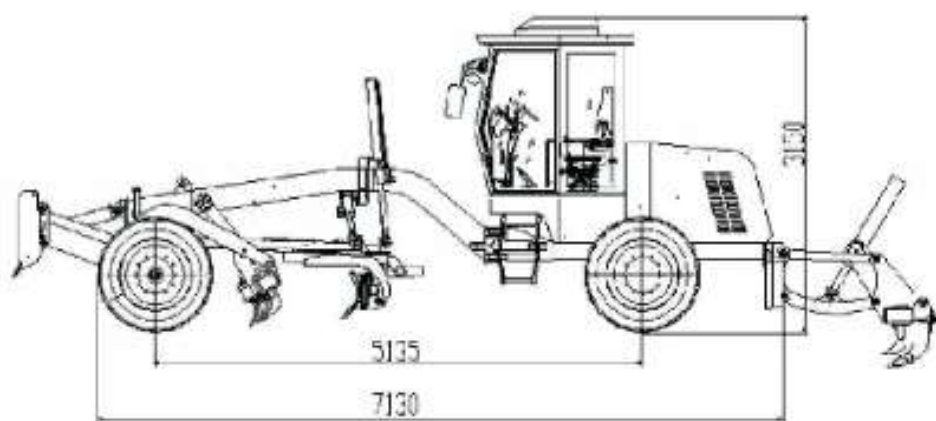

Контактний телефон:
+38(097) 746-67-04
+38(099) 632-13-31
+38(044) 232-02-98

Адреса: Україна, 04060, м. Київ,
вул. Ризька, буд. 73-г, офіс 7
E-mail: tovkst@gmail.com
Website: kievspecteh.com

Код ЄДРПОУ 42623361.
IBAN UA573282090000026003000003717
в АТ «АБ «Південний».

Опис автогрейдера GR1003

Автогрейдер - необхідна техніка для будівництва шахт, будівництва міських та сільських доріг, водосховищ, покращення сільськогосподарських угідь тощо.

1. Ефективна робота: оптимізована форма лопатей дозволяє швидко та ефективно перемішувати та видаляти ґрунт, а також здійснювати оптимальний розподіл навантаження та мінімальне накопичення матеріалу всередині роторного дискарію.
2. Безпека та надійність: повна гідравлічна гальмівна система, система рульового керування з датчиком навантаження, міжнародні ключові компоненти, що забезпечують безпеку та надійність системи; глобальна оптимізація структурних елементів за допомогою CAE, спільні спеціальні дослідження з університетами та науково-дослідними інститутами.
3. Маневреність: передня вісь з одним масляним циліндром з великим кутом повороту є запатентованою технологією XCMG, у поєднанні з шарнірно-зчленованою рамою, малий радіус повороту гарантує гнучке маневрування.
4. Зручність управління: кабіна ромбовидної форми з демпфуванням підшипників у шести точках, структура управління оптимізована, зменшено зусилля управління та робочий хід, зусилля управління зменшено на 30%, управління більш гнучке та зручне, відповідає системі управління "людина-машина", умови роботи Найкомфортніші.
5. Передова технологія обробки: всі важливі деталі та компоненти зварюються за допомогою міжнародного передового зварювального обладнання, яке характеризується високою міцністю зварювання, рівномірною лінією зварювання та високою якістю зварювання.

Додаткові фото автогрейдера GR1003



Контактний телефон:
+38(097) 746-67-04
+38(099) 632-13-31
+38(044) 232-02-98

Адреса: Україна, 04060, м. Київ,
вул. Ризька, буд. 73-г, офіс 7
E-mail: tovkst@gmail.com
Website: kievspecteh.com

Код ЄДРПОУ 42623361.
IBAN UA573282090000026003000003717
в АТ «АБ «Південний».



Контактний телефон:
+38(097) 746-67-04
+38(099) 632-13-31
+38(044) 232-02-98

Адреса: Україна, 04060, м. Київ,
вул. Ризька, буд. 73-г, офіс 7
E-mail: tovkst@gmail.com
Website: kievspecteh.com

Код ЄДРПОУ 42623361.
IBAN UA573282090000026003000003717
в АТ «АБ «Південний».



Контактний телефон:
+38(097) 746-67-04
+38(099) 632-13-31
+38(044) 232-02-98

Адреса: Україна, 04060, м. Київ,
вул. Ризька, буд. 73-г, офіс 7
E-mail: tovkst@gmail.com
Website: kievspecteh.com

Код ЄДРПОУ 42623361.
IBAN UA573282090000026003000003717
в АТ «АБ «Південний».

Технічні характеристики автогрейдера GR1003

Параметр	Показник
Модель двигуна	WP4.1
Номінальна потужність/швидкість	75/2200 кВт/об/хв
Габаритний розмір (стандарт)	7130x 2375 x 3150 мм.
Загальна вага (стандарт)	7500 кг.
Розміри шин	16/70-24/13.00-24
Дорожній просвіт	550 мм.
Простір передньої та задньої осі	5135 мм.
Простір середніх та задніх коліс	
Специфікація продуктивності	
Швидкість вперед	5, 8, 11, 17, 24, 38 км/год.
Швидкість заднього ходу	5, 11, 24 км/год.
Тягове зусилля $f=0,75$	≥ 39 кН.
Максимальна підйомність	≥ 25 %
Тиск закачування шин	300 кПа.
Тиск робочої системи	16 МПа.
Тиск трансмісії	1.3-1.8 МПа.

Робочі параметри

Максимальний кут повороту передніх коліс	±49°	
Максимальний кут нахилу передніх коліс	±17°	
Максимальний кут повороту передньої осі	±15°	
Максимальний кут повороту балансу	±16°	
Максимальний кут повороту рами	±27°	
Максимальний радіус повороту	6°	
Клинок	Максимальна висота підйому	310 мм.
	Максимальна глибина перекопування	350 мм.
	Максимальний кут бокового нахилу	45°
	Кут різання	28-70°
	Кут повороту	120°
	Довжина x висота хорди	3048 x 450 мм.

Обсяг заливки масла

Охолоджувальна рідина	50 л.
Паливний бак	260 л.
Двигун	18 л.
Ведуча вісь	28 л.
Гідравлічна олія	89 л.

НАШІ КЛІЄНТИ



Агроіндустріальний
Холдінг МХП



Onuf group



McDonald's



Ikea



Sandora



Кондитерська
фабрика «Рошен»



Збройні сили
України



Служба безпеки
України



Генеральна
прокуратура
України



Управління
державної охорони
України



Національна
гвардія України



ТОВ «Метінвест
холдінг»



Національна
гвардія України



ПриватБанк



Окко



Укрнафта



Києво-Печерська
Лавра



Епіцентр



FOZZY



МегаМаркет



АТБ



Галичина



Карпатська
Джерельна



КМДА



Київпастрас



ASMAP



Київмедспектрас



RUDOMAIN



ЕРІДОН ТЕХ



ТОВ
Укравтозапчастина



Автоцентр KIA
Корея Моторс



Телеканал СТБ



Посольство
Швейцарії в Україні



Посольство Швеції



Duckerhoff



КУК



Київський
політехнічний
інститут ім.
Скворського



ХНУ ім. Кузевиці



Національний інститут
ССХІ ім. М. М. АМОСОВА



Інститут
Гідромеханіки



Інститут Освітньої
Аналітики

Контактний телефон:
+38(097) 746-67-04
+38(099) 632-13-31
+38(044) 232-02-98

Адреса: Україна, 04060, м. Київ,
вул. Ризька, буд. 73-г, офіс 7
E-mail: tovkst@gmail.com
Website: kievspecteh.com

Код ЄДРПОУ 42623361.
IBAN UA573282090000026003000003717
в АТ «АБ «Південний».