

Автогідропідійомник Isoli PT 180 IVECO DAILY 60C16H 3.0 D



Макс. робоча висота: 18,0 м

Макс. робочий виліт стріли: 10,3 м

Вантажопідійомність: 250 кг

Опис

Автогідропідіймач Isoli PT 180 на шасі Iveco Daily Double також встановлюється на вантажівках з мінімальною масою від 6 т. Максимальна робоча висота 18 м із максимальним вильотом 10,3 м. Безпечне робоче навантаження 250 кг. Обертання верхньої частини складає 400 градусів.

Підйомна платформа автогідропідіймача Isoli PT 180 на шасі Iveco Daily Double виготовлена з високоміцної сталі для максимальної жорсткості стріли та максимальної безпеки під час роботи.

Телескопічна стріла з цілком гідравлічним управлінням і пропорційною системою при низькому тиску розміщеним у кошику, для забезпечення поступових і точних рухів.

Автовишка Isoli PT 180 на базі IVECO Daily 60C16 може ефективно працювати для обслуговування таких об'єктів, як залізниця та автомобільні транспортні магістралі.

Телескопічна стріла такої моделі, як автовишка Isoli PT 180 на базі IVECO Daily 60C16, може досягати максимальної робочої висоти 18 м, а це означає, що цей автогідропідійомник легко виконає більшість завдань, які беруть на себе агенції зовнішньої реклами щодо встановлення вивісок, рекламних щитів, банерів, а також клінінгові компанії, що займаються миттям вікон та чищенням фасадів будинків.

Креслення шасі

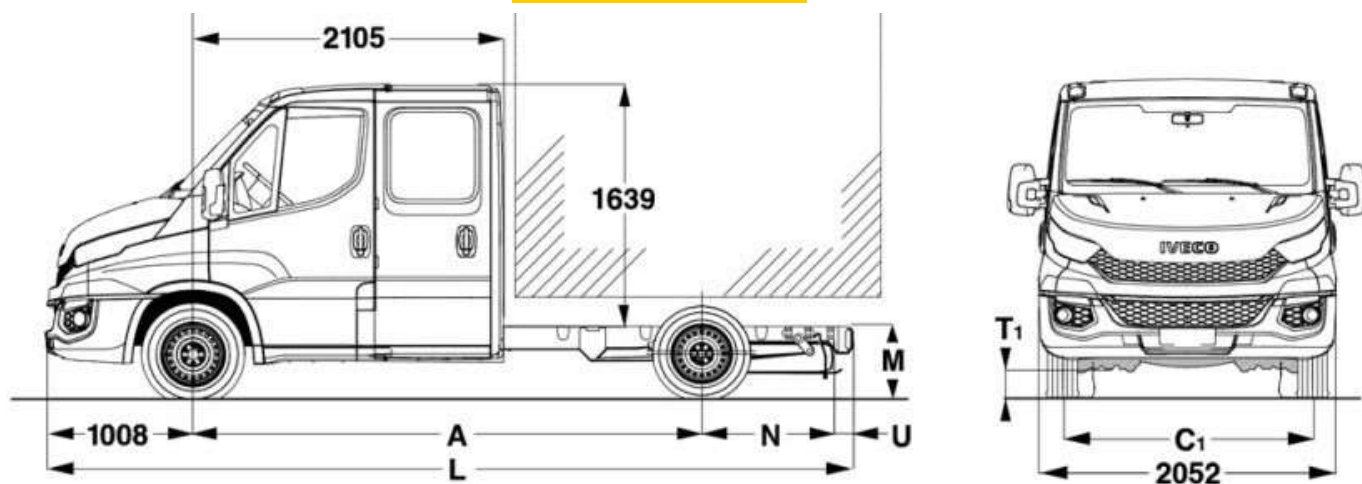

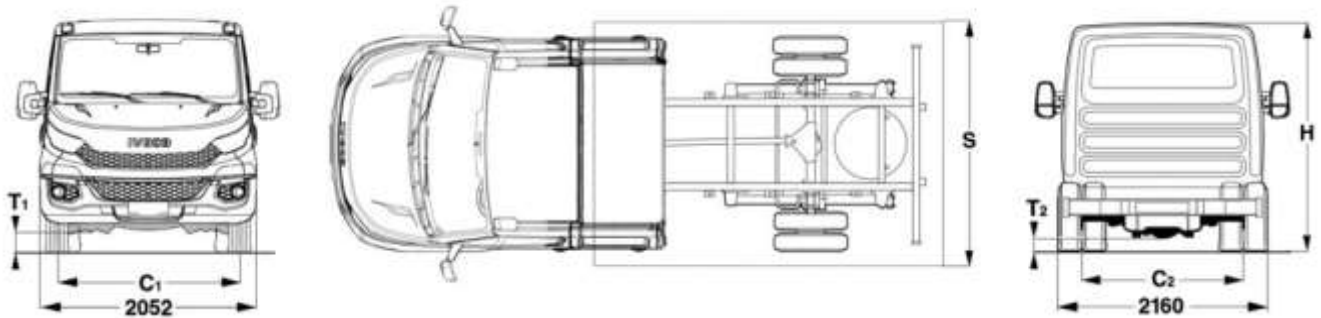

Вантажовисотні характеристики

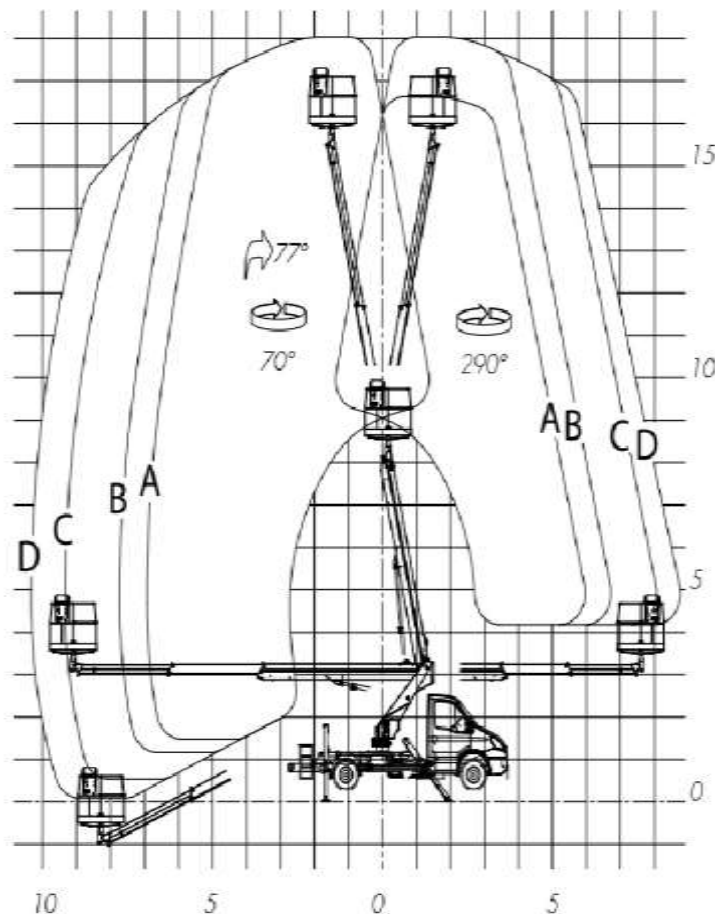

Характеристики підйомника

Макс. робоча висота	18,0 м
Макс. робочий виліт стріли	10,3 м
Вантажопідйомність	250 кг
Висота опорної поверхні	15,8 м
Поворот верхньої конструкції	400°
Корзина алюміній	1400x710x1100 мм
Поворот корзини	+/- 90°
Аутригери	Н-Н
Управління гідравлічне	так
Запуск і зупинка двигуна з кошика.	так
Запірний клапан на кожному домкраті	так
Лічильник годин у салоні	так
Комплект документів необхідних для реєстрації	так

Характеристики шасі

A Колісна база	3450	3750	4100	4350	4750
L Максимальна довжина	5943	6553	6953	7373	8238
H Максимальна висота (без	2365	2357	2349	2343	2336
C ¹ Колія передня	1725				
C ² Колія задня	1660				
T ¹ Дорожній просвіт передній (без	171				
T ² Дорожній просвіт задній (без	165				
N Задня звіска	1355	1665	1715	1885	2350
U Задній бампер	130				
Корисна довжина рами	2689	3299	3699	4119	4984
W Максимальна довжина	3219	3829	4229	4649	5514
S Максимальна ширина кузова	2350				
Ширина рами	864				
M Висота рами на задній осі (без	693/638	692/638	686/634	682/630	686/628
Радіус розвороту:					
бровка/бровка	12138	13048	14108	14866	16078
стіна/стіна	12782	13694	14758	15518	16734



BUSINESS

Регульований обмежувач максимальної швидкості

Компресор кондиціонера 170CC

Регулювання керма по вильоту та висоті

Кондиціонер

ДАВ магнітола

Круїз-контроль

Протитуманні фари

КЛІЄНТСЬКІ ОПЦІЇ

Додаткова клавіша на панелі приладів

Роз'єм для забудовника

Передня решітка хромована

двоєне сидіння пасажир з ременями безпеки та

СТАНДАРТНІ ОПЦІЇ

Навантаження на осі 2300-4650

Без оздоблення задньої стінки кабіни

Система ESP 9

Адаптивна система екстреного гальмування - АЕBS + система повної зупинки CITY

ВРАКЕ

Сигналізатор присутності водія

Без автономного опалювача

Акумулятори ємністю 110 АН

Без аптечки

Бак АDBlue 20л під кабіною

Без блокування міжколісного диференціала

Без бокових габаритних вогнів

Без бічного захисту

Передні бризковики

Підготовка під встановлення валу відбору потужності

Горизонтальна вихлопна труба по центру

Вітрове скло з заводським тонуванням

Генератор 220А (12V)

Денні ходові вогні

Екологічний рівень Євро VI_E

Електричні склопідіймачі

Без роз'єму для підключення причепа

Без задньої поперечини рами під буксирувальний пристрій

Вікно в задній стінці кабіни

Без задніх габаритних вогнів

Без заднього буксирувального пристрою

Задній бампер

Задні сидіння на 4 місця

Запасне колесо

Знак аварійної зупинки

Ручне налаштування коректору фар

Відведення картерних газів з підігрівом
Ремені безпеки стандартного кольору
Механічна 6-СТ КПП
Кронштейн запасного колеса (SLIDING)
Дзеркала шириною 2350мм
Оздоблення сидінь - тканинне
Модельний ряд 2022
Кермо з м'якого пластику
Паливний бак 100л "SHAPED"
Підігрів паливного фільтра
TFT панель приладів км/год
Багатолистові задні ресори
Поручні для посадки в кабіну
Обмежувач швидкості 90 км/год
Противідкатні упори (башмаки)
Стандартні підголівники сидінь
Відкрита полиця + USB (CHARGE)
Підготовка під буксирування причепа повною масою 3,5 тони (максимальна маса автопоїзда 7 тон)
Додаткове посилення кабіни
Дзеркала заднього виду з електроприводом та підігрівом
Без подушок безпеки
Без речового відсіку під/над вітровим склом
Звуковий сигнал заднього ходу
Звуковий сигнал непристібнутого ременя безпеки водія/пасажира
Сидіння водія з підвіскою, поперековою підтримкою та підлокітником
Цифровий тахограф
Передаточне відношення 4.30
Без системи START & STOP
Фільтр твердих часток

Шини 225/75R16

Центральний замок з дистанційним керуванням

ФОТО





ТОВ «ТД «КИЇВ-СПЕЦТЕХ»
Контактний телефон:
+38(097) 746-67-04
+38(050) 086-92-74

Адреса: Україна, 01054, м.Київ,
Шевченківський р-н, вул. Ярославів
Вал, буд. 13/2 (літера Б), офіс 3
E-mail: tovkst@gmail.com
Website: kievspecteh.com

Код ЄДРПОУ 45243844
IBAN UA 8932 8209 00000 2600 40000 34729
В АТ АБ Південний



ТОВ «ТД «КИЇВ-СПЕЦТЕХ»
Контактний телефон:
+38(097) 746-67-04
+38(050) 086-92-74

Адреса: Україна, 01054, м.Київ,
Шевченківський р-н, вул. Ярославів
Вал, буд. 13/2 (літера Б), офіс 3
E-mail: tovkst@gmail.com
Website: kievspecteh.com

Код ЄДРПОУ 45243844
IBAN UA 8932 8209 00000 2600 40000 34729
В АТ АБ Південний

НАШІ КЛІЄНТИ



Агриндустриальний
Холдинг МХП



Qnur group



McDonald's



Ikea

Sandora

Sandora

ROSHEN

Кондитерська
фабрика «Росен»



METINVEST

ТОВ «Метінвест
холдинг»



Національна
рада України



ПриватБанк

АТ «ПАО Приват
банк»



OKKO

Okko



Укрнафта



Каско-Печерська
Лавра



ЕПІЦЕНТР

Епіцентр

FOZZY

FOZZY

МіагаМаркет

МегаМаркет

АТБ

АТБ

ГАЛИЧИНА

Галичина

КАРПАТСЬКА
ДЖЕРЕЛЬНА

Карпатська
Джерельна



КМДА



Київтранс



ASMAP



Київмедіцинтранс



RUDDMAN



ЕРДОН ТЕХ



ТОВ
Україномоторс



Автомобілі KIA
Корея Моторс



Телеканал СТБ



Посольство
Швейцарії в Україні



Посольство Швеції



Duckerhoff



КУК



Київський
національний
інститут ім.
Скодовського



КНЕЗ ім. Кузнеця



Національний інститут
ССХІ ім. М. М. АМОСОВА



Інститут
Гідромеханіки



Інститут Освітньої
Аналітики