

## Комерційна пропозиція

### Автогідропідйомник COMET 26 на шасі ISUZU NPS 75 4x4

#### ШАНОВНІ ПАНОВЕ!

*ТОВ «КИЇВСПЕЦТЕХ» - Ми завжди надамо Вам професійну консультацію щодо вибору спецтехніки та вантажних автомобілів згідно необхідним технічним параметрам.*



Автогідропідйомник COMET 26 | 2 | 13 HQ на ISUZU NPS 75 - комбінований автогідропідйомник виробництва Італія, що встановлюється на Заводі спецтехніки на вантажівках з мінімальною масою від 6 т. Вантажопідйомність люльки становить 250 кг. Максимальна робоча виоста 26 м. Бічний виліт 13 м. Кут повороту стріли 360 градусів.

Максимальна робоча висота 26 м із максимальним вильотом 13 м

- Автовишка СОМЕТ 26 | 2 | 13 HQ JIB має безпечне робоче навантаження 250 кг.
- Обертання надземної частини становить 360 градусів.
- Навісне обладнання виготовлене з високоміцної сталі, забезпечує максимальну жорсткість стріли та максимальну безпеку під час роботи.
- Подвійний пантограф, щоб досягти максимальної висоти 26 м
- Комбінована телескопічна стріла
- Наявність гуська «JIB» дозволяє працювати у важкодоступних місцях наддахами та балконами.
- 100% гідравлічне керування
- Контроль із пропорційною гідравлічною системою, що працює при низькому тиску (тільки 25 бар), для забезпечення плавного та точного переміщення стріли
- Довготривала експлуатація з мінімальними витратами на сервіс, завдяки відсутності обмежувальних електронних систем обмеження робочої зони.
- Розетка електроживлення 230 В у робочій корзині.

Алюмінієва стріла. Також опціонально поставляється стріла зі скловолокна, високоізольована від випадкових контактів із ЛЕП

<b>Виробник</b>	Isuzu
<b>Тип</b>	Повнопривідні , Шасі
<b>колісна формула</b>	4x4
<b>Колісна база, мм</b>	3395
<b>Повна допустима маса, кг</b>	7 500
<b>Габарити, мм (довжина/ширина/висота)</b>	5985x2040x2490
<b>Навантаження на передню вісь, кг</b>	2 900
<b>Навантаження на задню вісь, кг</b>	5 600

<b>Власна вага, кг</b>	3045
<b>Вантажопідйомність, кг</b>	4 455
<b>Безпека</b>	ABS , ASR , EBD
<b>Коля передніх коліс, мм</b>	1 670
<b>Тип підвіски, передньої</b>	Ресорна
<b>Тип підвіски, задній</b>	Ресорна
<b>Тип КПП</b>	ISUZU MYY5T , Механічна
<b>Кількість передач КПП</b>	5+1
<b>Двигун</b>	4HK1-TCN
<b>Екологічний стандарт</b>	EURO-6
<b>Тип палива</b>	Дизель
<b>Engine volume, смS</b>	5 193
<b>Потужність двигуна, кВт/к.</b>	114 / 155
<b>Максимальний крутний момент (н/м)</b>	419 / 1600
<b>Паливний бак, л</b>	128

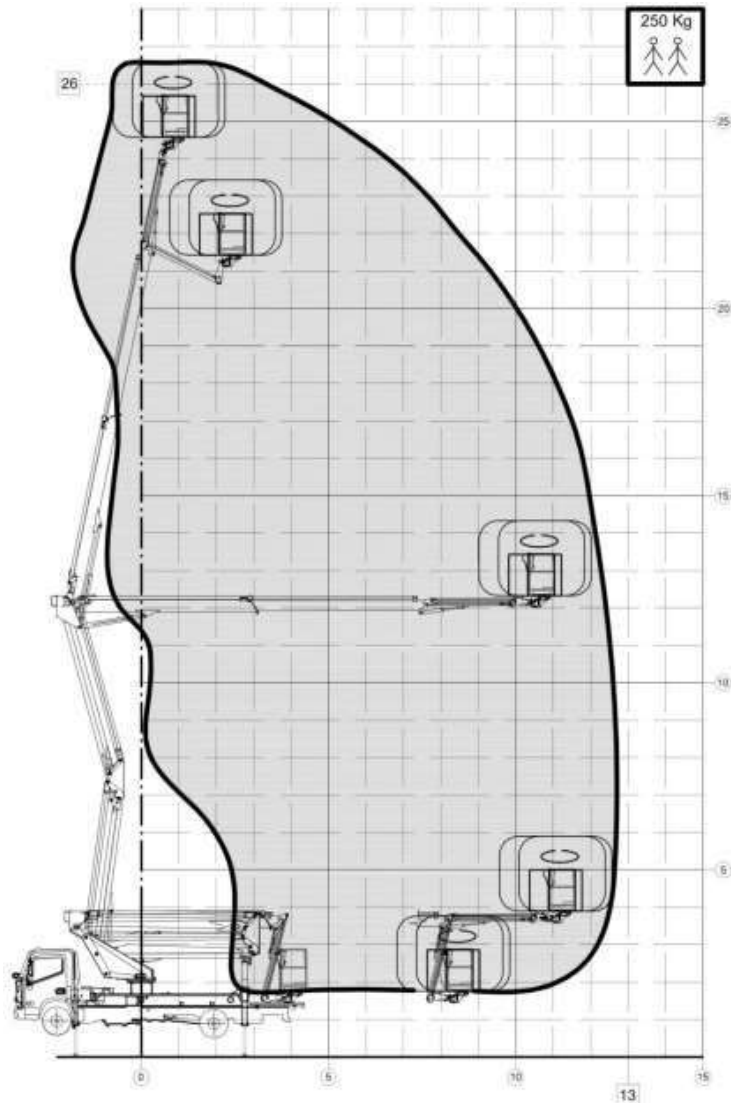
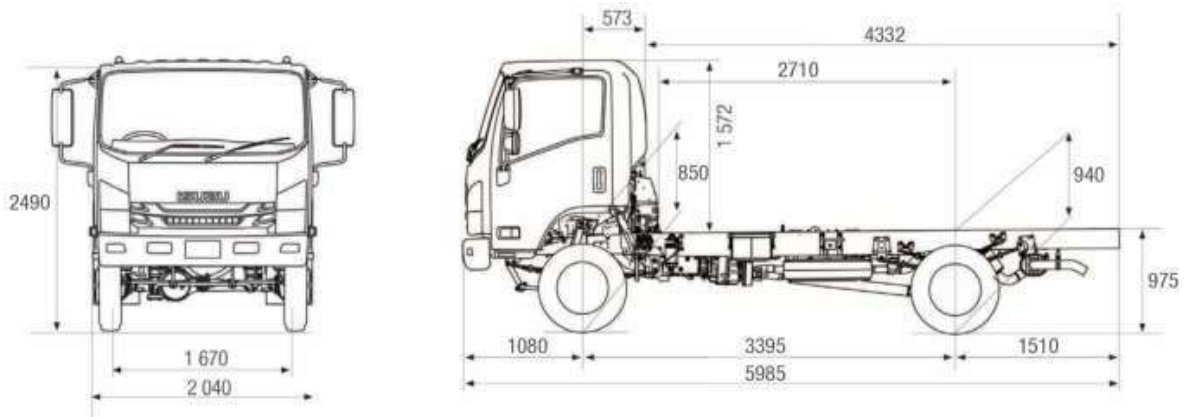

ФОТО





ТОВ «ТД «КИЇВ-СПЕЦТЕХ»  
Контактний телефон:  
+38(097) 746-67-04  
+38(050) 086-92-74

Адреса: Україна, 01054, м.Київ,  
Шевченківський р-н, вул. Ярославів  
Вал, буд. 13/2 (літера Б), офіс 3  
E-mail: [tovkst@gmail.com](mailto:tovkst@gmail.com)  
Website: [kievspecteh.com](http://kievspecteh.com)

Код ЄДРПОУ 45243844  
IBAN UA 8932 8209 00000 2600 40000 34729  
В АТ АБ Південний



## НАШІ КЛІЄНТИ

