

Автогідропідіймач COMET 22 на шасі FORD TRUCKS 1833DC



- Висота підйому: **22 м**
- Бічний виліт: **14 м**
- Кут повороту стріли: **360 град.**
- Вантажопідйомність люльки: **250 кг**

Опис:

Автогідропідіймач COMET 22 встановлюється на вантажівках з мінімальною масою від 6 т. Максимальна робоча висота 22 м із максимальним вильотом 14 м. Безпечне робоче навантаження 250 кг. Обертання надземної частини складає 360 градусів.

Контактний телефон:
+38(097) 746-67-04
+38(099) 632-13-31
+38(044) 232-02-98

Адреса: Україна, 04060, м. Київ,
вул. Ризька, буд. 73-г, офіс 7
E-mail: tovkst@gmail.com
Website: kievspecteh.com

Код ЄДРПОУ 42623361.
IBAN UA573282090000026003000003717
в АТ «АБ «Південний».

Стандартна комплектація та додаткове обладнання на замовлення:

- АМ/FM/Aux In/USB/Bluetooth (Радіо з Bluetooth);
- Стандартна 6-точкова незалежна підвіска для кабіни з другим рядом сидінь;
- Круїз контроль;
- Дискові гальма;
- Гальмо двигуна та гірське гальмо;
- Електронна гальмівна система (EBS) та антиблокувальна гальмівна система (ABS);
- Електронна система курсової стійкості (ESP);
- Електронне регулювання гальмівних зусиль;
- Датчики зносу гальмівних колодок;
- Система допомоги торкання підйому;
- Блокування диференціалу;
- Вікна з електроприводом;
- Бічні дзеркала з електрокеруванням та підігрівом;
- Електричний привід вирівнювання фар;
- Рульова колонка, керована кутом нахилу;
- Водійські сидіння з підігрівом та пневмопідвіскою та нерухоме пасажирське сидіння;
- Поперекова опора;
- Люк із ручним приводом;
- Передній та задній стабілізатор поперечної стійкості;
- Імобілайзер;
- Ключ із дистанційним керуванням центрального замку;
- Світловий супровід;
- Ходові вогні;
- Подвійні габаритні ліхтарі на даху;
- Передні протитуманні ліхтарі;
- Запасне колесо;
- Бампер середньої довжини;
- Додатковий обігрівач кабіни (сухого типу);
- Горизонтальна вихлопна труба;
- Кондиціонер із ручним керуванням;
- Клімат-пакет (включає нагрівач сухого та мокрого типу та акумулятор на 225 А/год);
- Пакет опцій «Пожежний автомобіль»;
- Пакет АDR;
- ВВП (подвійний редуктор) із приводом від КПП зі зміщенням без фланця (включає блок управління ВП);
- Колір металік / спеціальні кольори;
- Опція колісної бази 4750мм;
- Бічний захист;
- Задня буксирна траверса;
- Тахограф;
- Передні буксирувальні гаки (два гаки).

Контактний телефон:
+38(097) 746-67-04
+38(099) 632-13-31
+38(044) 232-02-98

Адреса: Україна, 04060, м. Київ,
вул. Ризька, буд. 73-г, офіс 7
E-mail: tovkst@gmail.com
Website: kievspecteh.com

Код ЄДРПОУ 42623361.
IBAN UA573282090000026003000003717
в АТ «АБ «Південний».

Креслення та схеми

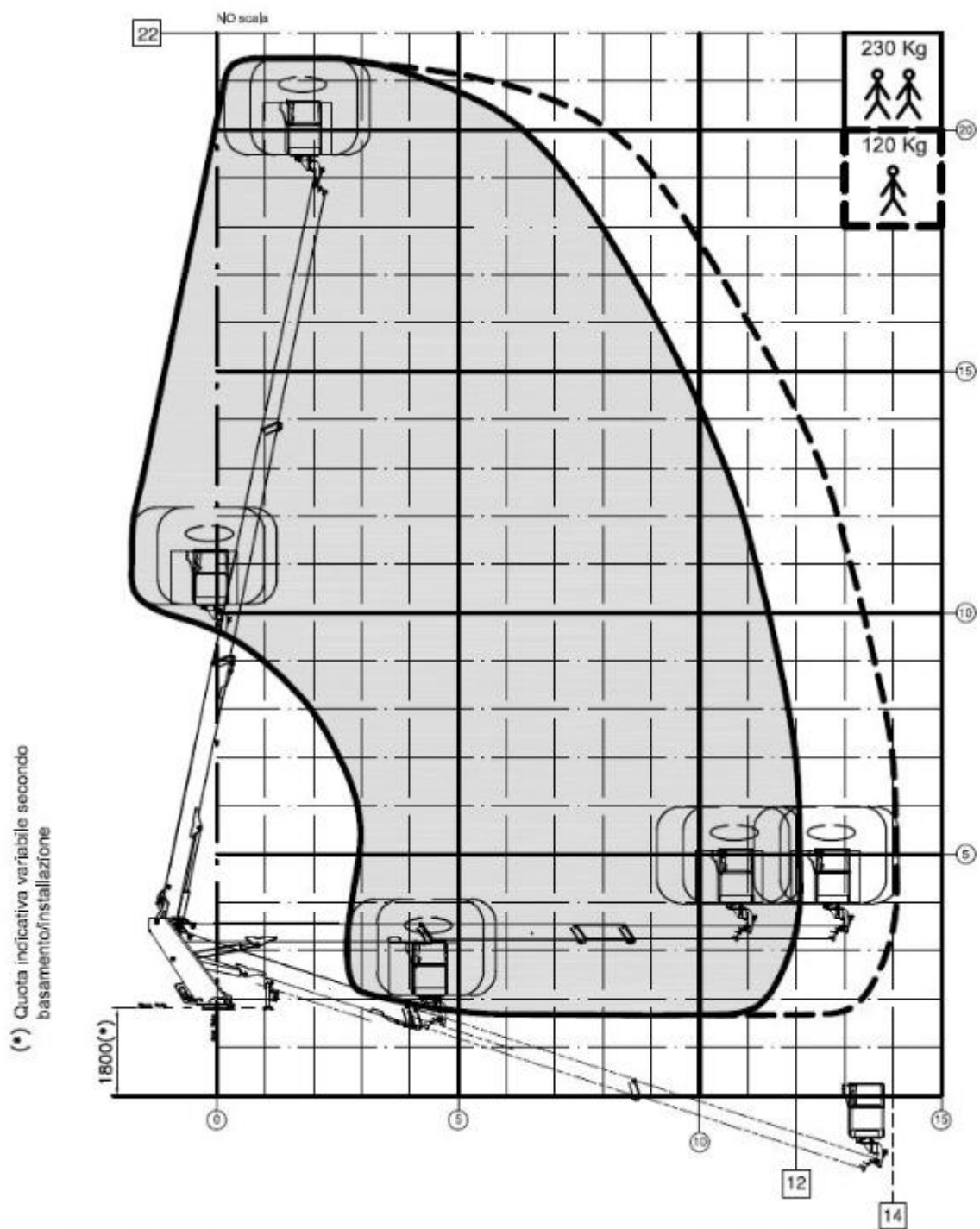

Контактний телефон:
+38(097) 746-67-04
+38(099) 632-13-31
+38(044) 232-02-98

Адреса: Україна, 04060, м. Київ,
вул. Ризька, буд. 73-г, офіс 7
E-mail: tovkst@gmail.com
Website: kievspecteh.com

Код ЄДРПОУ 42623361.
IBAN UA573282090000026003000003717
в АТ «АБ «Південний».

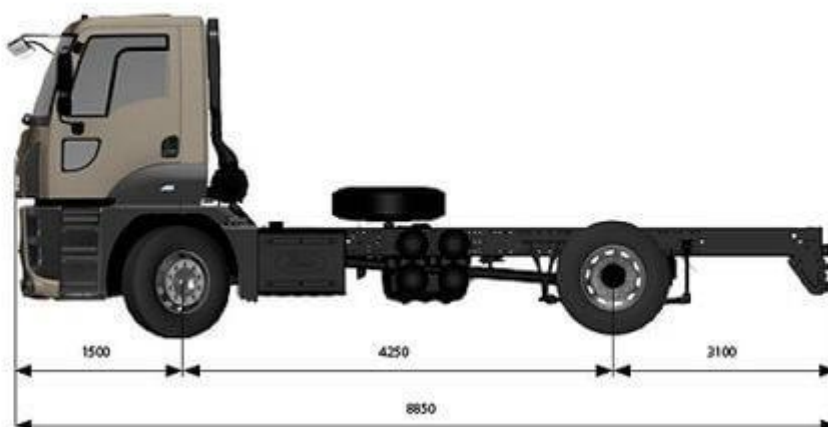
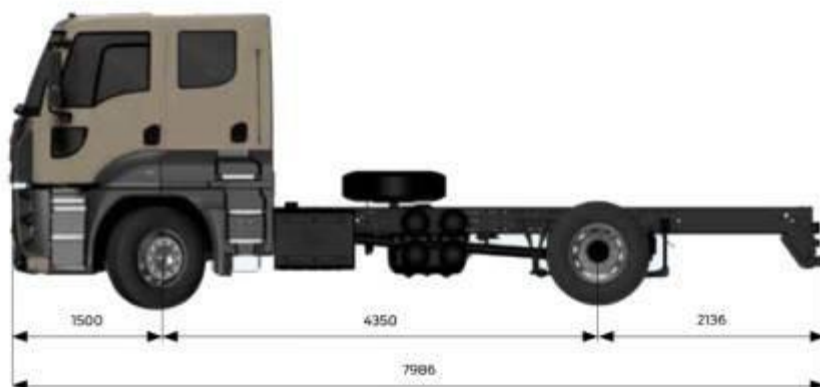

Контактний телефон:
+38(097) 746-67-04
+38(099) 632-13-31
+38(044) 232-02-98

Адреса: Україна, 04060, м. Київ,
вул. Ризька, буд. 73-г, офіс 7
E-mail: tovkst@gmail.com
Website: kievspecteh.com

Код ЄДРПОУ 42623361.
IBAN UA573282090000026003000003717
в АТ «АБ «Південний».

Технічні характеристики

Параметр	Показник
Робоча висота	22 м
Тип стріли	комбінована (пантограф + телескоп)
Тип опор	Н+Н
Кут повороту платформи	360
Кут повороту люльки	90+90
Мінімальна повна маса шасі	6 т.
Розмір люльки, см	140x70x110
Вантажопідйомність люльки	120-230 кг
Горизонтальний виліт, м/кг	12/230 і 14/120

Характеристики шасі FORD TRUCKS 1833DC

Колісна база, мм	4350
Колісна формула	4x2
Модель двигуна	Ecotorq 9 л
Об'єм двигуна	8974 куб.см.
Екологічна норма	Євро-5
Паливний бак, л	350 л
Потужність двигуна, кВт (к. с.)	330 к.с. (243 кВт)/1900 об/с
Розмір шин	315/80 R 22.5
Тип кабіни	Кабіна з двома рядами сидінь
Генератор, В/А	130 А
Акумулятор, В/Агод	24В, 2x12В 150 Ah
Габарити, мм (довжина/ширина/висота)	7986x2540x3107

Контактний телефон:
+38(097) 746-67-04
+38(099) 632-13-31
+38(044) 232-02-98

Адреса: **Україна, 04060, м. Київ,**
вул. Ризька, буд. 73-г, офіс 7
 E-mail: **tovkst@gmail.com**
 Website: **kievspecteh.com**

Код ЄДРПОУ 42623361.
 IBAN UA573282090000026003000003717
 в АТ «АБ «Південний».

НАШІ КЛІЄНТИ



Агроіндустріальний
Холдінг МХП



Onur group



McDonald's



Ikea



Sandora



Кондитерська
фабрика «Рошен»



ТОВ «Метінвест
холдінг»



Національна
гвардія України



АТ «ПАТ Приват
банк»



Окко



Укрнафта



Києво-Печерська
Лавра



Епіцентр



FOZZY



MegaMarket



АТБ



Галичина



Карпатська
Джерельна



КМДА



Київпастрас



ASMAP



Київмедспецтранс



RUDOMAIN



ЕРІДОН ТЕХ



ТОВ
Укравтозапчастина



Автоцентр КІА
Корея Моторс



Телеканал СТБ



Посольство
Швейцарії в Україні



Посольство Швеції



Duckerhoff



КУК



Київський
політехнічний
інститут ім.
Сікорського



ХНЗУ ім. Кузеця



Національний інститут
ССХІ ім. М. М. АМОСОВА



Інститут
Гідромеханіки



Інститут Освітньої
Аналітики

Контактний телефон:
+38(097) 746-67-04
+38(099) 632-13-31
+38(044) 232-02-98

Адреса: Україна, 04060, м. Київ,
вул. Ризька, буд. 73-г, офіс 7
E-mail: tovkst@gmail.com
Website: kievspecteh.com

Код ЄДРПОУ 42623361.
IBAN UA573282090000026003000003717
в АТ «АБ «Південний».