

Автоцистерна для води AVTR 4 куб на шасі JAC N90



Об'єм цистерни: 4

Кількість секцій: 2.

Опис

Автоцистерна для води AVTR 4 куб на шасі JAC N90 з колісною формулою 4x2 оснащена дизельним двигуном Cummins потужністю 152 к.с. Колісна база шасі становить 3845 мм. Габаритні розміри (ДхШхВ) 6990x2115x2305 мм. Призначена для транспортування питної води та інших рідин щільністю не більше 1,03 кг/см³ з місць забору до місця призначення.

Максимальна маса вантажівки складає 9030 кілограмів. На вантаж із них відводиться до 5920 кілограм. Незважаючи на значну вантажопідйомність, автомобіль демонструє маневреність та прийнятний кут розвороту. Зберігається гарний огляд з кабіни, передбачені зручні дзеркала – на вантажівці можна буде комфортно пересуватися в міському потоці.

Вантажівка забезпечена потужним мотором з форсунками Common Rail та каталізатором системи SCR, який виконує перетворення відпрацьованих у моторі газів, що забезпечує низьку витрату палива, стабільну роботу мотора та екологічність (відповідно до стандарту EURO-5). Потужність двигуна – 152 кінські сили. Завдяки форсункам Common Rail упорскування проводиться оперативно та ефективно. Об'єм двигуна – 3,76 літра.

Контактний телефон:
+38(097) 746-67-04
+38(099) 632-13-31
+38(044) 232-02-98

Адреса: Україна, 04060, м. Київ,
вул. Ризька, буд. 73-г, офіс 7
E-mail: tovkst@gmail.com
Website: kievspecteh.com

Код ЄДРПОУ 42623361.
IBAN UA573282090000026003000003717
в АТ «АБ «Південний».

Креслення

Автоцистерна

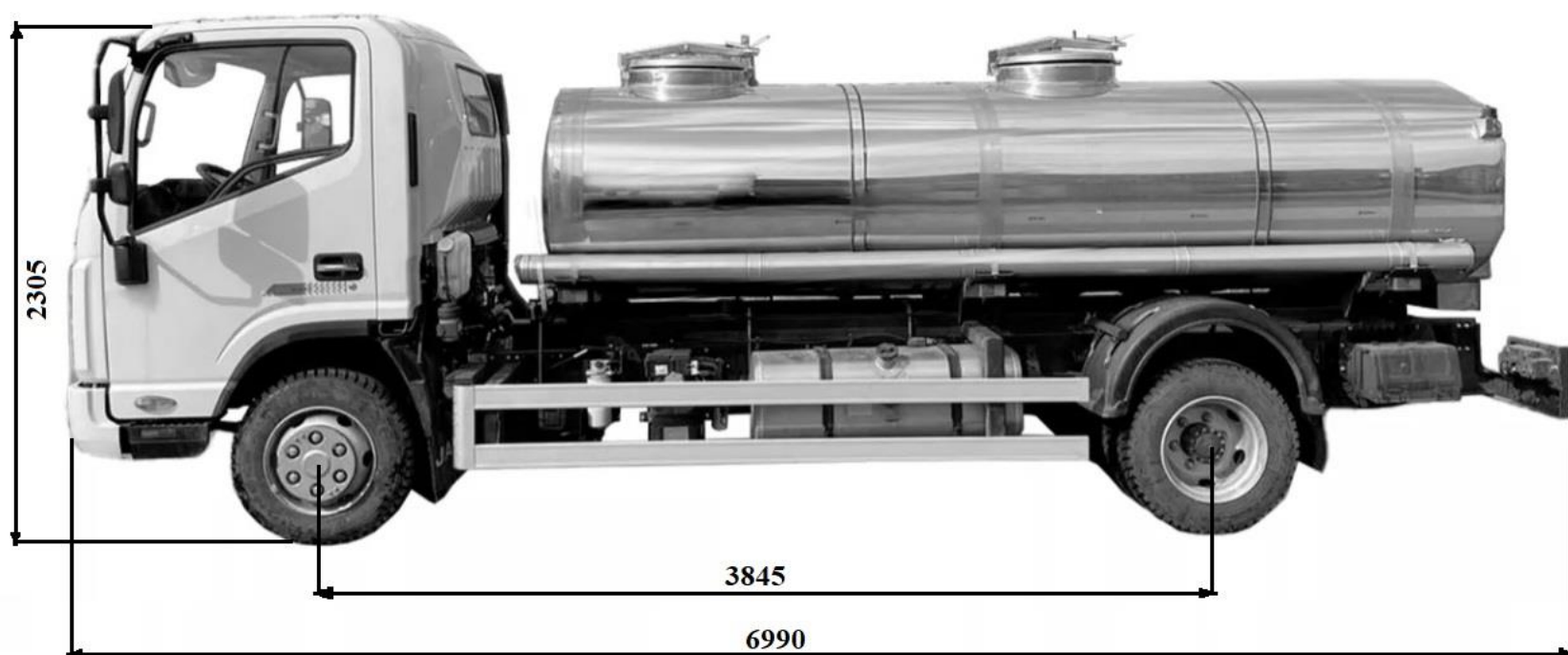

Шасі

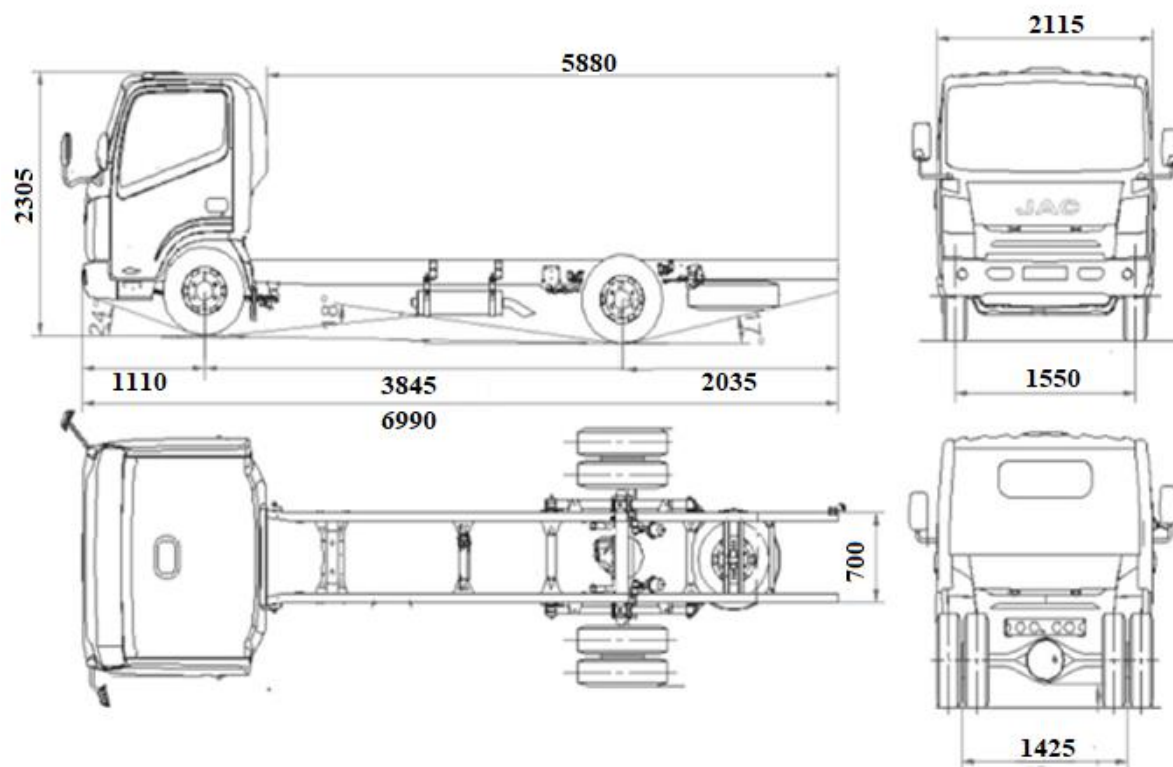

Контактний телефон:
+38(097) 746-67-04
+38(099) 632-13-31
+38(044) 232-02-98

Адреса: Україна, 04060, м. Київ,
вул. Ризька, буд. 73-г, офіс 7
E-mail: tovkst@gmail.com
Website: kievspecteh.com

Код ЄДРПОУ 42623361.
IBAN UA573282090000026003000003717
в АТ «АБ «Південний».

Комплектація

- Прикурювач.
- Радіоприймач+MP3, антена, динаміки.
- Попільнички в бічних дверях.
- Полиці в кабіні над головами водія та крайнього пасажира.
- Сонцезахисні козирки водія та пасажира.
- Ящик для інструментів.
- Дзеркала заднього виду з підігрівом.
- Рульова колонка регульована за нахилом та вильотом.
- Підніжка з антиковзким покриттям.
- Задній стабілізатор поперечної стійкості.
- Електросклопідйомники.
- центральний замок.
- Круїз контроль.
- Кондиціонер.
- Безпека.
- Ремінь безпеки водія регульований по висоті.
- Енергопоглинаючий передній бампер.
- АБС.
- Денні ходові вогні.
- Зумер заднього ходу.
- Гірське гальмо.
- Електричне регулювання передніх фар.
- Паливний фільтр з підігрівом та сепаратором.
- Обігрівач салону підвищеної продуктивності.
- Морозостійкі гумові деталі.
- Свічки розжарювання.
- Додаткове утеплення кабіни.
- Москітна сітка та теплоізоляційний екран на радіатор системи охолодження.
- Нижній захист двигуна, КПП.
- Закрита акумуляторна скринька.
- Нагрівальний елемент мастильного картера двигуна 220V (ТЕН).
- Нагрівальний елемент паливної системи двигуна 220V (ТЕН).
- Передпусковий рідинний підігрівач Webasto - **опція**.
- Запасне колесо.
- Набір інструментів.
- Буксирувальний гак.
- Тахометр.
- Коробка відбору потужності **опція**.
- Електричний роз'єм для підключення тахографа.
- Проведення під тахограф.
- Тахограф **опція**.
- Спойлер **опція**.

Переваги

Надійна, потужна та якісна вантажівка JAC N90

- Дизельний двигун Cummins із турбонаддувом.
- 6-ступінчаста механічна коробка перемикачів передач.
- Передні барабанні гальма.
- Паливна система та всі електронні складові преміальної марки Bosch.
- Кузов підвищеної безпеки.
- Нижній захист двигуна та коробки перемикачів передач, захисна скринька для акумуляторів.
- Гарантія 3 роки чи 200 000 км.

Максимальне заощадження

- Економічна витрата палива – близько 15,2 л на 100 км.
- Великий ресурс двигуна.
- Відповідність до стандарту Євро-5.
- Висока ремонтпридатність та низька вартість запасних частин та комплектуючих.

Призначення

- Забезпечення Водопостачання: Ідеальне рішення для постачання питної води до віддалених районів або там, де відсутня стаціонарна водопостачальна інфраструктура.
- Аварійні Ситуації та Кризи: JAC N90 Автоцистерна може бути використана для оперативного реагування на надзвичайні ситуації та забезпечення населення чистою водою.
- Спеціальні Заходи та Заходи Суспільного Значення: Призначена для забезпечення питною водою учасників масових заходів та громадських заходів.

Фото



Контактний телефон:
+38(097) 746-67-04
+38(099) 632-13-31
+38(044) 232-02-98

Адреса: Україна, 04060, м. Київ,
вул. Ризька, буд. 73-г, офіс 7
E-mail: tovkst@gmail.com
Website: kievspecteh.com

Код ЄДРПОУ 42623361.
IBAN UA573282090000026003000003717
в АТ «АБ «Південний».



Контактний телефон:
+38(097) 746-67-04
+38(099) 632-13-31
+38(044) 232-02-98

Адреса: Україна, 04060, м. Київ,
вул. Ризька, буд. 73-г, офіс 7
E-mail: tovkst@gmail.com
Website: kievspecteh.com

Код ЄДРПОУ 42623361.
IBAN UA573282090000026003000003717
в АТ «АБ «Південний».



Контактний телефон:
+38(097) 746-67-04
+38(099) 632-13-31
+38(044) 232-02-98

Адреса: Україна, 04060, м. Київ,
вул. Ризька, буд. 73-г, офіс 7
E-mail: tovkst@gmail.com
Website: kievspecteh.com

Код ЄДРПОУ 42623361.
IBAN UA573282090000026003000003717
в АТ «АБ «Південний».



Контактний телефон:
+38(097) 746-67-04
+38(099) 632-13-31
+38(044) 232-02-98

Адреса: Україна, 04060, м. Київ,
вул. Ризька, буд. 73-г, офіс 7
E-mail: tovkst@gmail.com
Website: kievspecteh.com

Код ЄДРПОУ 42623361.
IBAN UA573282090000026003000003717
в АТ «АБ «Південний».



Контактний телефон:
+38(097) 746-67-04
+38(099) 632-13-31
+38(044) 232-02-98

Адреса: Україна, 04060, м. Київ,
вул. Ризька, буд. 73-г, офіс 7
E-mail: tovkst@gmail.com
Website: kievspecteh.com

Код ЄДРПОУ 42623361.
IBAN UA573282090000026003000003717
в АТ «АБ «Південний».



Контактний телефон:
+38(097) 746-67-04
+38(099) 632-13-31
+38(044) 232-02-98

Адреса: Україна, 04060, м. Київ,
вул. Ризька, буд. 73-г, офіс 7
E-mail: tovkst@gmail.com
Website: kievspecteh.com

Код ЄДРПОУ 42623361.
IBAN UA573282090000026003000003717
в АТ «АБ «Південний».

Технічні характеристики

Цистерна	
Характеристика	Показник
Ємність цистерни, м ³ не менше	4
Внутрішній матеріал цистерни	Нержавіюча сталь
Зовнішній матеріал шару	Нержавіюча сталь
Кількість секцій, шт.	2
Кількість горловин, шт.	2
Внутрішній Діаметр горловин, мм, не менше	500
Товщина слою термоізоляції, мм.	40-50
Система наповнення	Віз зовнішнього наповнювача
Система спорожнення	самоплином
Запірна арматура	Кран кульковий
Еліптичний переріз цистерни, герметична кришка, термоізольовані люки з дихальним клапаном, донний клапан, харчова нержавіюча сталь, зовнішня обшивка зі сталі, поручень та сходи.	
Система роздавання і заповнення води	
Система кількість та матеріал гребінки	4 крани нержавіюча сталь
Умовний прохід, мм. Ø	50
Рукав заповнення	50 мм довжиною 4м
Насос тип/модель	одноступінчатий
Напір, м, не менше	20
Продуктивність, л/хв.	400
Продуктивність, л/хв.	400
Висота всмоктування, м	5

Шасі

Модель	Найменування	NORMAL	LONG SINGLE CABINE	LONG
Кабіна	Спальне місце	-	-	-
Двигун	Модель	ISF3.8s5168 (Евро-5)	ISF3.8s5168 (Евро-5)	ISF3.8s5168 (Евро-5)
	Тип	Common Rail+SCR	Common Rail+SCR	Common Rail+SCR
	Об'єм	3760	3760	3760
	Максимальна потужність (к.с.)	156/2600 (115кВ/2600об/хв)	156/2600 (115кВ/2600об/хв)	156/2600 (115кВ/2600об/хв)
	Максимальный крутящий момент (н/м)	500/1200~1900	500/1200~1900	500/1200~1900
Трансмiсія	КПП	механічна	механічна	механічна
	Кількість ступеней	6	6	6
Основні параметри	Габаритні розміри шасі ДхШхВ(мм)	6990×2116×2300	7845×2116×2300	7845×2116×2300
	Колісна база(мм)	3845	4475	4475
	Колія(мм)	1710/1650	1710/1650	1710/1650
	Спорядженна маса шасі (кг)	3110	3230	3250
	Вантажність (кг)	5920	5800	5780
	Повна маса (кг)	9030	9030	9030
	Макс. допустиме навантаження на пер.вісь	3100	3100	3100
	Макс. допустиме навантаження на зад.вісь	6400	6400	6400
	Максимальна швидкість (км/год)	110	110	110
	Мінімальний кліренс (мм)	160	160	160
	Максимальний підйом що може бути подоланий (%)	30	30	30
Мінімальний радіус повороту (м)	7.5	9	9	
Шини		215/75R17.5	215/75R17.5	215/75R17.5
Паливний бак		200L	200L	200L
Акумуляторні батареї		120 А.ч (2 шт) 24В	120 А.ч (2 шт) 24В	120 А.ч (2 шт) 24В
Гальмівна система		пневматична	пневматична	пневматична

НАШІ КЛІЄНТИ



Агроіндустріальний
Холдинг МХП



Onur group



McDonald's



Ikea



Sandora



Кондитерська
фабрика «Рошен»



Збройні сили
України



Служба безпеки
України



Генеральна
прокуратура
України



Управління
державної охорони
України



Національна
гвардія України



ТОВ «Метінвест
холдінг»



Національна
гвардія України



ПриватБанк
АТ «ПАТ Приват
банк»



Окко



Укрнафта



Києво-Печерська
Лавра



Епіцентр



FOZZY



МегаМаркет



АТБ



Галичина



Карпатська
Джерельна



КМДА



Київавіастрас



ASMAP



Київмедспецтранс



RUDOMAIN



ЕРІДОН ТЕХ



ТОВ
Укравтозалчастина



Автоцентр КІА
Корея Моторс



Телеканал СТБ



Посольство
Швейцарії в Україні



Посольство Швеції



Duckerhoff



КУК



Київський
авіаційний
інститут ім.
Сікорського



ХНУ ім. Кузнеця



Національний інститут
ССХІ ім. М. М. АМОСОВА



Інститут
Гідромеханіки



Інститут Освітньої
Аналітики

Контакти:
+38(057) 710-07-07
+38(099) 632-13-31
+38(044) 232-02-98

E-mail: tovkst@gmail.com
Website: kievspecteh.com

IBAN UA573282090000026003000003717
в АТ «АБ «Південний».