

## Автобетононасос на шасі DFH 5120

**Висота подачі бетону: 65 м.**

**Модель: DFH 5120**

**Бренд: Dongfeng**

**Опис :** Лінійний бетононасос KML 90 виробництва KCP Heavy Industries Co., ltd на базі двовісних шасі китайського виробництва Dongfeng DFH 5120 характеризується високою мобільністю і маневровістю. Комплектується бетоноводом довжиною 100 м забезпечуючи подачу бетонної суміші на місце її укладання віддаленого від під'їзних шляхів.



Контактний телефон:  
+38(097) 746-67-04  
+38(099) 632-13-31  
+38(044) 232-02-98

Адреса: Україна, 04060, м. Київ,  
вул. Ризька, буд. 73-г, офіс 7  
E-mail: [tovkst@gmail.com](mailto:tovkst@gmail.com)  
Website: [kievspecteh.com](http://kievspecteh.com)

Код ЄДРПОУ 42623361.  
IBAN UA573282090000026003000003717  
в АТ «АБ «Південний».

## Креслення автобетононасоса на шасі DFH 5120

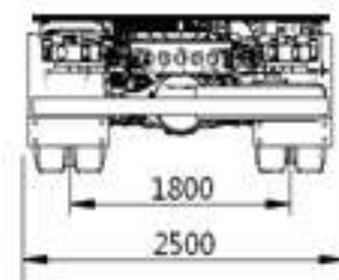
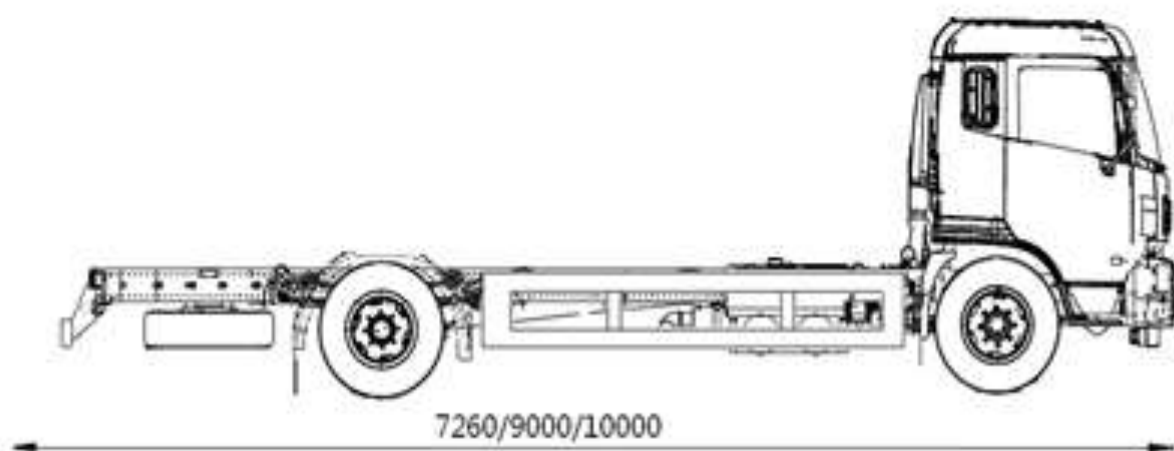
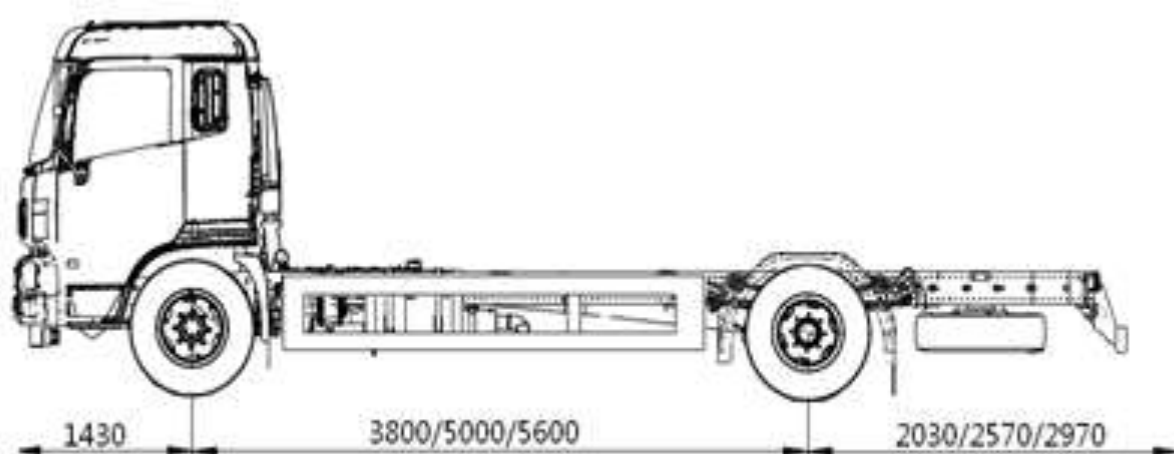

Контактний телефон:  
+38(097) 746-67-04  
+38(099) 632-13-31  
+38(044) 232-02-98

Адреса: Україна, 04060, м. Київ,  
вул. Ризька, буд. 73-г, офіс 7  
E-mail: [tovkst@gmail.com](mailto:tovkst@gmail.com)  
Website: [kievspecteh.com](http://kievspecteh.com)

Код ЄДРПОУ 42623361.  
IBAN UA573282090000026003000003717  
в АТ «АБ «Південний».

## Опис автобетононасоса на шасі DFH 5120

**Модель:** лінійний бетононасос на шасі DFH 5120A80 (Євро-5)

**Колісна формула:** 4x2

**Припустима повна маса (GVW):** 12 т.

**Двигун:** Cummins ISB 185.50, потужністю 178/131 к.с./кВт

**КПП:** DF6S900 OD 6-ступінчаста

**Продуктивність:** 44-66 м<sup>3</sup>/год.

Обсяг завантажувального відсіку 0,6 м<sup>3</sup>, продуктивність до 66 м<sup>3</sup>/год, розмір заповнювача до 40 мм. Ці характеристики роблять бетононасос KML 90 ефективним для великих та середніх будівельних компаній при будівництві монолітних наземних об'єктів, заливання фундаментів, бетонних тунелів до яких немає під'їзду для автобетонозмішувача. Бетононасос може обслуговувати декілька будівельних об'єктів.

Вантажні шасі під бетононасос, як і інша китайська спецтехніка Dongfeng за якістю та надійністю не поступаються європейським аналогам, завдяки тому, що при виробництві вантажної техніки компанія Dongfeng Trucks використовує автозапчастини та технічні вузли всесвітньо відомих брендів. При цьому ціна китайської спецтехніки значно нижча. Це робить спецтехніку китайського виробництва Dongfeng популярною у всьому світі.

Вантажні шасі укомплектовані чотирициліндровим дизельним двигуном Cummins американського виробника, потужністю 178 к.с. Ці двигуни зарекомендували себе як надійні та економічні у споживанні палива. Цілком відповідають екологічним стандартам Євро-5.

Кабіна китайської вантажівки має сучасний ергономічний інтер'єр. Зручне розташування приладів та елементів керування та регульоване анатомічне сидіння водія дозволяють знизити втому та підвищити продуктивність роботи. Широке вітрове скло та комплект дзеркал забезпечують відмінний огляд та повний контроль ситуації як на дорозі, так і під час роботи бетононасосу.



## Додаткові фото шасі DFH 5120



Контактний телефон:  
+38(097) 746-67-04  
+38(099) 632-13-31  
+38(044) 232-02-98

Адреса: Україна, 04060, м. Київ,  
вул. Ризька, буд. 73-г, офіс 7  
E-mail: [tovkst@gmail.com](mailto:tovkst@gmail.com)  
Website: [kievspecteh.com](http://kievspecteh.com)

Код ЄДРПОУ 42623361.  
IBAN UA573282090000026003000003717  
в АТ «АБ «Південний».



Контактний телефон:  
+38(097) 746-67-04  
+38(099) 632-13-31  
+38(044) 232-02-98

Адреса: Україна, 04060, м. Київ,  
вул. Ризька, буд. 73-г, офіс 7  
E-mail: [tovkst@gmail.com](mailto:tovkst@gmail.com)  
Website: [kievspecteh.com](http://kievspecteh.com)

Код ЄДРПОУ 42623361.  
IBAN UA573282090000026003000003717  
в АТ «АБ «Південний».





Контактний телефон:  
+38(097) 746-67-04  
+38(099) 632-13-31  
+38(044) 232-02-98

Адреса: Україна, 04060, м. Київ,  
вул. Ризька, буд. 73-г, офіс 7  
E-mail: [tovkst@gmail.com](mailto:tovkst@gmail.com)  
Website: [kievspecteh.com](http://kievspecteh.com)

Код ЄДРПОУ 42623361.  
IBAN UA573282090000026003000003717  
в АТ «АБ «Південний».



Контактний телефон:  
+38(097) 746-67-04  
+38(099) 632-13-31  
+38(044) 232-02-98

Адреса: Україна, 04060, м. Київ,  
вул. Ризька, буд. 73-г, офіс 7  
E-mail: [tovkst@gmail.com](mailto:tovkst@gmail.com)  
Website: [kievspecteh.com](http://kievspecteh.com)

Код ЄДРПОУ 42623361.  
IBAN UA573282090000026003000003717  
в АТ «АБ «Південний».





Контактний телефон:  
+38(097) 746-67-04  
+38(099) 632-13-31  
+38(044) 232-02-98

Адреса: Україна, 04060, м. Київ,  
вул. Ризька, буд. 73-г, офіс 7  
E-mail: [tovkst@gmail.com](mailto:tovkst@gmail.com)  
Website: [kievspecteh.com](http://kievspecteh.com)

Код ЄДРПОУ 42623361.  
IBAN UA573282090000026003000003717  
в АТ «АБ «Південний».



## Технічні характеристики автобетононасоса на шасі DFH 5120

### Загальні характеристики шасі

Параметри	Показник
Колісна формула	4x2
Повна дозволена маса	11 990 кг.
Споряджена маса шасі	4 850 кг.
Вага надбудови	4 100 кг.
Максимальна швидкість	90 км/г.
Бак	200 л.

### Основні характеристики лінійного насоса

Виробник	KCP HEAVY INDUSTRIES CO., LTD
Модель	KML 90
Оберти двигуна	1550 rpm
Максимальне вироблення	44 куб.м/г (high), 66 куб.м/г (low)
Головний циліндр (діаметр)	130/80 x 1800 ST
Бетонний циліндр (діаметр)	200 x 1800 ST
Система циклічного обміну	гідравлічна з можливістю ручного керування
Ходів за хвилину	13 (high), 19 (low)
Тиск бетону	171 bar (high), 115 bar (low)
Обсяг завантажувального відсіку	0,6 куб.м
S-труба, діаметр	200 x 180
Гідравлічний насос	KCP – K3V180S
Максимальний розмір заповнювача	40 мм.

**Габаритні розміри шасі**

Довжина	7050 мм.
Ширина кабіни	2500 мм.
Висота кабіни (без порога)	2790 мм.
Колісна база	3800 мм.
Передній звис	1430 мм.
Задній звис	1820 мм.
Ширина рами	860 мм.
Висота рамного профіля	250 мм.
Ширина рамного профіля	80 мм.

**Рульове управління**

Тип	з гідروпідсилювачем, «гвинт-шарикова гайка-рейка-сектор»
-----	--

**Двигун**

Модель двигуна	Cummins, ISB 180 50
Тип	шестициліндровий дизель з інтеркулером та турбонаддувом, система Common Rail
Потужність двигуна	180/132/2500 кс/кВт/об-хвилину
Крутний момент	700Нм/1200-1600 об-хвилину
Об'єм	5.9 л
Діаметр циліндра	107 мм.
Хід поршня	124 мм.
Відповідність екологічним стандартам	Євро V



### Коробка передач

Марка	DONGFENG DF6S900 OD
Тип	механічна, 6 – ступенева
Кількість передач	6 вперед / 1 назад
Передаточне число головної передачі	7.967, 4.589, 2.664, 1.579, 1, 0.875, задня 7.105

### Гальмівна система

Робоча	Двухконтурна пневматична з розділенням по переднім і заднім колесам, з АБС (WABCO), барабанні гальмівні механізми всіх коліс, одноциліндровий компресор з підігріваним осушувачем
Допоміжна	Моторне гальмо-уповільнювач
Стояночна	З приводом від пружинних енергоакумуляторів

### Зцеплення

Тип	Сухе, однодискове 395 мм, з гідравлічним приводом та пневмоуправлінням
-----	--

### Підвіска

Перша вісь	Тип Еліот, максимальне навантаження 4.5 т, параболічні ресори та гідравлічні амортизатори
Ведуча вісь	Максимальне навантаження 9.0 т, параболічні ресори та гідравлічні амортизатори, головна передача – гіпоідна 4.56

**Електросистема**

Генератор	70 А
Батареї	2 x 180 А/ч, напруга 24 В

**Колеса та шини**

Переднє/заднє колесо	Шини 9.00 R20, 255/70R22.5
Марка	Aeolus
Диски	Стальні 7.5 x 22.5, чорного кольору



## НАШІ КЛІЄНТИ



Агроіндустріальний  
Холдінг МХП



Onuf group



McDonald's



Ikea



Sandora



Кондитерська  
фабрика «Рошен»



Збройні сили  
України



Служба безпеки  
України



Генеральна  
прокуратура  
України



Управління  
державної охорони  
України



Національна  
гвардія України



ТОВ «Метінвест  
холдінг»



Національна  
гвардія України



ПриватБанк  
АТ «ПАТ Приват  
банк»



Окко



Укрнафта



Києво-Печерська  
Лавра



Епіцентр



FOZZY



МегаМаркет



АТБ



Галичина



Карпатська  
Джерельна



КМДА



Київпастрас



ASMAP



Київмедспектрас



RUDOMAIN



ЕРІДОН ТЕХ



ТОВ  
Укравтозапчастина



Автоцентр KIA  
Корея Моторс



Телеканал СТБ



Посольство  
Швейцарії в Україні



Посольство Швеції



Dycerhoff



КУК



Київський  
політехнічний  
інститут ім.  
Сікорського



ХНЗУ ім. Кузеця



Національний інститут  
ССХІ ім. М. М. АМОСОВА



Інститут  
Гідромеханіки



Інститут Освітньої  
Аналітики

Контактний телефон:  
+38(097) 746-67-04  
+38(099) 632-13-31  
+38(044) 232-02-98

Адреса: Україна, 04060, м. Київ,  
вул. Ризька, буд. 73-г, офіс 7  
E-mail: [tovkst@gmail.com](mailto:tovkst@gmail.com)  
Website: [kievspecteh.com](http://kievspecteh.com)

Код ЄДРПОУ 42623361.  
IBAN UA573282090000026003000003717  
в АТ «АБ «Південний».