

## **Автотопливозаправщик ПО 14.10 на шассі IVECO Stralis**

**Шасі: IVECO**

**Об'єм цистерни : 14 м<sup>3</sup>**

**Кількість секцій: 2**

**Опис :** Автопаливозаправник призначений для перевезення рідких нафтопродуктів, а також заправки транспортних засобів через лічильник; зливу нафтопродуктів самопливом зі своєї цистерни в ємність, розташовану нижче рівня цистерни; зливу нафтопродуктів насосом, встановленим на автоцистерні.



## Креслення автопаливозаправника ПО 14.10 на шассі IVECO Stralis

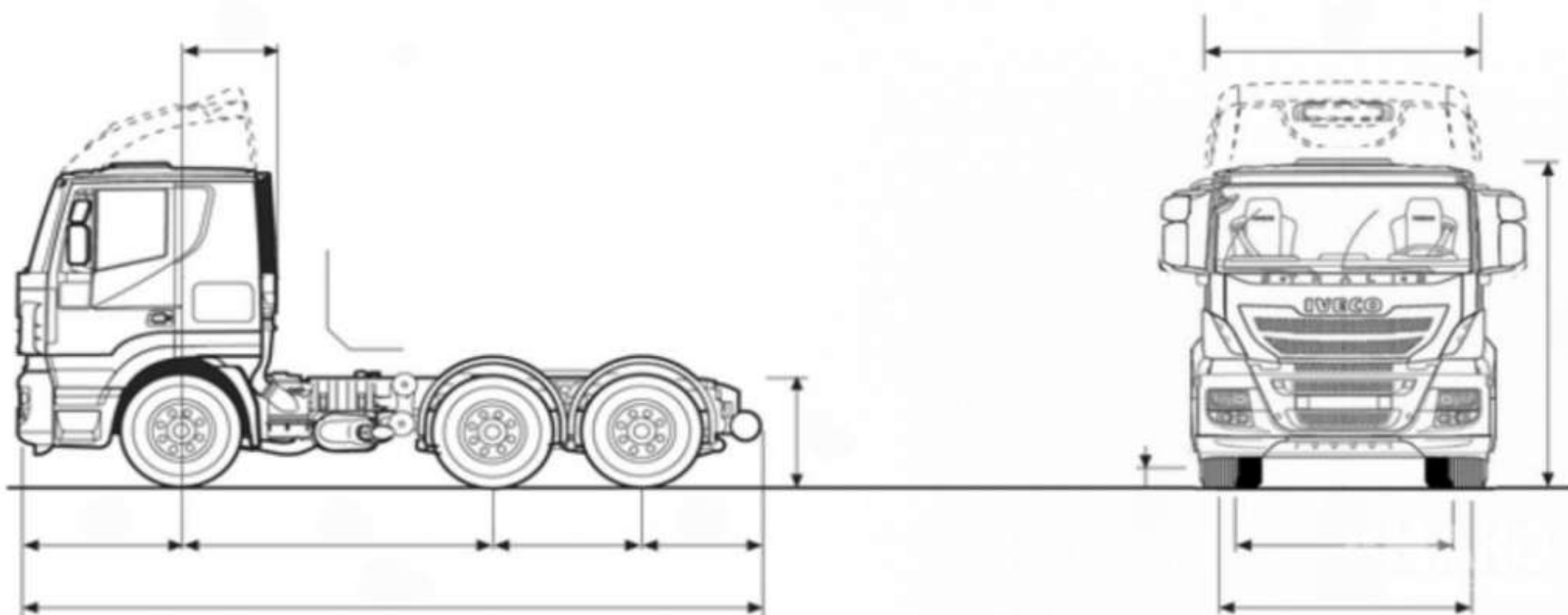

Контактний телефон:  
+38(097) 746-67-04  
+38(099) 632-13-31  
+38(044) 232-02-98

Адреса: Україна, 04060, м. Київ,  
вул. Ризька, буд. 73-г, офіс 7  
E-mail: [tovkst@gmail.com](mailto:tovkst@gmail.com)  
Website: [kievspecteh.com](http://kievspecteh.com)

Код ЄДРПОУ 42623361.  
IBAN UA573282090000026003000003717  
в АТ «АБ «Південний».

## Опис автопаливозаправника ПО 14.10 на шассі IVECO Stralis

Цистерна об'ємом 14, м<sup>3</sup>, двосекційна, матеріал цистерни - сталь 09Г2с товщиною 4 мм, цистерна обладнана горловиною секції, огороження горловини по всій довжині цистерни, ребрами жорсткості, стаціонарною драбиною.

Матеріал цистерни: низьколегована конструкційна сталь СТЗ; Форма цистерни: валіза, кількість секцій – 2

### Комплектація

- дихальний клапан.
- вузол видачі палива
- рукав 1'' - 10 м; (Італія)
- зливний рукав – 2 шт.;
- помпа ВС-80
- пенал зливного рукава – 2 шт;
- стаціонарна драбина;
- підйомний поручень;
- трап у верхній частині цистерни;
- трубопровід 76 мм.
- донний клапан Normec (Італія)
- боковий захист
- противідкатні пристрої – 2 шт.
- екологічний короб заливної горловини зі зливом
- фільтр очистки палива перед лічильником – 1 шт;
- заправний пістолет – 1 шт;
- пенал пластиковий вогнегасника – 2 шт
- вогнегасник – 2 шт.

**Додаткові фото автопаливозаправника ПО 14.10 на шаси IVECO Stralis**



Контактний телефон:  
+38(097) 746-67-04  
+38(099) 632-13-31  
+38(044) 232-02-98

Адреса: Україна, 04060, м. Київ,  
вул. Ризька, буд. 73-г, офіс 7  
E-mail: [tovkst@gmail.com](mailto:tovkst@gmail.com)  
Website: [kievspecteh.com](http://kievspecteh.com)

Код ЄДРПОУ 42623361.  
IBAN UA573282090000026003000003717  
в АТ «АБ «Південний».

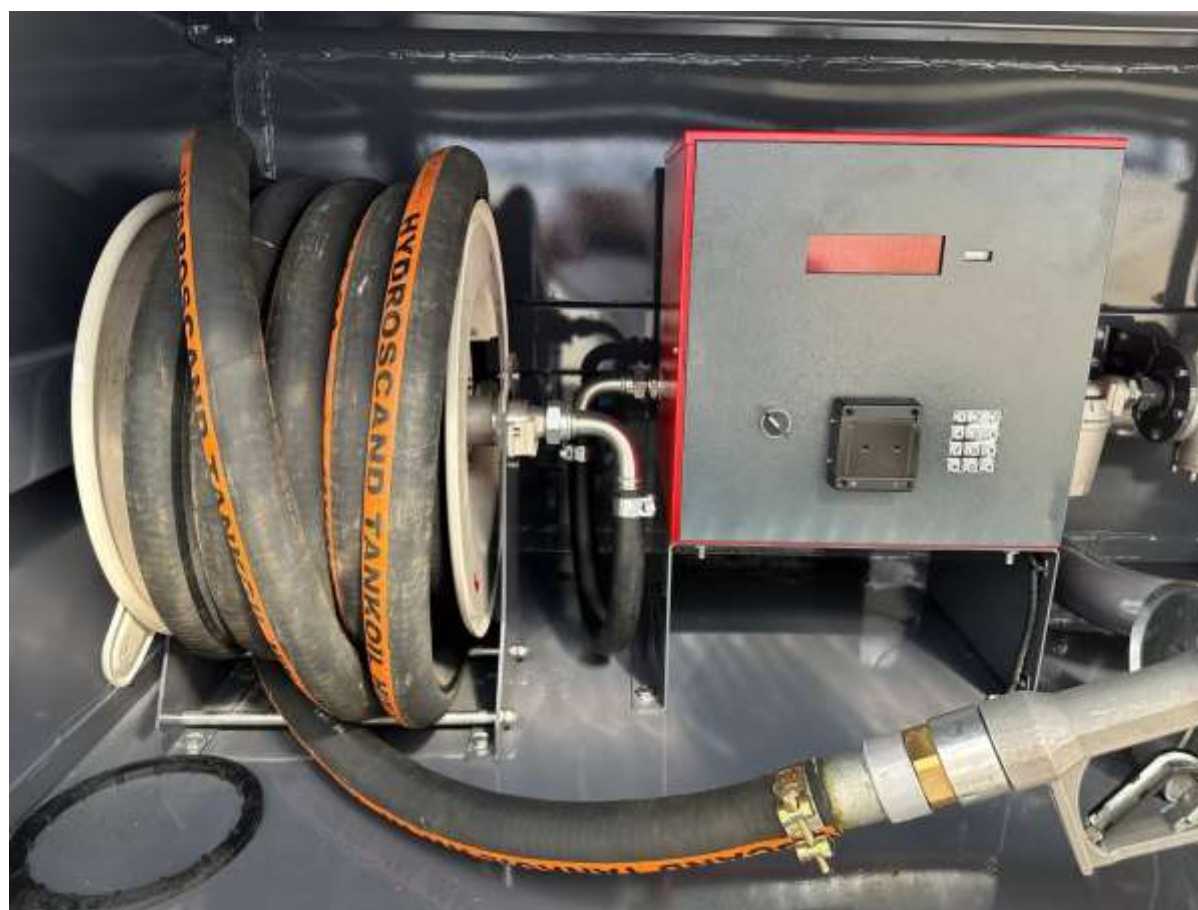

Контактний телефон:  
+38(097) 746-67-04  
+38(099) 632-13-31  
+38(044) 232-02-98

Адреса: Україна, 04060, м. Київ,  
вул. Ризька, буд. 73-г, офіс 7  
E-mail: [tovkst@gmail.com](mailto:tovkst@gmail.com)  
Website: [kievspecteh.com](http://kievspecteh.com)

Код ЄДРПОУ 42623361.  
IBAN UA573282090000026003000003717  
в АТ «АБ «Південний».



Контактний телефон:  
+38(097) 746-67-04  
+38(099) 632-13-31  
+38(044) 232-02-98

Адреса: Україна, 04060, м. Київ,  
вул. Ризька, буд. 73-г, офіс 7  
E-mail: [tovkst@gmail.com](mailto:tovkst@gmail.com)  
Website: [kievspecteh.com](http://kievspecteh.com)

Код ЄДРПОУ 42623361.  
IBAN UA573282090000026003000003717  
в АТ «АБ «Південний».



Контактний телефон:  
+38(097) 746-67-04  
+38(099) 632-13-31  
+38(044) 232-02-98

Адреса: Україна, 04060, м. Київ,  
вул. Ризька, буд. 73-г, офіс 7  
E-mail: [tovkst@gmail.com](mailto:tovkst@gmail.com)  
Website: [kievspecteh.com](http://kievspecteh.com)

Код ЄДРПОУ 42623361.  
IBAN UA573282090000026003000003717  
в АТ «АБ «Південний».

**Технічні характеристики автопаливозаправника ПО 14.10 на шаси****IVECO Stralis**

| Параметр             | Показник                |
|----------------------|-------------------------|
| Шасі                 | Iveco Stralis           |
| Колісна формула      | 6x2                     |
| Повна маса           | 26 т.                   |
| Вантажопідйомність   | 15 т                    |
| Власна вага          | 11 т.                   |
| Об'єм паливного бака | 800 л                   |
| Потужність двигуна   | 420 к.с.                |
| КПП                  | Механічна 16 ступінчата |



## НАШІ КЛІЄНТИ



Агроіндустріальний  
Холдинг МХП



Onuf group



McDonald's



Ikea



Sandora



Кондитерська  
фабрика «Рошен»



Збройні сили  
України



Служба безпеки  
України



Генеральна  
прокуратура  
України



Управління  
державної охорони  
України



Національна  
гвардія України



ТОВ «Метінвест  
холдинг»



Національна  
гвардія України



ПриватБанк



Окко



Укрнафта



Києво-Печерська  
Лавра



Епіцентр



FOZZY



MegaMarket



АТБ



Галичина



Карпатська  
Джерельна



КМДА



Київнастрас



ASMAP



Київмедспецтранс



RUDOMAIN



ЕРІДОН ТЕХ



ТОВ  
Укравтозачастина



Автоцентр KIA  
Корея Моторс



Телеканал СТБ



Посольство  
Швейцарії в Україні



Посольство Швеції



Dycserhoff



КУК



Київський  
політехнічний  
інститут ім.  
Сікорського



ХНУ ім. Кузевиці



Національний інститут  
ССХ ім. М. М. АМОСОВА



Інститут  
Гідромеханіки



Інститут Освітньої  
Аналітики

Контактний телефон:  
+38(097) 746-67-04  
+38(099) 632-13-31  
+38(044) 232-02-98

Адреса: Україна, 04060, м. Київ,  
вул. Ризька, буд. 73-г, офіс 7  
E-mail: [tovkst@gmail.com](mailto:tovkst@gmail.com)  
Website: [kievspecteh.com](http://kievspecteh.com)

Код ЄДРПОУ 42623361.  
IBAN UA573282090000026003000003717  
в АТ «АБ «Південний».