

## Комерційна пропозиція

### Аварійно-ремонтна майстерня DONGFENG CA9C 4x2

#### ШАНОВНІ ПАНОВЕ!

*ТОВ «КИЇВСПЕЦТЕХ» - Ми завжди надамо Вам професійну консультацію щодо вибору спецтехніки та вантажних автомобілів згідно необхідним технічним параметрам.*



#### Опис

Пропонуємо вам Аварійно-ремонтна майстерня на базовому шасі Dongfeng C120N (CA9C-402-901A) / CA9C-401 з вантажопідйомністю до 7080 кг, з колісною формулою 4x2. Дана версія вантажних автомобілів поставляється з дизельними двигунами ISF3.8S5168 потужністю 170 к.с., що відповідають екологічному класу Євро-5. Колісна база шасі становить 4700 мм. Габаритні розміри шасі (ДхШхВ) 8375×2330×2560 мм.

Ця техніка розрахована на роботу та поїздки Україною при температурі навколишнього середовища в діапазоні від -40 до +50 градусів. Для комфортного та безпечного транспортування людей «ТД»КИЇВ-СПЕЦТЕХ» виготовляє пасажирський відсік із сендвіч-панелей, що мають достатню теплоізоляцію для перевезень навіть у сильні морози. Як додаткове обладнання встановлюються вентиляційний люк, кондиціонер та автономна опалювальна система. Кількість дверей, віконних отворів, штор жалюзі, додаткових люків для вентиляції визначається покупцем, який купує аварійно-ремонтні автомобілі як основні засоби для свого автопарку.

Салон автомайстерні поділено глухою перегородкою на 2 відсіки: побутовий та робочий. Доступ у побутовий відсік здійснюється через бічну одностулкову, в робочий – через задню двостулкову двері. Під задніми дверима розташовані висувні сходи, які під час руху автомобіля фіксуються в коробі під підлогою фургона. Бічні двері виконані зі зниженням (автобусного типу).

Природне освітлення побутового відсіку пересувної майстерні забезпечується одним розсувним вікном на лівому борту фургона та одним глухим – у двері на правому борту, робочого – розсувним вікном на правому борту та глухим на лівому. Штучне освітлення салону автомайстерні забезпечується двома стельовими плафонами в побутовому відсіку і чотирма - в робочому, що працюють від бортової мережі автомобіля.

Опалення побутового відсіку пересувної майстерні здійснюється автономним повітряним обігрівачем «Планар», Webasto або Eberspacher потужністю не менше 3 кВт, розміщеним на підлозі у захисному кожусі. Подача палива для обігрівачів може здійснюватися як з бака автомобіля, так і окремого бака обігрівача. Вихлопні гази відводяться під фургон.

Електропостачання обладнання пересувної аварійної майстерні здійснюється від дизельного електрогенератора, розташованого на висувній платформі, закріпленій у ніші з люком, що відкривається ззовні. Завдання платформи – висунути генератор із ніші для полегшення його запуску та обслуговування. До того ж у робочому стані генератор сильно нагрівається, тому для інтенсивного охолодження повинен розміщуватися на відкритому повітрі або в приміщенні великого об'єму, але в жодному разі не в ніші. Заземлення електрообладнання автомобіля здійснюється штиром, що вбивається в землю, оснащеним 10-

метровим кабелем. Електропроводка виконана у ПВХ-кабель-каналах, розташованих у доступних місцях.

Фургон автомобіля також може комплектуватися іншим додатковим обладнанням за погодженням із замовником. Для кріплення такого обладнання передбачаються технологічні відсіки - ніші, які відкриваються у вертикальній площині та у відкритому положенні фіксуються газовими амортизаторами.

Меблі: верстак, стелаж для інструментів та обладнання, ящик під сидіннями, встановлені в пересувній майстерні, можуть бути пофарбовані в сірий або чорний колір.

### Креслення

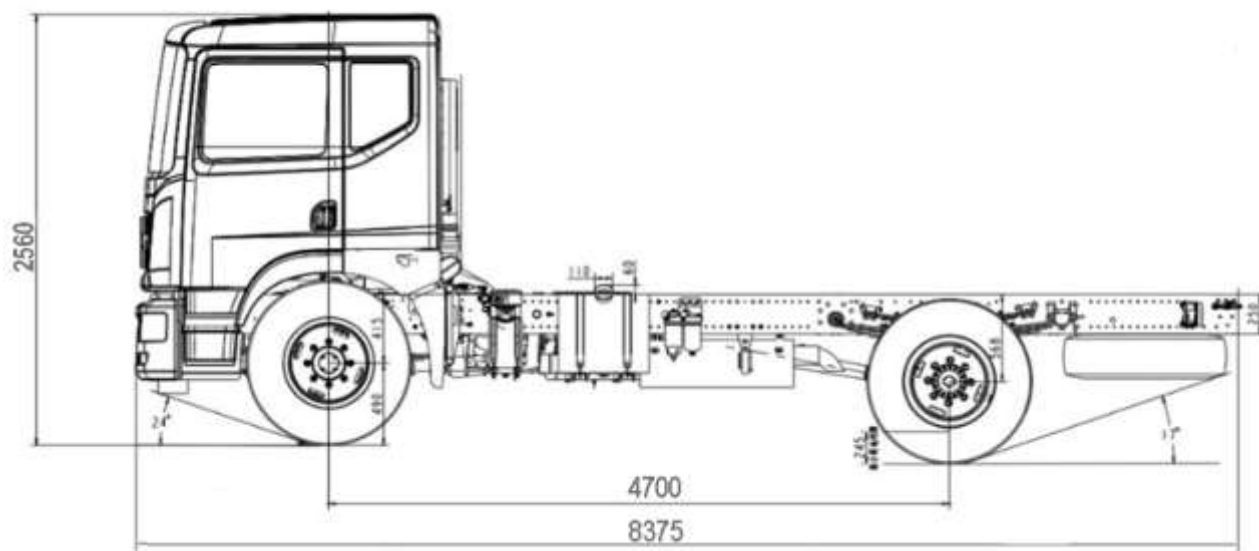

Модель	TK-DF-APM
Матеріал бортової платформи	пластик, армований скловолокном
Розміри бортової платформи	6200 x 2200 x 2200
Кількість пасажирських місць	6 пасажирів в фургоні
Повна маса автомобіля, т	12
Тип кабіни	півторарядна
ширина кабіни	2030
Колісна база	4700
максимальна швидкість, км/год	110
габаритні розміри	8375×2330×2560
Споряджена маса (шасі)	4920
Двигун	ISF3.8S5168
номінальна потужність	125kw
максимальний крутний момент	600N·m
Стандарти викидів	Euro V
ємність паливного бака	200 л
КПП	механічна, 8-ст
співвідношення швидкостей	4,33
передні гальма	Барабанные



задні гальма	Барабанні
Гірське гальмо	+
Антиблокувальна гальмівна система з ABS та ESC	+
задній стабілізатор поперечної стійкості	+
шини	245/70R19.5
Електрос склопідйомники	+
центральний замок	+
передня протитуманна фара	+
Контурні габаритні вогні	+
Світлодіодні денні ходові вогні	+
регулювання дзеркала заднього виду	механічне
дзеркало заднього виду з електрообігрівом	+
Розташування сидінь	1+2
комфорт	
Круїз контроль	+
блютуз телефон	+
мп3 блютуз мп3	+
Кондиціонер	+

ФОТО





ТОВ «ТД «КИЇВ-СПЕЦТЕХ»  
Контактний телефон:  
**+38(097) 746-67-04**  
**+38(050) 086-92-74**

Адреса: Україна, 01054, м.Київ,  
Шевченківський р-н, вул. Ярославів  
Вал, буд. 13/2 (літера Б), офіс 3  
E-mail: [tovkst@gmail.com](mailto:tovkst@gmail.com)  
Website: [kievspecteh.com](http://kievspecteh.com)

Код ЄДРПОУ 45243844  
IBAN UA 8932 8209 00000 2600 40000 34729  
В АТ АБ Південний





ТОВ «ТД «КИЇВ-СПЕЦТЕХ»  
Контактний телефон:  
**+38(097) 746-67-04**  
**+38(050) 086-92-74**

Адреса: Україна, 01054, м.Київ,  
Шевченківський р-н, вул. Ярославів  
Вал, буд. 13/2 (літера Б), офіс 3  
E-mail: [tovkst@gmail.com](mailto:tovkst@gmail.com)  
Website: [kievspecteh.com](http://kievspecteh.com)

Код ЄДРПОУ 45243844  
IBAN UA 8932 8209 00000 2600 40000 34729  
В АТ АБ Південний





## НАШІ КЛІЄНТИ



Аграрний холдинг МХП



Qnur group



McDonald's



Ikea



Sandora



Кондитерська фабрика «Росен»



ТОВ «Метінвест холдинг»



Національна гвардія України



АТ «ПРАТ Приват банк»



Okko



Укрнафта



Києво-Печерська Лавра



Епіцентр



FOZZY



Мегамаркет



АТБ



Галичина



Карпатська Джерельна



КМУА



Київтранс



ASMAP



Київмедіотранс



RUDDOMAIN



ЕПІДОН ТЕХ



ТОВ Українське представництво KIA



Автоцентр KIA Корей Моторс



Телеканал СТБ



Посольство Швейцарії в Україні



Посольство Швеції



Duckerhoff



ККК



Київський поступовий інститут ім. Сковородського



КНЕУ ім. Кузева



Національний інститут ССІ ім. М. М. АМОСОВА



Інститут Гідромеханіки



Інститут Освітньої Аналітики