

Аварійно-ремонтна майстерня ТК-СТРЖ-АРВМ на базі Citroen Jumper

Маса шасі: 3,5 т.

Колісна формула: 4x2

Кількість місць : 8+1

Тип кузова : Фургон

Топливо: дизель

Опис : Автомобіль спеціалізований Аварійно-ремонтна майстерня ТК-СТРЖ-АРВМ на базі Citroen Jumper призначений для доставки персоналу та забезпечення проведення ремонтних робіт ремонтними бригадами комунальної служби. Мін маса шасі, т: 3,5. Кількість місць: 1 + 8. Колісна формула: 4x2. Паливо: Дизель. Тип кузова: Фургон.



Контактний телефон:
+38(097) 746-67-04
+38(099) 632-13-31
+38(044) 232-02-98

Адреса: Україна, 04060, м. Київ,
вул. Ризька, буд. 73-г, офіс 7
E-mail: tovkst@gmail.com
Website: kievspecteh.com

Код ЄДРПОУ 42623361.
IBAN UA573282090000026003000003717
в АТ «АБ «Південний».

**Креслення аварійно-ремонтної майстерні ТК-СТРЖ-АРВМ
на базі Citroen Jumper**

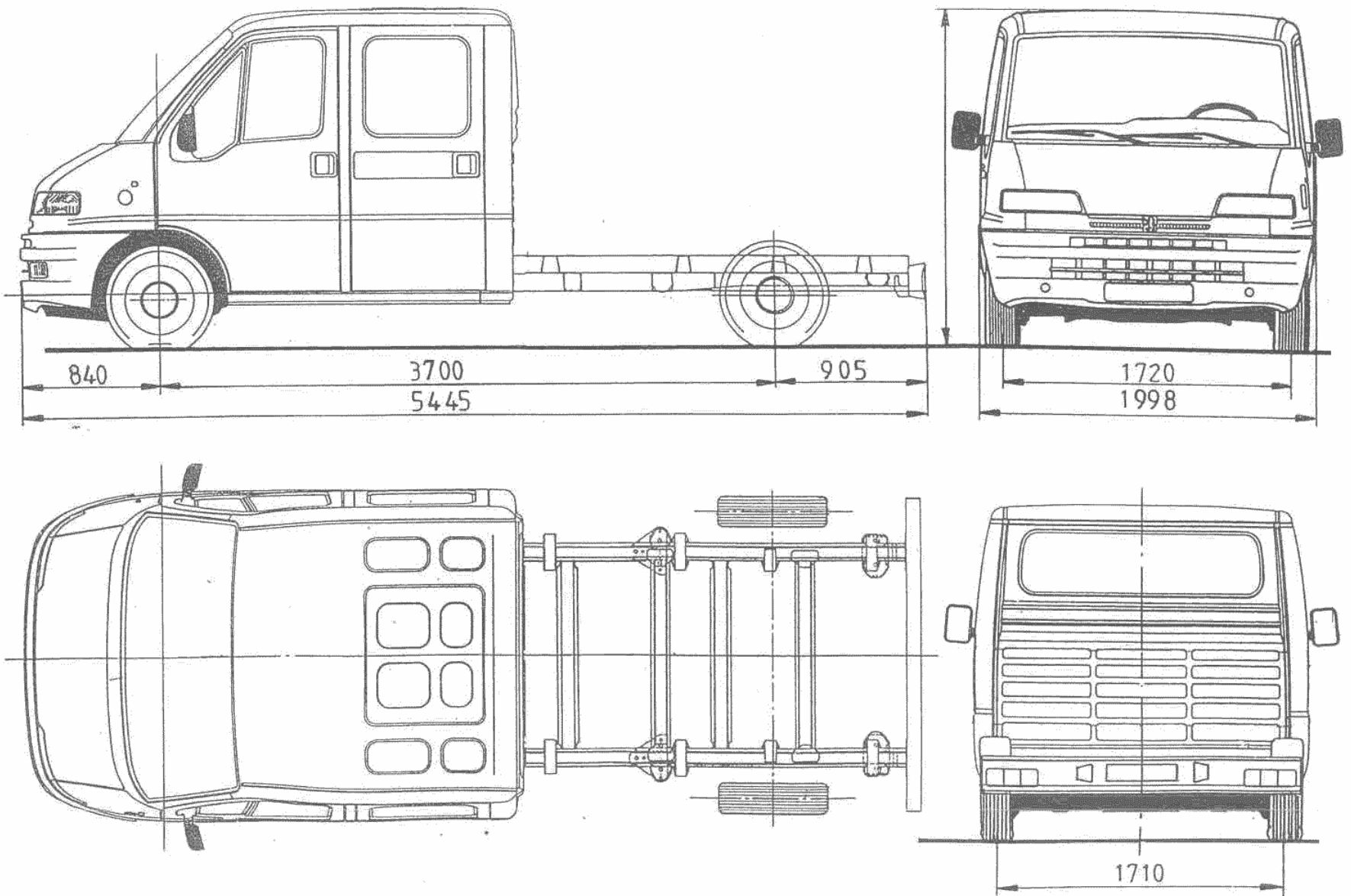

Контактний телефон:
+38(097) 746-67-04
+38(099) 632-13-31
+38(044) 232-02-98

Адреса: Україна, 04060, м. Київ,
вул. Ризька, буд. 73-г, офіс 7
E-mail: tovkst@gmail.com
Website: kievspecteh.com

Код ЄДРПОУ 42623361.
IBAN UA573282090000026003000003717
в АТ «АБ «Південний».

Особливості аварійно-ремонтної майстерні ТК-STRJ-APBM на базі Citroen Jumper

- 1.Універсальність та мобільність:** Це спеціалізоване авто призначене для швидкої доставки персоналу та обладнання до місця проведення ремонтних робіт. Воно забезпечує мобільність у важкодоступних районах, включаючи сільську, гірську та лісову місцевість;
- 2.Конструкція фургона:** Фургон має сталевий каркас з профільованих труб та сендвіч-панелі. Зовнішня обшивка з оцинкованого листа з полімерним покриттям забезпечує високу стійкість до корозії. Внутрішня обшивка виконана з утепленого пінополістиролу та вологостійкої фанери або декоративного пластика;
- 3.Зручність для персоналу:** У побутовому відсіку є шість місць для сидіння, обладнаних ременями безпеки. Сидіння закріплені, що забезпечує безпеку під час руху. Для зручності передбачений автономний обігрівач потужністю 4 кВт та вентиляційний люк у стелі;
- 4.Комплектація:** Фургон обладнаний тримісними сидіннями, лещатами, нішами для дорожніх знаків та балонів (пропанового та кисневого), металевим майданчиком, нішею для інструментів та витратних матеріалів. Система електропроводки виконана в ПВХ кабель-каналах;
- 5.Спеціалізоване обладнання:** До складу комплектації входять зварювальний інверторний апарат, дизельний генератор, мотопомпа для відкачування води, а також пост газового різання. Усі інструменти нові, перевірені та сертифіковані;
- 6.Ергономіка та безпека:** Передбачено переговорний пристрій для зв'язку між водієм та фургоном, а також вогнегасники, аптечка та знак аварійної зупинки для забезпечення безпеки в екстрених ситуаціях;

7.Комфорт для роботи: Кабіна має зручне оформлення для водія та може вміщати до трьох осіб (водій плюс два пасажири). У фургоні передбачені усі необхідні умови для комфортного проведення ремонтних робіт, включаючи опалення та вентиляцію.

Опис аварійно-ремонтної майстерні ТК-CTRJ-APBM на базі Citroen Jumper

Автомобіль спеціалізований Аварійно-ремонтна майстерня ТК-CTRJ-APBM на базі Citroen Jumper призначений для доставки персоналу та забезпечення проведення ремонтних робіт ремонтними бригадами комунальної служби. Цей автомобіль оснащений усім необхідним для виконання ремонтних і аварійних робіт безпосередньо на місці події, що робить його ідеальним для роботи в різних умовах, включаючи міські та віддалені райони.

Загальна конструкція автомобіля включає кольорове оформлення відповідно до стандарту ДСТУ-3849-99 із змінами та доповненнями від 2018 року. Каркас фургона виготовлений зі сталевих профільованих труб і оснащений цільними сендвіч-панелями, що забезпечують надійність і довговічність конструкції. Зовнішня обшивка фургона виконана з оцинкованого листа з полімерним покриттям, а внутрішня обшивка включає утеплений екструдований пінополістирол завтовшки не менше 30 мм та оцинкований метал або декоративний пластик, посилений вологостійкою фанерою.

Пасажи́рський відсі́к оснащений шістьма сидіннями з триточковими ременями безпеки. Сидіння закріплені та мають обшивку з малюнком «під дерево», що додає затишку. Автомобіль також обладнаний автономним обігрівачем Webasto потужністю 4 кВт та вентиляційним люком у стелі. Переговорний пристрій забезпечує зв'язок між водієм та пасажирами.

Вантажний відсік має внутрішню обшивку з алюмокомпозиту і оснащений трьома тримісними сидіннями, шафою-рундуком, слюсарними лещатами, нішами для дорожніх знаків та балонів, металевим майданчиком з рифленого сталевого листа, нішею для інструментів і витратних матеріалів.

Спеціалізоване обладнання включає зварювальний інверторний апарат з діаметром електрода від 1,6 до 6,0 мм, дизельний генератор потужністю не менше 12 кВт, мотопомпу для відкачування брудної води з продуктивністю 98,4 м³/год, а також додаткове обладнання для газового різання, включаючи різак пропановий, редуктори, пальники, пропанові та кисневі балони.

Фургони комплектуються необхідними елементами безпеки, такими як знак аварійної зупинки, огорожувальні конуси, аптечка та вогнегасники.

Базове шасі оснащено дизельним 4-циліндровим двигуном з прямим упорскуванням пального і водяним охолодженням. Колісна формула автомобіля - 4x2, а кабіна розрахована на 2 + 1 місця.

**Додаткові фото аварійно-ремонтної майстерні ТК-СТРЖ-АРВМ
на базі Citroen Jumper**



Контактний телефон:
+38(097) 746-67-04
+38(099) 632-13-31
+38(044) 232-02-98

Адреса: Україна, 04060, м. Київ,
вул. Ризька, буд. 73-г, офіс 7
E-mail: tovkst@gmail.com
Website: kievspecteh.com

Код ЄДРПОУ 42623361.
IBAN UA573282090000026003000003717
в АТ «АБ «Південний».



Контактний телефон:
+38(097) 746-67-04
+38(099) 632-13-31
+38(044) 232-02-98

Адреса: Україна, 04060, м. Київ,
вул. Ризька, буд. 73-г, офіс 7
E-mail: tovkst@gmail.com
Website: kievspecteh.com

Код ЄДРПОУ 42623361.
IBAN UA573282090000026003000003717
в АТ «АБ «Південний».



Контактний телефон:
+38(097) 746-67-04
+38(099) 632-13-31
+38(044) 232-02-98

Адреса: Україна, 04060, м. Київ,
вул. Ризька, буд. 73-г, офіс 7
E-mail: tovkst@gmail.com
Website: kievspecteh.com

Код ЄДРПОУ 42623361.
IBAN UA573282090000026003000003717
в АТ «АБ «Південний».



Контактний телефон:
+38(097) 746-67-04
+38(099) 632-13-31
+38(044) 232-02-98

Адреса: Україна, 04060, м. Київ,
вул. Ризька, буд. 73-г, офіс 7
E-mail: tovkst@gmail.com
Website: kievspecteh.com

Код ЄДРПОУ 42623361.
IBAN UA573282090000026003000003717
в АТ «АБ «Південний».



Контактний телефон:
+38(097) 746-67-04
+38(099) 632-13-31
+38(044) 232-02-98

Адреса: Україна, 04060, м. Київ,
вул. Ризька, буд. 73-г, офіс 7
E-mail: tovkst@gmail.com
Website: kievspecteh.com

Код ЄДРПОУ 42623361.
IBAN UA573282090000026003000003717
в АТ «АБ «Південний».



Контактний телефон:
+38(097) 746-67-04
+38(099) 632-13-31
+38(044) 232-02-98

Адреса: Україна, 04060, м. Київ,
вул. Ризька, буд. 73-г, офіс 7
E-mail: tovkst@gmail.com
Website: kievspecteh.com

Код ЄДРПОУ 42623361.
IBAN UA573282090000026003000003717
в АТ «АБ «Південний».



Контактний телефон:
+38(097) 746-67-04
+38(099) 632-13-31
+38(044) 232-02-98

Адреса: Україна, 04060, м. Київ,
вул. Ризька, буд. 73-г, офіс 7
E-mail: tovkst@gmail.com
Website: kievspecteh.com

Код ЄДРПОУ 42623361.
IBAN UA573282090000026003000003717
в АТ «АБ «Південний».

Технічні характеристики аварійно-ремонтної майстерні**TK-CTRJ-APBM на базі Citroen Jumper**

Параметр	Показник
Базове шасі	Citroen Jumper
Тип пального	Дизель
Норма токсичності	ЄВРО 5
Повна маса	3 500 кг.
Навантаження на передню/задню вісь	2 100 / 2 600 кг.
Об'єм двигуна	2 297 см ³
Потужність двигуна	126 л.с.
Крутний момент	320 Нм.
Турбина	Турбина (турбокомпресор)
Коробка передач	Механічна, 6-ступ.
Колісна формула	4x2
Тип приводу	Задній
Колісна база	4 100 мм.
Тип кабіни	Капотна
Кількість місць у кабіні	1 + 8
Ремені безпеки	На всіх сидіннях
Колір оформлення	Згідно з ДСТУ-3849-99

Матеріал каркасу фургона	Сталевий каркас, сендвіч-панелі
Зовнішня обшивка	Оцинкований лист з полімерним покриттям
Внутрішня обшивка	Утеплений екструдований пінополістирол, оцинкований метал або декоративний пластик
Кількість місць для сидіння у побутовому відсіку	6
Електропроводка	ПВХ кабель-канали
Комплектація фургону	Два тримісні сидіння, лежача, ніша для дорожніх знаків, ніші для балонів, металевий майданчик, ніша для інструментів, автономний обігрівач, переговорний пристрій
Зварювальний апарат	Напруга мережі 380 В, Потужність 5,6 кВт, діаметр електрода 1,6 – 6,0 мм
Генератор	Потужність 12 кВт, 1 фаза 4/230 кВт/Вт, 3 фази 12/400 кВт/Вт
Мотопомпа	Паливо дизель, продуктивність 98,4 м ³ /год, діаметр з'єднання 100 мм
Спеціальне обладнання	Пост газового різання, редуктори, пропанові та кисневі балони, вогнезахисні клапани
Комплектність	Напірно-всмоктуючий рукав, рукав відводить, клапан зворотний
Додаткове обладнання	Знак аварійної зупинки, конуси огорожувальні, аптечка, вогнегасники
Тип кузова	Фургон
Мінімальна маса шасі	3,5 т

НАШІ КЛІЄНТИ



Агроіндустріальний
Холдінг МХП



Onur group



McDonald's



Ikea



Sandora



Кондитерська
фабрика «Рошен»



Збройні сили
України



Служба безпеки
України



Генеральна
прокуратура
України



Управління
державної охорони
України



Національна
гвардія України



ТОВ «Метінвест
холдінг»



Національна
гвардія України



ПриватБанк
АТ «ПАТ Приват
банк»



Окко



Укрнафта



Києво-Печерська
Лавра



Епіцентр



FOZZY



MegaMarket



АТБ



Галичина



Карпатська
Джерельна



КМДА



Київпастрас



ASMAP



Київмедспецтранс



RUDOMAIN



ЕРІДОН ТЕХ



ТОВ
Укравтозапчастина



Автоцентр KIA
Корея Моторс



Телеканал СТБ



Посольство
Швейцарії в Україні



Посольство Швеції



Duckerhoff



КУК



Київський
політехнічний
інститут ім.
Сікорського



ХНЗУ ім. Кузевиці



Національний інститут
ССХІ ім. М. М. АМОСОВА



Інститут
Гідромеханіки



Інститут Освітньої
Аналітики

Контактний телефон:
+38(097) 746-67-04
+38(099) 632-13-31
+38(044) 232-02-98

Адреса: Україна, 04060, м. Київ,
вул. Ризька, буд. 73-г, офіс 7
E-mail: tovkst@gmail.com
Website: kievspecteh.com

Код ЄДРПОУ 42623361.
IBAN UA573282090000026003000003717
в АТ «АБ «Південний».