

Аварійно-ремонтна майстерня на базі HYUNDAI HD78

Маса шасі: 7,5 т.

Колісна формула: 4x2

Кількість місць: 6+1

Тип кузова: Фургон

Топливо: дизель

Опис : Аварійно-ремонтна майстерня на базі HYUNDAI HD78 — це мобільна ремонтна станція, розроблена для оперативного реагування та проведення ремонтних робіт у різних умовах. Міп маса шасі, т: 3,5-7,5, вантажопідйомність: 3-5 т., кількість місць: 1 + 7. Колісна формула: 4x2, дизельне паливо Євро-5 D4GA, потужність у 140 або 170 к.с. при 2700/2500 об/хв тип кузова фургон.



Контактний телефон:
+38(097) 746-67-04
+38(099) 632-13-31
+38(044) 232-02-98

Адреса: Україна, 04060, м. Київ,
вул. Ризька, буд. 73-г, офіс 7
E-mail: tovkst@gmail.com
Website: kievspecteh.com

Код ЄДРПОУ 42623361.
IBAN UA573282090000026003000003717
в АТ «АБ «Південний».

Креслення аварійно-ремонтної майстерні на базі HYUNDAI HD78

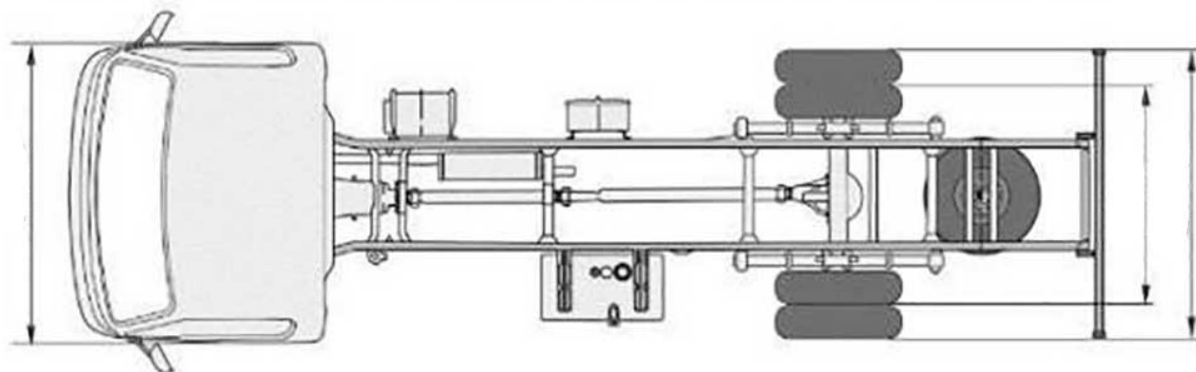
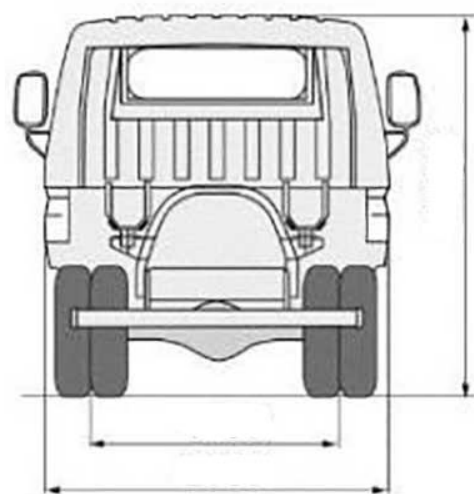
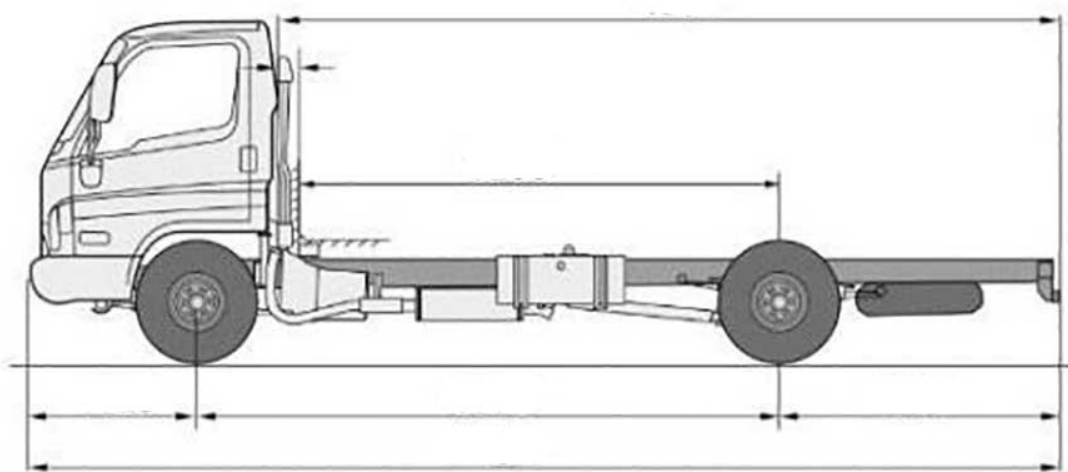
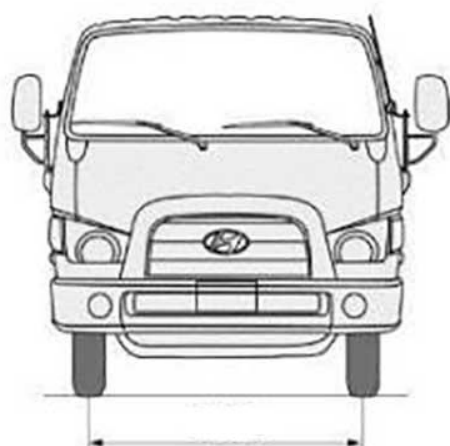

Контактний телефон:
+38(097) 746-67-04
+38(099) 632-13-31
+38(044) 232-02-98

Адреса: Україна, 04060, м. Київ,
вул. Ризька, буд. 73-г, офіс 7
E-mail: tovkst@gmail.com
Website: kievspecteh.com

Код ЄДРПОУ 42623361.
IBAN UA573282090000026003000003717
в АТ «АБ «Південний».

Особливості аварійно-ремонтної майстерні на базі HYUNDAI HD78

- 1. Міцна і надійна конструкція:** Вантажний автомобіль має посилену сталеву кабіну, яка забезпечує додатковий захист для водія та пасажирів. Кабіна перекидна вперед, що полегшує доступ до двигуна для обслуговування;
- 2. Комфортний пасажирський відсік:** Пасажирський відсік обладнаний 6 сидіннями з триточковими ременями безпеки, що забезпечує безпеку під час перевезення бригади. Обшивка виготовлена з алюмокомпозиту товщиною 3 мм, з додатковим оздобленням “під дерево” для створення затишної атмосфери. Додатково передбачено 2 посадочні місця в кабіні базового автомобіля;
- 3. Вентиляція та обігрів:** Для забезпечення комфортних умов у пасажирському відсіку передбачено автономний обігрівач Webasto, а також вентиляційний люк у стелі.;
- 4. Зручність комунікації:** Майстерня обладнана переговорним пристроєм, що забезпечує зручний зв'язок між пасажирським відсіком та кабіною водія, що полегшує координацію дій під час роботи;
- 5. Функціональність вантажного відсіку:** Вантажний відсік також обшитий алюмокомпозитом, що підвищує його довговічність і надійність. Внутрішня обшивка забезпечує збереження інструментів та обладнання в належному стані;
- 6. Висока прохідність:** Завдяки колісній формулі 4x2, автомобіль має хорошу прохідність, що дозволяє ефективно працювати в різних умовах, включаючи сільську, гірську та лісову місцевість.

Опис аварійно-ремонтної майстерні на базі HYUNDAI HD78

Аварійно-ремонтна майстерня на базі HYUNDAI HD78 — це мобільна ремонтна станція, розроблена для оперативного реагування та проведення ремонтних робіт у різних умовах. Використання базового “шасі-кабіна” HYUNDAI HD78 дозволяє даним автомобілям ефективно обслуговувати і ремонтувати лінії електропередач (ЛЕП), газо- та нафтомагістралі, а також інші види комунікацій у важкодоступних районах, включаючи сільську, гірську та лісову місцевості. Пасажирський відсік обладнаний шістьма сидіннями з триточковими ременями безпеки. Внутрішня обшивка виконана з 3-міліметрового алюмокомпозиту, а для створення затишку використана обшивка з малюнком «під дерево». У кабіні базового автомобіля також передбачено два додаткові посадочні місця, крім водійського. Для зручності спілкування встановлений переговорний пристрій з кабіною водія. Пасажирський відсік оснащений автономним обігрівачем Webasto, а в стелі розташований вентиляційний люк, що забезпечує комфорт у будь-яких погодних умовах.

В основі майстерні лежить потужний дизельний двигун стандарту Євро-5 D4GA, який може розвивати потужність у 140 або 170 к.с. при 2700/2500 об/хв відповідно. Максимальний обертаючий момент досягає 62 кг.м. (608 Нм) при 1400 об/хв, що дозволяє легко справлятися з високими навантаженнями. Об'єм двигуна становить 3933 см³, що забезпечує оптимальне співвідношення потужності та економії палива. Паливний бак має об'єм 100 літрів і виготовлений зі сталі, що гарантує надійність і довговічність.

Повна маса автомобіля становить 7500 кг, а споряджена маса шасі — 2750/2775 кг, що дозволяє ефективно використовувати транспортний засіб для перевезення великої кількості обладнання. Навантаження на передню вісь досягає 3000 кг, а на задню — 5000 кг, що забезпечує стабільний розподіл ваги і покращену керуваність.

Максимальна швидкість становить 137 км/год, що дозволяє швидко доставити майстерню на місце проведення ремонтних робіт. Кабіна обладнана перекидним механізмом з торсійним валом і посиленою сталевною конструкцією, що забезпечує безпеку і комфорт водія під час тривалих поїздок.

Вантажний відсік також має внутрішню обшивку з алюмокомпозиту, що робить його надійним і довговічним для транспортування інструментів та обладнання, необхідних для аварійних та ремонтних робіт.

Додаткові фото аварійно-ремонтної майстерні на базі HYUNDAI HD78



Контактний телефон:
+38(097) 746-67-04
+38(099) 632-13-31
+38(044) 232-02-98

Адреса: Україна, 04060, м. Київ,
вул. Ризька, буд. 73-г, офіс 7
E-mail: tovkst@gmail.com
Website: kievspecteh.com

Код ЄДРПОУ 42623361.
IBAN UA573282090000026003000003717
в АТ «АБ «Південний».

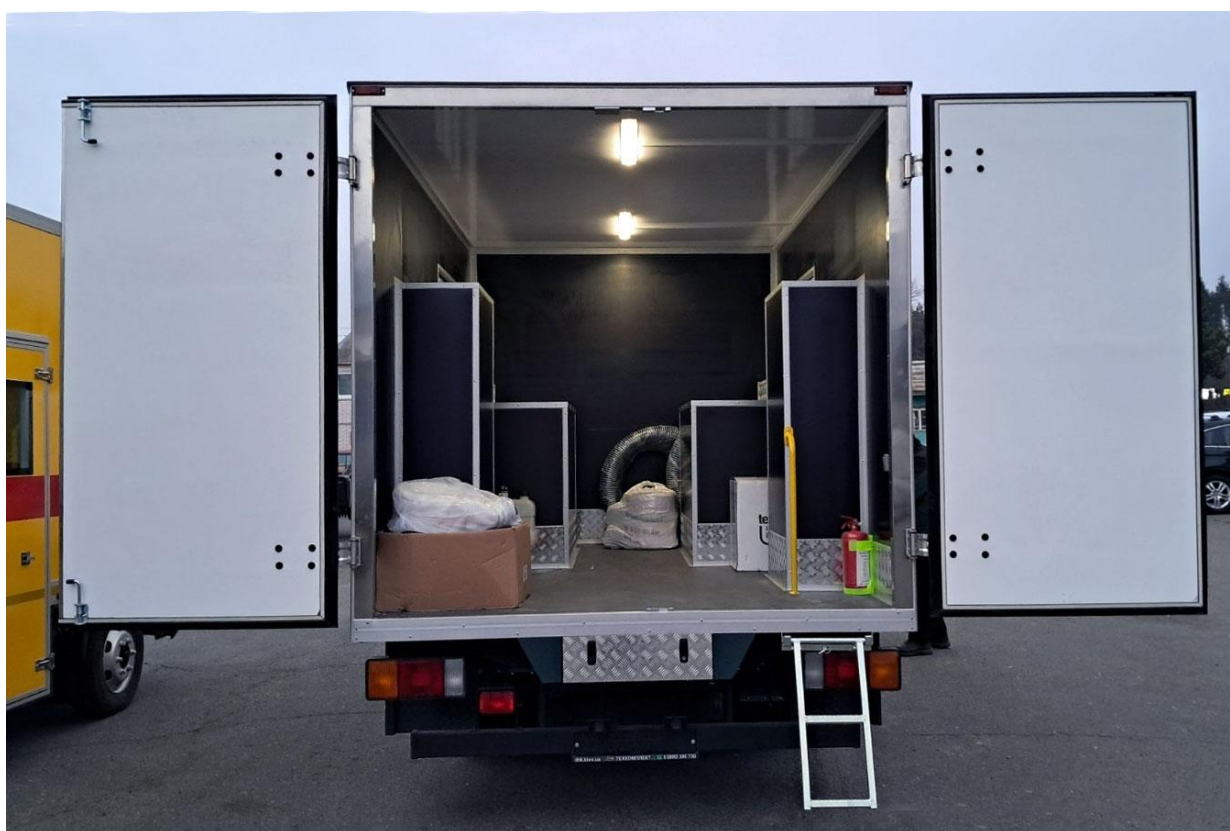

Контактний телефон:
+38(097) 746-67-04
+38(099) 632-13-31
+38(044) 232-02-98

Адреса: Україна, 04060, м. Київ,
вул. Ризька, буд. 73-г, офіс 7
E-mail: tovkst@gmail.com
Website: kievspecteh.com

Код ЄДРПОУ 42623361.
IBAN UA573282090000026003000003717
в АТ «АБ «Південний».



Контактний телефон:
+38(097) 746-67-04
+38(099) 632-13-31
+38(044) 232-02-98

Адреса: Україна, 04060, м. Київ,
вул. Ризька, буд. 73-г, офіс 7
E-mail: tovkst@gmail.com
Website: kievspecteh.com

Код ЄДРПОУ 42623361.
IBAN UA573282090000026003000003717
в АТ «АБ «Південний».



Контактний телефон:
+38(097) 746-67-04
+38(099) 632-13-31
+38(044) 232-02-98

Адреса: Україна, 04060, м. Київ,
вул. Ризька, буд. 73-г, офіс 7
E-mail: tovkst@gmail.com
Website: kievspecteh.com

Код ЄДРПОУ 42623361.
IBAN UA573282090000026003000003717
в АТ «АБ «Південний».

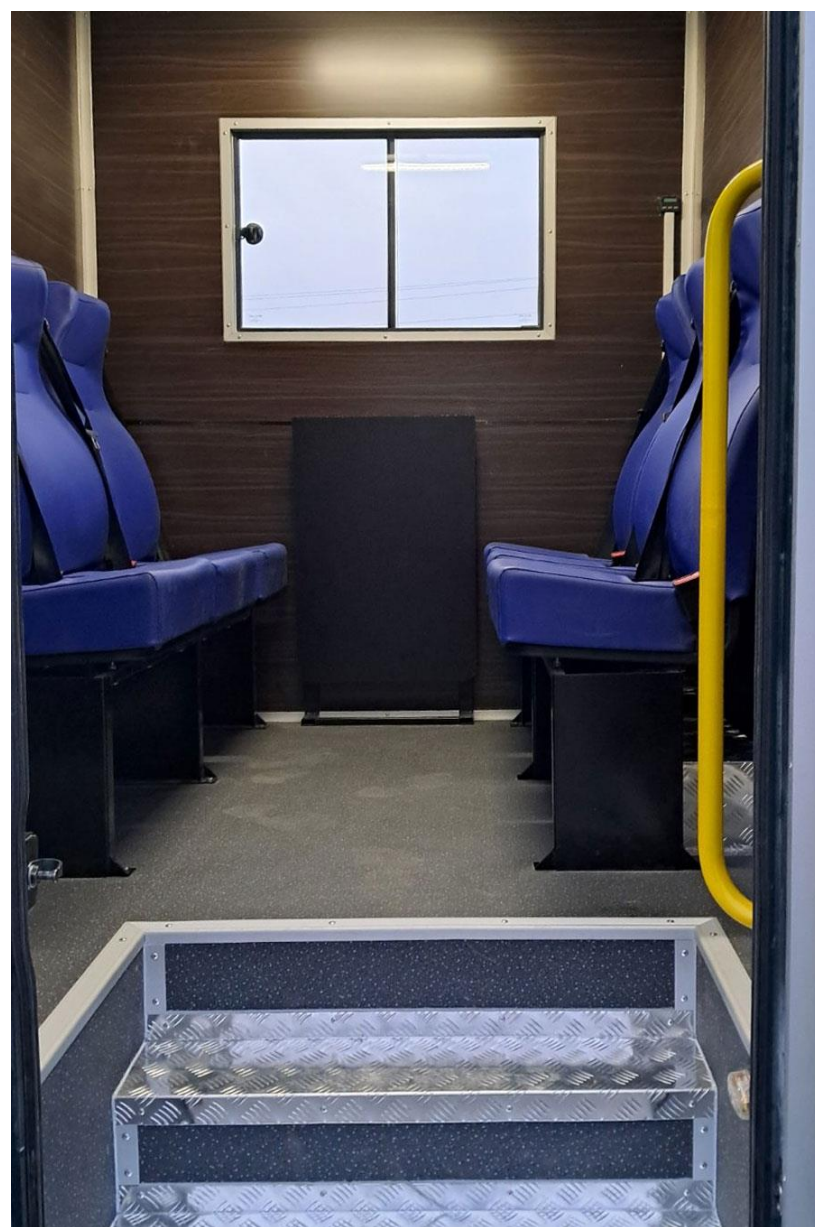

Контактний телефон:
+38(097) 746-67-04
+38(099) 632-13-31
+38(044) 232-02-98

Адреса: Україна, 04060, м. Київ,
вул. Ризька, буд. 73-г, офіс 7
E-mail: tovkst@gmail.com
Website: kievspecteh.com

Код ЄДРПОУ 42623361.
IBAN UA573282090000026003000003717
в АТ «АБ «Південний».



Контактний телефон:
+38(097) 746-67-04
+38(099) 632-13-31
+38(044) 232-02-98

Адреса: Україна, 04060, м. Київ,
вул. Ризька, буд. 73-г, офіс 7
E-mail: tovkst@gmail.com
Website: kievspecteh.com

Код ЄДРПОУ 42623361.
IBAN UA573282090000026003000003717
в АТ «АБ «Південний».

Технічні характеристики аварійно-ремонтної майстерні на базі HYUNDAI HD78

Параметр	Показник
Двигун	Євро-5 D4GA 14/17
Потужність	140/170 к.с. при 2700/2500 об/хв
Максимальний обертаючий момент	62 кг.м. (608 Нм) при 1400 об/хв
Об'єм двигуна	3933 см ³
КПП	5-ступ., механічна
Колісна формула	4x2
Габарити	6170/6630 x 2000 x 2270 мм.
Колісна база	3415/3775 мм.
Повна маса	7500 кг.
Споряджена маса шасі	2750/2775 кг.
Навантаження на передню вісь	3000 кг.
Навантаження на задню вісь	5000 кг.
Максимальна швидкість	137 км/год.
Паливний бак	100 л (сталевий)
Кабіна	Перекидна вперед з торсійним валом, посилена сталева
Вантажопідйомність	3-5 т.
Мін маса шасі	3,5-7,5 т.
Кількість місць:	1 + 7
Тип кузова	фургон

НАШІ КЛІЄНТИ



Агроіндустріальний
Холдінг МХП



Onur group



McDonald's



Ikea



Sandora



Кондитерська
фабрика «Рошен»



Збройні сили
України



Служба безпеки
України



Генеральна
прокуратура
України



Управління
державної охорони
України



Національна
гвардія України



ТОВ «Метінвест
холдінг»



Національна
гвардія України



ПриватБанк
АТ «ПАТ Приват
банк»



Окко



Укрнафта



Києво-Печерська
Лавра



Епіцентр



FOZZY



MegaMarket



АТБ



Галичина



Карпатська
Джерельна



КМДА



Київпастрас



ASMAP



Київмедспецтранс



RUDOMAIN



ЕРІДОН ТЕХ

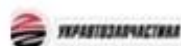

ТОВ
Укравтозапчастина



Автоцентр KIA
Корея Моторс



Телеканал СТБ



Посольство
Швейцарії в Україні



Посольство Швеції



Duckerhoff



КУК



Київський
політехнічний
інститут ім.
Сікорського



ХНЗУ ім. Кузевиці



Національний інститут
ССХІ ім. М. М. АМОСОВА



Інститут
Гідромеханіки



Інститут Освітньої
Аналітики

Контактний телефон:
+38(097) 746-67-04
+38(099) 632-13-31
+38(044) 232-02-98

Адреса: Україна, 04060, м. Київ,
вул. Ризька, буд. 73-г, офіс 7
E-mail: tovkst@gmail.com
Website: kievspecteh.com

Код ЄДРПОУ 42623361.
IBAN UA573282090000026003000003717
в АТ «АБ «Південний».