

## Аварійно-ремонтна майстерня на базі Citroen Jumper дубль-кабіна

**Маса шасі: 3,5 т.**

**Колісна формула: 4x2**

**Кількість місць: 6+1**

**Тип кузова: Фургон**

**Топливо: дизель**

**Опис :** Аварійно-ремонтна майстерня АРВМ на базі шасі автомобіля Citroen Jumper з дублікатною кабіною призначена для доставки персоналу та забезпечення проведення ремонтних робіт ремонтними бригадами фахівців. Мін маса шасі, т: 3,5, кількість місць: 1 + 6. Колісна формула: 4x2, дизельне паливо. Тип кузова: Фургон.



Контактний телефон:  
+38(097) 746-67-04  
+38(099) 632-13-31  
+38(044) 232-02-98

Адреса: Україна, 04060, м. Київ,  
вул. Ризька, буд. 73-г, офіс 7  
E-mail: [tovkst@gmail.com](mailto:tovkst@gmail.com)  
Website: [kievspecteh.com](http://kievspecteh.com)

Код ЄДРПОУ 42623361.  
IBAN UA573282090000026003000003717  
в АТ «АБ «Південний».

**Креслення аварійно-ремонтної майстерні на базі**

**Citroen Jumper дубль-кабіна**

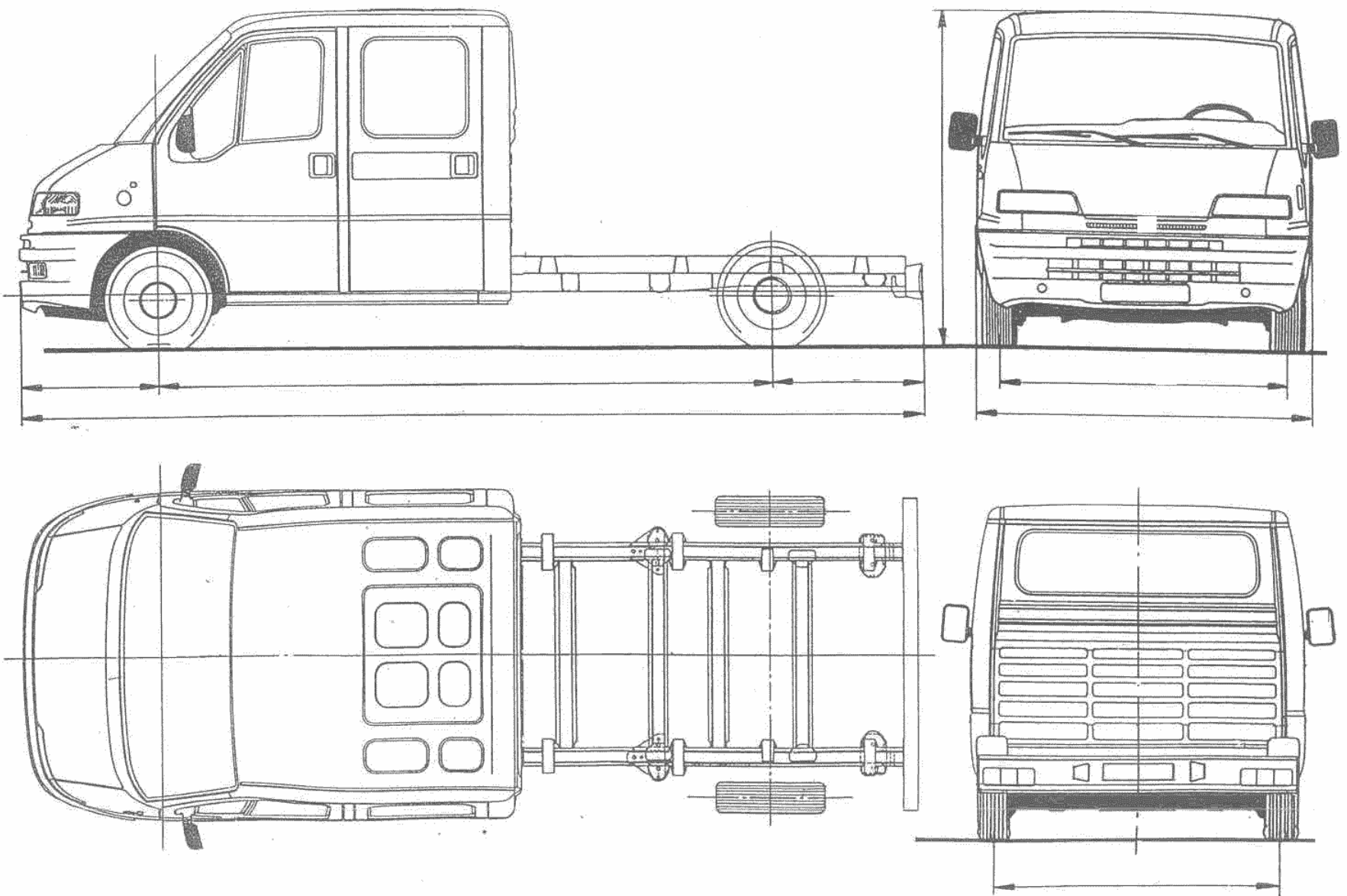

Контактний телефон:  
+38(097) 746-67-04  
+38(099) 632-13-31  
+38(044) 232-02-98

Адреса: Україна, 04060, м. Київ,  
вул. Ризька, буд. 73-г, офіс 7  
E-mail: [tovkst@gmail.com](mailto:tovkst@gmail.com)  
Website: [kievspecteh.com](http://kievspecteh.com)

Код ЄДРПОУ 42623361.  
IBAN UA573282090000026003000003717  
в АТ «АБ «Південний».

## Особливості аварійно-ремонтної майстерні на базі

### Citroen Jumper дубль-кабіна

- 1.Функціональність для ремонтних робіт:** Автомобіль спеціально спроектований для проведення аварійно-ремонтних робіт. Це включає доставку персоналу та забезпечення всім необхідним інструментом та обладнанням для ремонту на місці;
- 2.Конструкція каркасу фургона:** Фургон має сталевий каркас з профільованої труби, що забезпечує високу міцність і довговічність конструкції. Сендвіч-панелі з зовнішньою обшивкою з пластику, армованого скловолокном, надають додаткову захищеність та стійкість до механічних пошкоджень. Внутрішня обшивка з алюмокомпозитних панелей додає естетичності та практичності;
- 3.Ергономічність і комфорт:** Внутрішній простір фургона організований так, щоб забезпечити максимальний комфорт і ефективність для ремонтних бригад. Це включає полицьки для інструментів, відсіки для балонів і спеціальне розташування всіх необхідних елементів;
- 4.Електропроводка і обігрів:** Електропроводка виконана в ПВХ кабель-каналах, що забезпечує безпеку і довговічність. Автономний обігрівач потужністю 4 кВт підтримує комфортну температуру всередині фургона в будь-яких погодних умовах;
- 5.Комплектація спеціальним інструментом:** Фургон обладнаний різноманітним інструментом, включаючи слюсарні лебідки, ніші для спеціального інструменту, пропан-бутанові та кисневі балони, а також дизельний генератор для забезпечення електричної енергії;
- 6.Безпека і відповідність стандартам:** Колірне оформлення автомобіля відповідає стандартам ДСТУ-3849-99, що забезпечує видимість і відповідність вимогам безпеки;

**7.Додаткове обладнання:** Фургон може бути додатково оснащений різними елементами, такими як газовий різак, редуктори, вогнегасники, знак аварійної зупинки та конуси огорожувальні, що розширює його функціональні можливості.

## Опис аварійно-ремонтної майстерні на базі Citroen Jumper дубль-кабіна

Аварійно-ремонтна майстерня АРВМ на базі шасі автомобіля Citroen Jumper з дублікатною кабіною призначена для доставки персоналу та забезпечення проведення ремонтних робіт ремонтними бригадами фахівців. Цей автомобіль спеціалізованого призначення забезпечує високий рівень універсальності і зручності для виконання завдань у важкодоступних районах.

Автомобіль має масу шасі не менше 3,5 тонни і може вмістити 1 водія та 6 пасажирів у дублікатній кабіні. Колісна формула 4x2 і дизельний двигун забезпечують надійну тягу та ефективність у роботі. Тип кузова — фургон, що забезпечує великі можливості для зберігання та транспортування ремонтного обладнання.

Конструкція фургона включає сталевий каркас із профільованої труби і цільні сендвіч-панелі, що забезпечують міцність та довговічність. Зовнішня обшивка виготовлена з пластику, армованого скловолокном з гелькоут покриттям, що захищає від погодних умов і механічних пошкоджень. Внутрішня обшивка виконана з алюмокомпозитної панелі із малюнком “під дерево”, що надає приємного естетичного вигляду і підвищує комфорт.

Фургон має 6 місць для сидіння, закріплених і обладнаних ременями безпеки. Електропроводка виконана у ПВХ кабель-каналах, що забезпечує надійність і безпеку. Вантажний відсік фургона оснащений полицями для перевезення інструментів та відсіками для балонів, які замикаються рольставнями для збереження безпеки і захисту вмісту.

Комплектація фургона включає слюсарні лещата, ніші для спеціального інструменту, а також ніші для транспортування балонів з пропан-бутаном та киснем. Для забезпечення електричної автономії фургон оснащений дизельним генератором 380/220 В (автономна електростанція).

Базове шасі включає дизельний 4-циліндровий двигун з прямим упорскуванням пального і водяним охолодженням, колісну формулу 4x2 та дублікатну кабіну, яка вміщує 7 осіб (3 місця в першому ряду і 4 місця у другому).

**Додаткові фото аварійно-ремонтної майстерні на базі**

**Citroen Jumper дубль-кабіна**



Контактний телефон:  
+38(097) 746-67-04  
+38(099) 632-13-31  
+38(044) 232-02-98

Адреса: Україна, 04060, м. Київ,  
вул. Ризька, буд. 73-г, офіс 7  
E-mail: [tovkst@gmail.com](mailto:tovkst@gmail.com)  
Website: [kievspecteh.com](http://kievspecteh.com)

Код ЄДРПОУ 42623361.  
IBAN UA573282090000026003000003717  
в АТ «АБ «Південний».



Контактний телефон:  
+38(097) 746-67-04  
+38(099) 632-13-31  
+38(044) 232-02-98

Адреса: Україна, 04060, м. Київ,  
вул. Ризька, буд. 73-г, офіс 7  
E-mail: [tovkst@gmail.com](mailto:tovkst@gmail.com)  
Website: [kievspecteh.com](http://kievspecteh.com)

Код ЄДРПОУ 42623361.  
IBAN UA573282090000026003000003717  
в АТ «АБ «Південний».





Контактний телефон:  
+38(097) 746-67-04  
+38(099) 632-13-31  
+38(044) 232-02-98

Адреса: Україна, 04060, м. Київ,  
вул. Ризька, буд. 73-г, офіс 7  
E-mail: [tovkst@gmail.com](mailto:tovkst@gmail.com)  
Website: [kievspecteh.com](http://kievspecteh.com)

Код ЄДРПОУ 42623361.  
IBAN UA573282090000026003000003717  
в АТ «АБ «Південний».



Контактний телефон:  
+38(097) 746-67-04  
+38(099) 632-13-31  
+38(044) 232-02-98

Адреса: Україна, 04060, м. Київ,  
вул. Ризька, буд. 73-г, офіс 7  
E-mail: [tovkst@gmail.com](mailto:tovkst@gmail.com)  
Website: [kievspecteh.com](http://kievspecteh.com)

Код ЄДРПОУ 42623361.  
IBAN UA573282090000026003000003717  
в АТ «АБ «Південний».



Контактний телефон:  
+38(097) 746-67-04  
+38(099) 632-13-31  
+38(044) 232-02-98

Адреса: Україна, 04060, м. Київ,  
вул. Ризька, буд. 73-г, офіс 7  
E-mail: [tovkst@gmail.com](mailto:tovkst@gmail.com)  
Website: [kievspecteh.com](http://kievspecteh.com)

Код ЄДРПОУ 42623361.  
IBAN UA573282090000026003000003717  
в АТ «АБ «Південний».



Контактний телефон:  
+38(097) 746-67-04  
+38(099) 632-13-31  
+38(044) 232-02-98

Адреса: Україна, 04060, м. Київ,  
вул. Ризька, буд. 73-г, офіс 7  
E-mail: [tovkst@gmail.com](mailto:tovkst@gmail.com)  
Website: [kievspecteh.com](http://kievspecteh.com)

Код ЄДРПОУ 42623361.  
IBAN UA573282090000026003000003717  
в АТ «АБ «Південний».

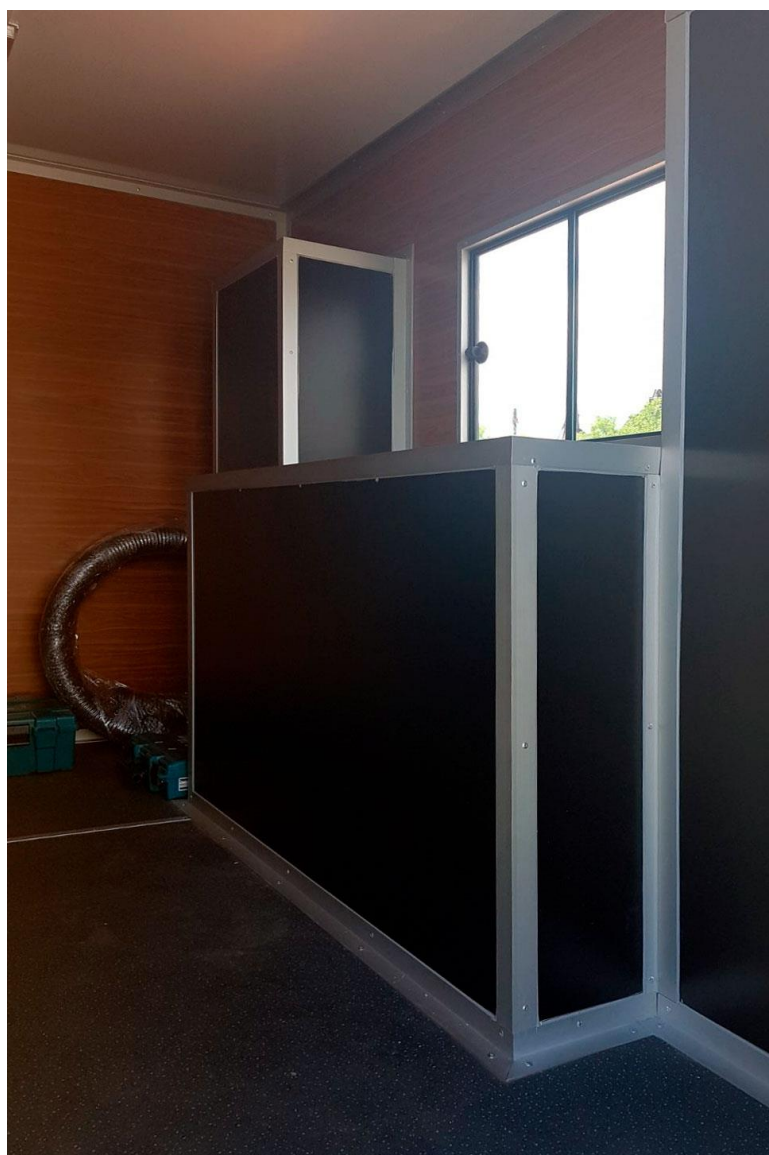

Контактний телефон:  
+38(097) 746-67-04  
+38(099) 632-13-31  
+38(044) 232-02-98

Адреса: Україна, 04060, м. Київ,  
вул. Ризька, буд. 73-г, офіс 7  
E-mail: [tovkst@gmail.com](mailto:tovkst@gmail.com)  
Website: [kievspecteh.com](http://kievspecteh.com)

Код ЄДРПОУ 42623361.  
IBAN UA573282090000026003000003717  
в АТ «АБ «Південний».

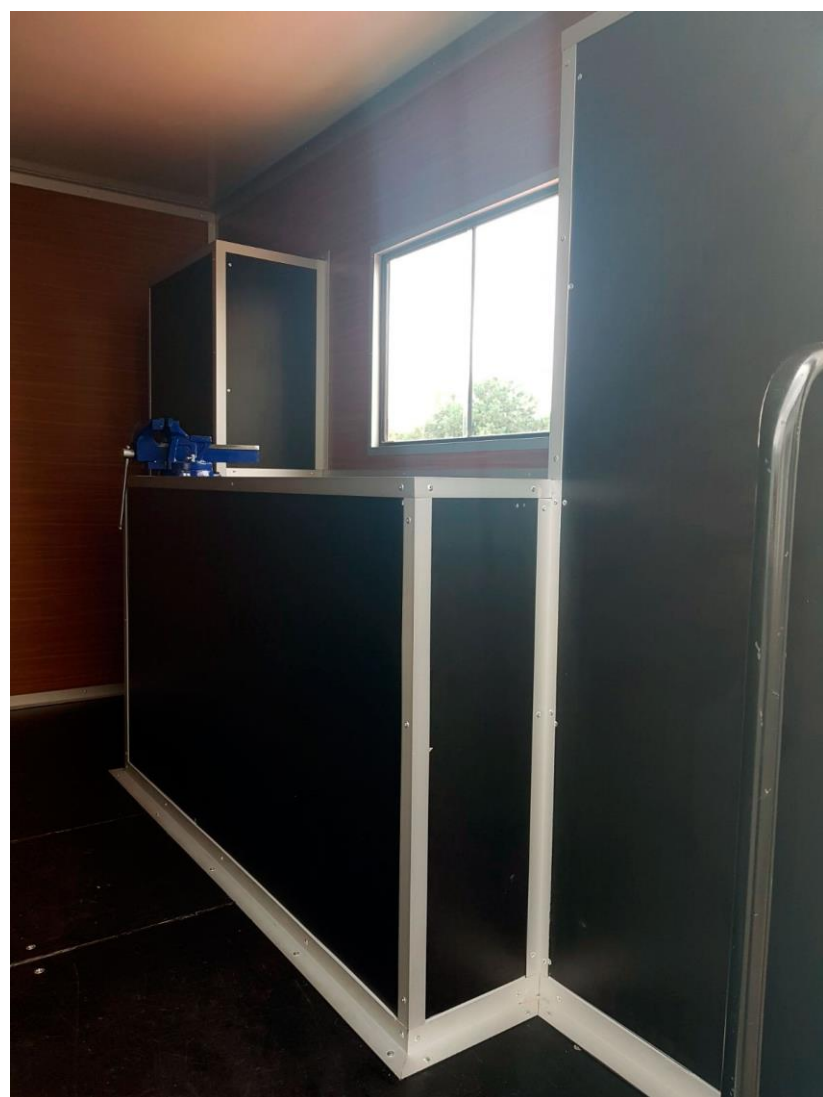

Контактний телефон:  
+38(097) 746-67-04  
+38(099) 632-13-31  
+38(044) 232-02-98

Адреса: Україна, 04060, м. Київ,  
вул. Ризька, буд. 73-г, офіс 7  
E-mail: [tovkst@gmail.com](mailto:tovkst@gmail.com)  
Website: [kievspecteh.com](http://kievspecteh.com)

Код ЄДРПОУ 42623361.  
IBAN UA573282090000026003000003717  
в АТ «АБ «Південний».

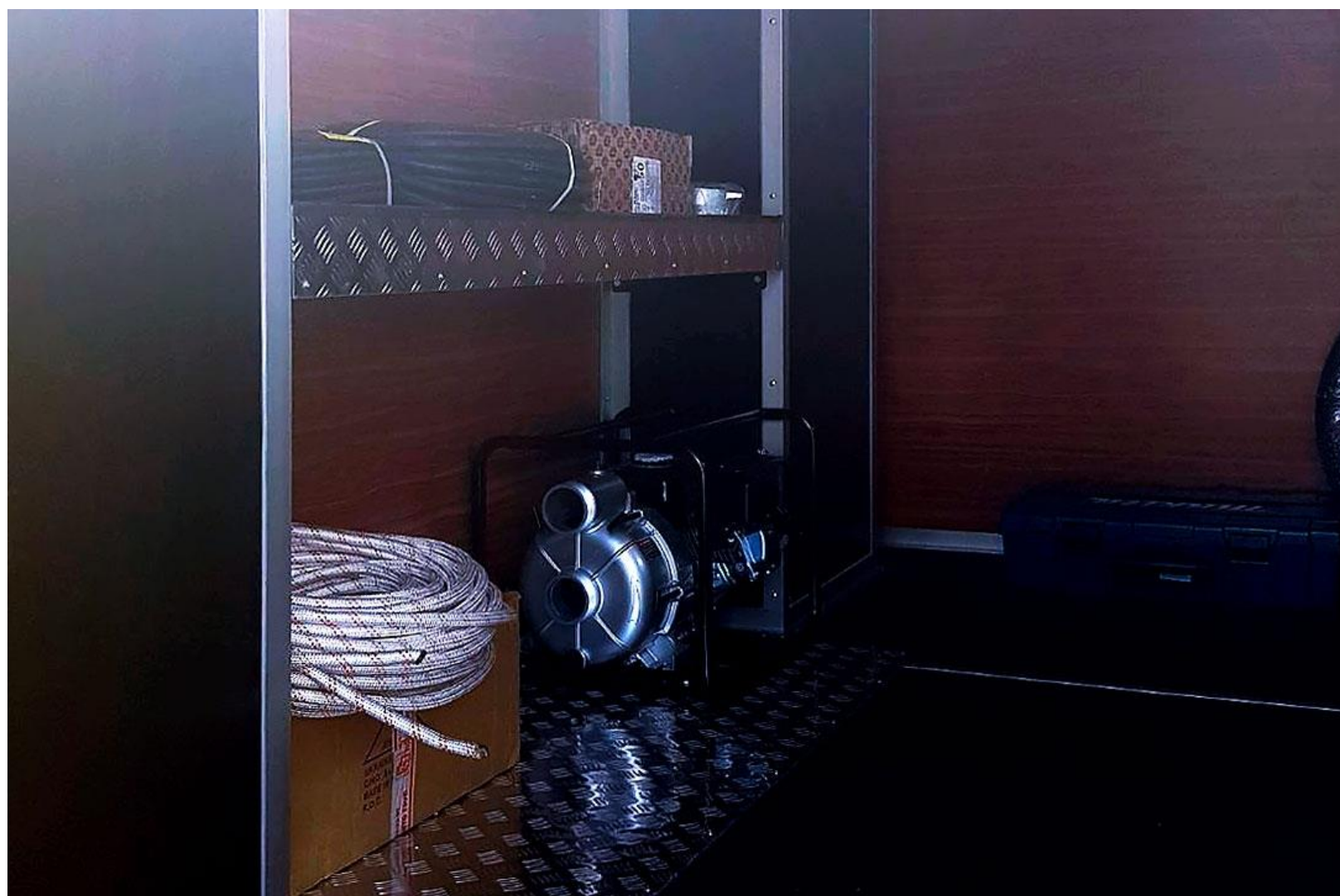

Контактний телефон:  
+38(097) 746-67-04  
+38(099) 632-13-31  
+38(044) 232-02-98

Адреса: Україна, 04060, м. Київ,  
вул. Ризька, буд. 73-г, офіс 7  
E-mail: [tovkst@gmail.com](mailto:tovkst@gmail.com)  
Website: [kievspecteh.com](http://kievspecteh.com)

Код ЄДРПОУ 42623361.  
IBAN UA573282090000026003000003717  
в АТ «АБ «Південний».

**Технічні характеристики аварійно-ремонтної майстерні**  
**на базі Citroen Jumper дубль-кабіна**

| Параметр                    | Показник   |
|-----------------------------|--|
| Мінімальна маса шасі        | 3,5 т  |
| Кількість місць             | 1 + 6 (ДУБЛЬ-КАБІНА: 7 місць, 1-й ряд – 3; 2-й ряд – 4)  |
| Колісна формула             | 4x2  |
| Тип кузова                  | Фургон   |
| Тип пального                | Дизель   |
| Двигун                      | Дизельний 4-циліндровий з прямим упорскуванням пального, водяне охолодження  |
| Габарити фургона            | Н/д  |
| Конструкція каркасу фургона | Сталева каркасна конструкція з профільованої труби з сендвіч-панелями, зовнішня обшивка - пластик з гелькоут покриттям, внутрішня обшивка - алюмокомпозитна панель |
| Кількість місць у кабіні    | 7 (1 водій + 6 пасажирів)  |
| Електропроводка             | ПВХ кабель-канали  |



|                             |  |
|-----------------------------|--|
| Вантажний відсік            | Полички для інструментів, ніші для балонів з пропан-бутаном і киснем, двері на задній стінці                                 |
| Комплектація                | Лещата слюсарні, ніша для спеціального інструменту, автономний обігрівач, дизельний генератор 380/220 В                      |
| Додаткове обладнання        | Різак пропановий, редуктори, балони пропанові і кисневі, вогнегасники, знак аварійної зупинки, конуси огорожувальні, аптечка |
| Конструктивні особливості   | Сталева каркасна конструкція, сендвіч-панелі, пластикове покриття, алюмокомпозитна панель                                    |
| Кількість місць для сидіння | 6 (у фургоні), сидіння з ременями безпеки  |

## НАШІ КЛІЄНТИ



Агроіндустріальний  
Холдінг МХП



Onur group



McDonald's



Ikea



Sandora



Кондитерська  
фабрика «Рошен»



Збройні сили  
України



Служба безпеки  
України



Генеральна  
прокуратура  
України



Управління  
державної охорони  
України



Національна  
гвардія України



ТОВ «Метінвест  
холдінг»



Національна  
гвардія України



ПриватБанк  
АТ «ПАТ Приват  
банк»



Окко



Укрнафта



Києво-Печерська  
Лавра



Епіцентр



FOZZY



MegaMarket



АТБ



Галичина



Карпатська  
Джерельна



КМДА



Київпастрас



ASMAP



Київмедспецтранс



RUDOMAIN



ЕРІДОН ТЕХ

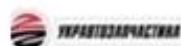

ТОВ  
Укравтозапчастина



Автоцентр KIA  
Корея Моторс



Телеканал СТБ



Посольство  
Швейцарії в Україні



Посольство Швеції



Duckerhoff



КУК



Київський  
політехнічний  
інститут ім.  
Сікорського



ХНЗУ ім. Кузевиці



Національний інститут  
ССХІ ім. М. М. АМОСОВА



Інститут  
Гідромеханіки



Інститут Освітньої  
Аналітики

Контактний телефон:  
+38(097) 746-67-04  
+38(099) 632-13-31  
+38(044) 232-02-98

Адреса: Україна, 04060, м. Київ,  
вул. Ризька, буд. 73-г, офіс 7  
E-mail: [tovkst@gmail.com](mailto:tovkst@gmail.com)  
Website: [kievspecteh.com](http://kievspecteh.com)

Код ЄДРПОУ 42623361.  
IBAN UA573282090000026003000003717  
в АТ «АБ «Південний».