

Аварійно-ремонтна майстерня на IVECO DAILY 70C16

Маса шасі: 7 т.

Колісна формула: 4x2

Кількість місць : 2+1

Тип кузова : Фургон

Топливо: дизель

Опис : Аварійно-ремонтна майстерня на базі середньотоннажного шасі IVECO DAILY 70C16 — це універсальний автомобіль, розроблений для оперативного обслуговування та ремонту дорожньо-будівельної, автомобільної, будівельної та сільськогосподарської техніки. Мін маса шасі, т: від 7; Кількість місць: 1 + 2; Колісна формула: 4x2; Паливо: Дизель.



Контактний телефон:
+38(097) 746-67-04
+38(099) 632-13-31
+38(044) 232-02-98

Адреса: Україна, 04060, м. Київ,
вул. Ризька, буд. 73-г, офіс 7
E-mail: tovkst@gmail.com
Website: kievspecteh.com

Код ЄДРПОУ 42623361.
IBAN UA573282090000026003000003717
в АТ «АБ «Південний».

Креслення аварійно-ремонтної майстерні на IVECO DAILY 70C16

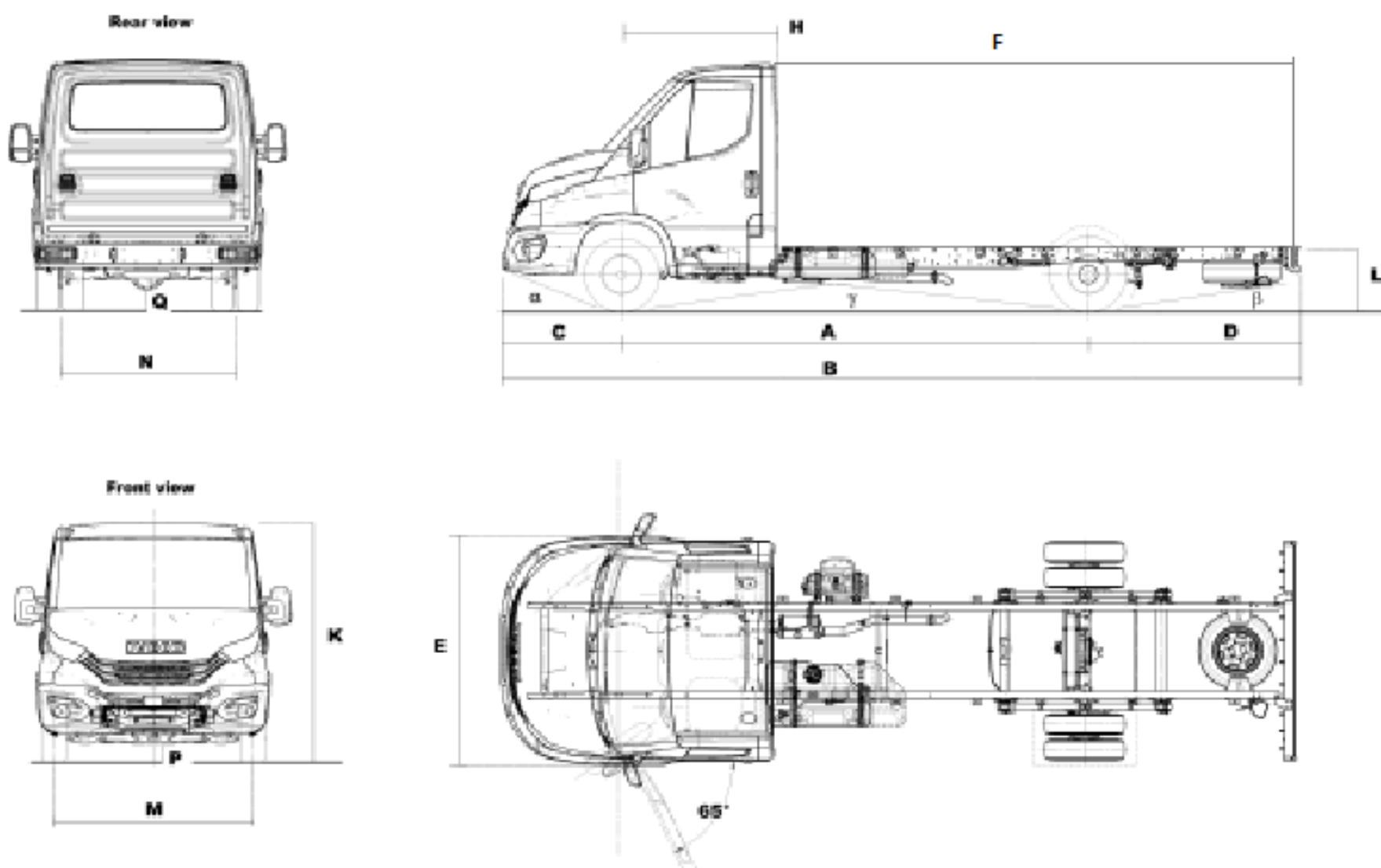

Контактний телефон:
+38(097) 746-67-04
+38(099) 632-13-31
+38(044) 232-02-98

Адреса: Україна, 04060, м. Київ,
вул. Ризька, буд. 73-г, офіс 7
E-mail: tovkst@gmail.com
Website: kievspecteh.com

Код ЄДРПОУ 42623361.
IBAN UA573282090000026003000003717
в АТ «АБ «Південний».

Особливості аварійно-ремонтної майстерні на IVECO DAILY 70C16

1.Мобільність і прохідність: Завдяки компактним розмірам і колісній формулі 4x2, майстерня на базі IVECO DAILY 70C16 може легко пересуватися в умовах міста та сільської місцевості, включаючи нерівні дороги та ділянки зі складним рельєфом;

2.Висока вантажопідйомність: Мінімальна маса шасі від 7 тонн дозволяє встановлювати широкий спектр важкого обладнання, забезпечуючи при цьому стабільність і безпеку на дорозі;

3.Енергонезалежність: Наявність потужного дизельного генератора на 12 кВт забезпечує автономну роботу всього обладнання, навіть у віддалених місцях без доступу до електромережі;

4.Розширений набір інструментів: Комплектація автомобіля включає понад 500 найменувань інструментів та обладнання, що дозволяє виконувати різні види ремонту, від механічних робіт до газозварювання, без необхідності додаткового оснащення;

5.Комфорт для екіпажу: Кабіна автомобіля обладнана сучасними зручностями, такими як ергономічні сидіння та система клімат-контролю, що робить роботу в польових умовах більш комфортною та ефективною;

6.Широка сфера застосування: Автомобіль може використовуватися для обслуговування та ремонту не лише дорожньо-будівельної техніки, але й сільськогосподарської техніки прямо в полі, що робить його універсальним рішенням для різних галузей;

7.Гідравлічний борт: Гідроборт Dhollandia DHLM.15 з вантажопідйомністю 1000 кг забезпечує зручне завантаження та розвантаження важкого обладнання та інструментів, що суттєво полегшує роботу екіпажу.

Опис аварійно-ремонтної майстерні на IVECO DAILY 70C16

Аварійно-ремонтна майстерня на базі середньотоннажного шасі IVECO DAILY 70C16 — це універсальний автомобіль, розроблений для оперативного обслуговування та ремонту дорожньо-будівельної, автомобільної, будівельної та сільськогосподарської техніки. Завдяки мінімальній масі шасі від 7 тонн, цей автомобіль демонструє відмінні характеристики вантажопідйомності, залишаючись мобільним і надійним навіть у складних умовах експлуатації.

Оснащений колісною формулою 4x2 та потужним дизельним двигуном, IVECO DAILY 70C16 ефективно виконує свою роботу на різних типах місцевості. Кабіна автомобіля передбачає три посадочні місця (1+2), що забезпечує зручне розміщення водія та двох пасажирів. Працівники розміщуються в кабіні базової вантажівки, а весь простір фургона відведено під вантажний технологічний відсік, обладнаний усім необхідним для поточних та аварійних ремонтів.

Ця майстерня ідеально підходить для виконання робіт з будівництва та ремонту доріг, шляхопроводів, тунелів, переправ, а також для обслуговування сільськогосподарської техніки безпосередньо «в полі». У її комплект входять такі важливі інструменти та обладнання, як дизельний генератор потужністю 12 кВт з виходами на 220-380В, свердлильний, токарний та заточувальний верстати, компресор із ресивером для роботи з пневмоінструментами, пост для газозварювання та різання, пневматичні роздавачі оливи, а також гідроборт Dhollandia DHLM.15 з вантажопідйомністю 1000 кг.

Автомобіль укомплектований понад 500 найменуваннями спеціалізованого інструменту та ключів, що робить його незамінним інструментом для будь-яких ремонтних робіт у польових умовах. IVECO DAILY 70C16, завдяки своїй мобільності та широкому спектру обладнання, забезпечує максимальну ефективність у найрізноманітніших ситуаціях.

Додаткові фото аварійно-ремонтної майстерні на IVECO DAILY 70C16



Контактний телефон:
+38(097) 746-67-04
+38(099) 632-13-31
+38(044) 232-02-98

Адреса: Україна, 04060, м. Київ,
вул. Ризька, буд. 73-г, офіс 7
E-mail: tovkst@gmail.com
Website: kievspecteh.com

Код ЄДРПОУ 42623361.
IBAN UA573282090000026003000003717
в АТ «АБ «Південний».



Контактний телефон:
+38(097) 746-67-04
+38(099) 632-13-31
+38(044) 232-02-98

Адреса: Україна, 04060, м. Київ,
вул. Ризька, буд. 73-г, офіс 7
E-mail: tovkst@gmail.com
Website: kievspecteh.com

Код ЄДРПОУ 42623361.
IBAN UA573282090000026003000003717
в АТ «АБ «Південний».



Контактний телефон:
+38(097) 746-67-04
+38(099) 632-13-31
+38(044) 232-02-98

Адреса: Україна, 04060, м. Київ,
вул. Ризька, буд. 73-г, офіс 7
E-mail: tovkst@gmail.com
Website: kievspecteh.com

Код ЄДРПОУ 42623361.
IBAN UA573282090000026003000003717
в АТ «АБ «Південний».

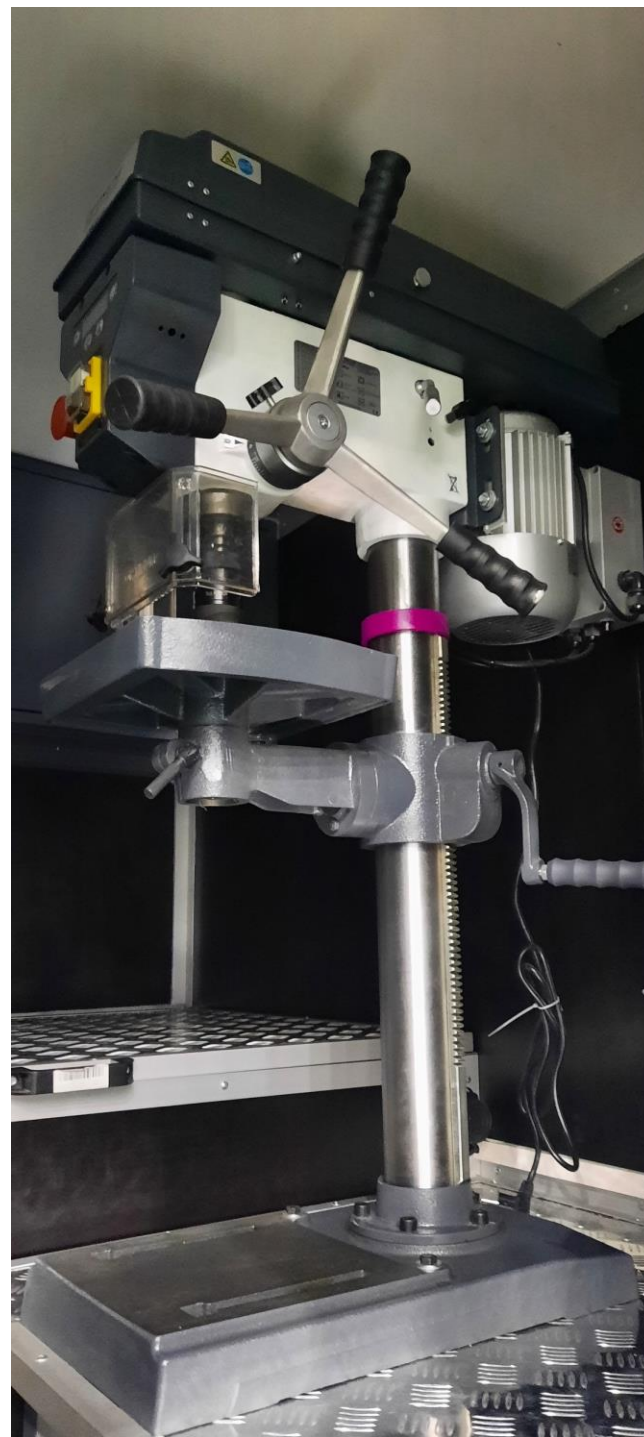

Контактний телефон:
+38(097) 746-67-04
+38(099) 632-13-31
+38(044) 232-02-98

Адреса: Україна, 04060, м. Київ,
вул. Ризька, буд. 73-г, офіс 7
E-mail: tovkst@gmail.com
Website: kievspecteh.com

Код ЄДРПОУ 42623361.
IBAN UA573282090000026003000003717
в АТ «АБ «Південний».



Контактний телефон:
+38(097) 746-67-04
+38(099) 632-13-31
+38(044) 232-02-98

Адреса: Україна, 04060, м. Київ,
вул. Ризька, буд. 73-г, офіс 7
E-mail: tovkst@gmail.com
Website: kievspecteh.com

Код ЄДРПОУ 42623361.
IBAN UA573282090000026003000003717
в АТ «АБ «Південний».



Контактний телефон:
+38(097) 746-67-04
+38(099) 632-13-31
+38(044) 232-02-98

Адреса: Україна, 04060, м. Київ,
вул. Ризька, буд. 73-г, офіс 7
E-mail: tovkst@gmail.com
Website: kievspecteh.com

Код ЄДРПОУ 42623361.
IBAN UA573282090000026003000003717
в АТ «АБ «Південний».

Технічні характеристики аварійно-ремонтної майстерні на IVECO DAILY 70C16

Параметр	Показник
Модель шасі	IVECO DAILY 70C16
Мінімальна маса шасі	Від 7 т.
Колісна формула	4x2
Тип палива	Дизель
Об'єм двигуна	3.0 л.
Потужність двигуна	156 к.с..
Кількість місць	1+2
Призначення	Обслуговування та ремонт дорожньо-будівельної, автомобільної, будівельної та сільськогосподарської техніки
Комплектація обладнання	Дизельний генератор 220-380В, 12 кВт; свердлильний, токарний, заточувальний верстати; компресор із ресивером; пост газозварювання та різання; пневматичні роздавачі оливи; гідроборт Dhollandia DHLM.15 з вантажопідйомністю 1000 кг.
Кількість найменувань інструментів	Близько 500

НАШІ КЛІЄНТИ



Агроіндустріальний
Холдінг МХП



Onur group



McDonald's



Ikea



Sandora



Кондитерська
фабрика «Рошен»



Збройні сили
України



Служба безпеки
України



Генеральна
прокуратура
України



Управління
державної охорони
України



Національна
гвардія України



ТОВ «Метінвест
холдінг»



Національна
гвардія України



АТ «ПАТ Приват
банк»



Окко



Укрнафта



Києво-Печерська
Лавра



Епіцентр



FOZZY



MegaMarket



АТБ



Галичина



Карпатська
Джерельна



КМДА



Київпастрас



ASMAP



Київмедспецтранс



RUDOMAIN



ЕРІДОН ТЕХ

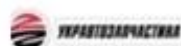

ТОВ
Укравтозапчастина



Автоцентр KIA
Корея Моторс



Телеканал СТБ



Посольство
Швейцарії в Україні



Посольство Швеції



Dycckerhoff



КУК



Київський
політехнічний
інститут ім.
Сікорського



ХНЗУ ім. Кузевиці



Національний інститут
ССХІ ім. М. М. АМОСОВА



Інститут
Гідромеханіки



Інститут Освітньої
Аналітики

Контактний телефон:
+38(097) 746-67-04
+38(099) 632-13-31
+38(044) 232-02-98

Адреса: Україна, 04060, м. Київ,
вул. Ризька, буд. 73-г, офіс 7
E-mail: tovkst@gmail.com
Website: kievspecteh.com

Код ЄДРПОУ 42623361.
IBAN UA573282090000026003000003717
в АТ «АБ «Південний».