

Аварійно-ремонтна майстерня СТАНДАРТ на шасі Ford Transit

Колісна формула: 4x2

Кількість місць : 2+1

Тип кузова : фургон

Топливо: дизель

Опис : Аварійно-ремонтна майстерня СТАНДАРТ на базі Ford Transit – це спеціалізований аварійний автомобіль, призначений для забезпечення ремонтно-відновлювальних робіт. Колісна формула 4x2, загальна кількість місць 2+1, тип кузова фургон, оснащений дизельним двигуном.



Контактний телефон:
+38(097) 746-67-04
+38(099) 632-13-31
+38(044) 232-02-98

Адреса: Україна, 04060, м. Київ,
вул. Ризька, буд. 73-г, офіс 7
E-mail: tovkst@gmail.com
Website: kievspecteh.com

Код ЄДРПОУ 42623361.
IBAN UA573282090000026003000003717
в АТ «АБ «Південний».

**Креслення аварійно-ремонтної майстерні СТАНДАРТ
на шасі Ford Transit**

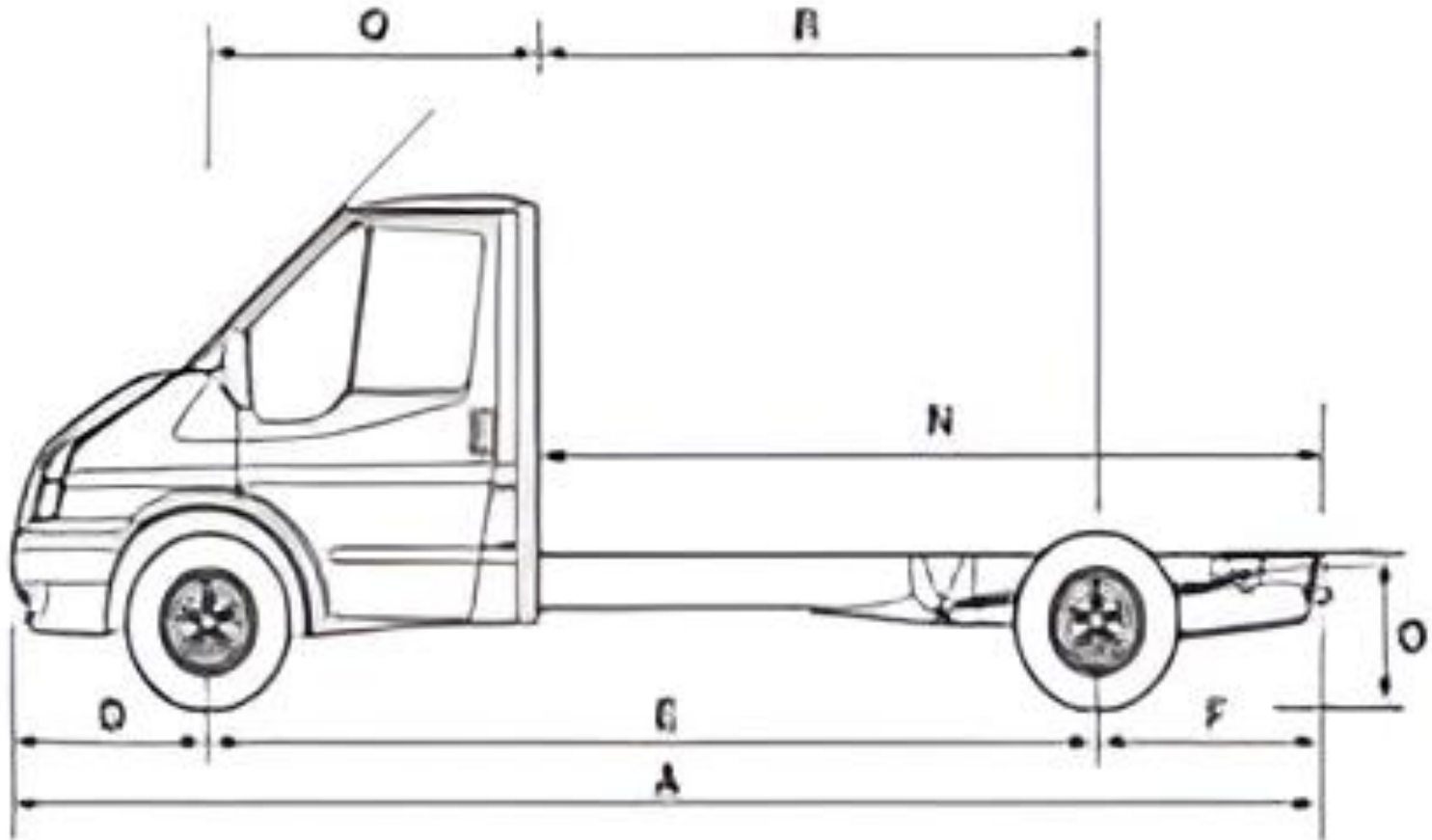

Особливості аварійно-ремонтної майстерні СТАНДАРТ

на шасі Ford Transit

1.Універсальність використання: Аварійно-ремонтна майстерня на базі Ford Transit оснащена спеціальним обладнанням, що дозволяє виконувати широкий спектр ремонтно-відновлювальних робіт, таких як зварювання, різання, відкачування води різної температури, освітлення робочих зон, та забезпечення електропостачання ручного інструменту. Це дозволяє замінити кілька окремих транспортних засобів одним, зменшуючи витрати та підвищуючи ефективність роботи;

2.Компактність та мобільність: Завдяки базі Ford Transit, майстерня залишається компактною, що забезпечує високу маневреність та можливість швидкого реагування на аварійні ситуації навіть у важкодоступних місцях, таких як вузькі вулиці міста чи промислові зони.

3.Зручний доступ та організація робочого простору: Фургон має прямокутну форму і обладнаний задніми дверцятами з “глухими” або розсувними вікнами, що забезпечує легкий доступ до робочого простору. Технологічний відсік облаштований полицями для інструментів, верстатом та кріпленням для спеціального обладнання, що полегшує організацію робочого простору та зменшує час, необхідний на підготовку до роботи;

4.Можливість адаптації під потреби замовника: Фургон може бути встановлений на різні шасі вантажних автомобілів за вибором замовника, що дозволяє адаптувати майстерню під конкретні вимоги та завдання. Крім того, є можливість дооснащення майстерні додатковим обладнанням, залежно від специфіки виконуваних робіт;

5.Надійність та довговічність: Ford Transit відомий своєю надійністю та витривалістю, що робить його ідеальним вибором для використання в умовах постійної експлуатації в складних умовах. Завдяки цьому, майстерня здатна виконувати завдання в найскладніших умовах, забезпечуючи стабільну роботу ремонтних бригад.

Базова комплектація:

- Автономний обігрівач салону 3 кВт;
- Інструментальні ящики під фургоном;
- Фургон (зі скосами у верхній частині бічних панелей);
- Стелаж для інструменту та обладнання;
- Рундук із відсіками;
- Вішалки для одягу;
- Умивальник на двері технологічного відсіку;
- Стіл (відкидний/стаціонарний) у пасажирському відсіку;
- Переговорний пристрій між кабіною та фургоном;
- Бічні одностулкові двері зі зниженням (крім повнопривідних версій);
- Задні одностулкові або двостулкові двері;
- Висувні сходи під задніми дверима;
- Розсувне вікно лівим бортом у пасажирському відсіку;
- Вікно (розсувне/глухе) у технологічному відсіку;
- Глухі вікна задніх дверей (на вимогу);
- Глухе вікно (аварійний вихід) у бокових дверях;
- Світлодіодні світильники у пасажирському відсіку – 2 шт.
- Світлодіодні світильники в технологічному відсіку – 4 шт.
- Аптечка;
- Вогнегасник ОУ-2;
- Забарвлення автомобіля згідно з кольорографічною схемою;
- Помаранчевий маяк на даху кабіни;
- Габаритні вогні на фургоні;

- Вентиляційний люк (аварійний вихід) на даху фургона (на вимогу);
- Верстат з лещатами та висувними ящиками (на вимогу);
- Лампа місцевого освітлення на верстаті;
- Стационарна галогенова фара-шукач 100Вт/12В;
- Пенал під фургоном для перевезення труб (на вимогу).

Додаткові опції фургону:

- Вантажна платформа на даху фургона зі сходами;
- Тельфер з електричною лебідкою;
- Кран-укосина (вимагає установки лебідки);
- ССП-100;
- Двері між відсіками;
- Лебідка механічна 4 т;
- Лебідка електрична 24 у 4 т.

Опис аварійно-ремонтної майстерні СТАНДАРТ на шасі Ford Transit

Аварійно-ремонтна майстерня СТАНДАРТ на базі Ford Transit – це спеціалізований аварійний автомобіль, призначений для забезпечення ремонтно-відновлювальних робіт, транспортування бригади та спеціального обладнання до місця проведення робіт. Цей автомобіль ідеально підходить для служб електромереж, теплових мереж, водоканалу, зв'язку та газу, забезпечуючи комплексний підхід до виконання різноманітних завдань.

Фургон у майстерні має прямокутну форму та оснащений двома задніми дверцятами, що забезпечує зручний доступ до інструментів та обладнання. Вікна фургона можуть бути “глухими” або розсувними, залежно від вимог замовника. Технологічний відсік обладнаний полицями для інструменту, верстатом та спеціальними кріпленнями, що дозволяють надійно розміщувати та транспортувати необхідне обладнання. Фургон встановлюється на шасі вантажних автомобілів на вибір замовника, що додає гнучкості у використанні.

Особливістю цієї майстерні є її здатність виконувати операції, для яких раніше потрібно було залучати 2-3 транспортні одиниці. Завдяки оснащенню спеціальним обладнанням, автомобіль здатен виконувати зварювання, різання, відкачування води температурою від 0 до 95°C, забезпечення освітлення та електропостачання ручного інструменту, а також інші завдання, що суттєво підвищує ефективність ремонтних робіт.

**Додаткові фото аварійно-ремонтної майстерні СТАНДАРТ
на шасі Ford Transit**



Контактний телефон:
+38(097) 746-67-04
+38(099) 632-13-31
+38(044) 232-02-98

Адреса: Україна, 04060, м. Київ,
вул. Ризька, буд. 73-г, офіс 7
E-mail: tovkst@gmail.com
Website: kievspecteh.com

Код ЄДРПОУ 42623361.
IBAN UA573282090000026003000003717
в АТ «АБ «Південний».



Контактний телефон:
+38(097) 746-67-04
+38(099) 632-13-31
+38(044) 232-02-98

Адреса: Україна, 04060, м. Київ,
вул. Ризька, буд. 73-г, офіс 7
E-mail: tovkst@gmail.com
Website: kievspecteh.com

Код ЄДРПОУ 42623361.
IBAN UA573282090000026003000003717
в АТ «АБ «Південний».

Технічні характеристики аварійно-ремонтної майстерні СТАНДАРТ на шасі Ford Transit

Параметр	Показник
Модель базового автомобіля	Ford Transit
Колісна формула	4x2
Тип кузова	Фургон
Кількість місць	1 + 2
Паливо	Дизель
Температурний діапазон води	0-95°C
Оснащення	Верстат, полиці для інструменту, кріплення для спеціального обладнання

НАШІ КЛІЄНТИ



Агроіндустріальний
Холдінг МХП



Onur group



McDonald's



Ikea



Sandora



Кондитерська
фабрика «Рошен»



Збройні сили
України



Служба безпеки
України



Генеральна
прокуратура
України



Управління
державної охорони
України



Національна
гвардія України



ТОВ «Метінвест
холдінг»



Національна
гвардія України



ПриватБанк
АТ «ПАТ Приват
банк»



Окко



Укрнафта



Києво-Печерська
Лавра



Епіцентр



FOZZY



MegaMarket



АТБ



Галичина



Карпатська
Джерельна



КМДА



Київпастрас



ASMAP



Київмедспецтранс



RUDOMAIN



ЕРІДОН ТЕХ



ТОВ
Укравтозапчастина



Автоцентр KIA
Корея Моторс



Телеканал СТБ



Посольство
Швейцарії в Україні



Посольство Швеції



Duckerhoff



КУК



Київський
політехнічний
інститут ім.
Сікорського



ХНЗУ ім. Кузевиці



Національний інститут
ССХІ ім. М. М. АМОСОВА



Інститут
Гідромеханіки



Інститут Освітньої
Аналітики

Контактний телефон:
+38(097) 746-67-04
+38(099) 632-13-31
+38(044) 232-02-98

Адреса: Україна, 04060, м. Київ,
вул. Ризька, буд. 73-г, офіс 7
E-mail: tovkst@gmail.com
Website: kievspecteh.com

Код ЄДРПОУ 42623361.
IBAN UA573282090000026003000003717
в АТ «АБ «Південний».