

Аварійно-ремонтна майстерня на шасі Peugeot Boxer

Маса шасі : 7,5 т.

Колісна формула : 4x2

Кількість місць : 4+1

Тип кузова : фургон

Топливо: дизель

Опис : Аварійно-ремонтна майстерня СТАНДАРТ на базі Peugeot Boxer — це спеціалізований аварійний автомобіль, призначений для оперативного виїзду на місце аварій та проведення ремонтно-відновлювальних робіт. Тип кузова фургон, маса шасі 7,5 т. колісна формула 4x2, до 5 місць, оснащений дизельним двигуном.



Контактний телефон:
+38(097) 746-67-04
+38(099) 632-13-31
+38(044) 232-02-98

Адреса: Україна, 04060, м. Київ,
вул. Ризька, буд. 73-г, офіс 7
E-mail: tovkst@gmail.com
Website: kievspecteh.com

Код ЄДРПОУ 42623361.
IBAN UA573282090000026003000003717
в АТ «АБ «Південний».

Креслення аварійно-ремонтної майстерні на шасі Peugeot Boxer

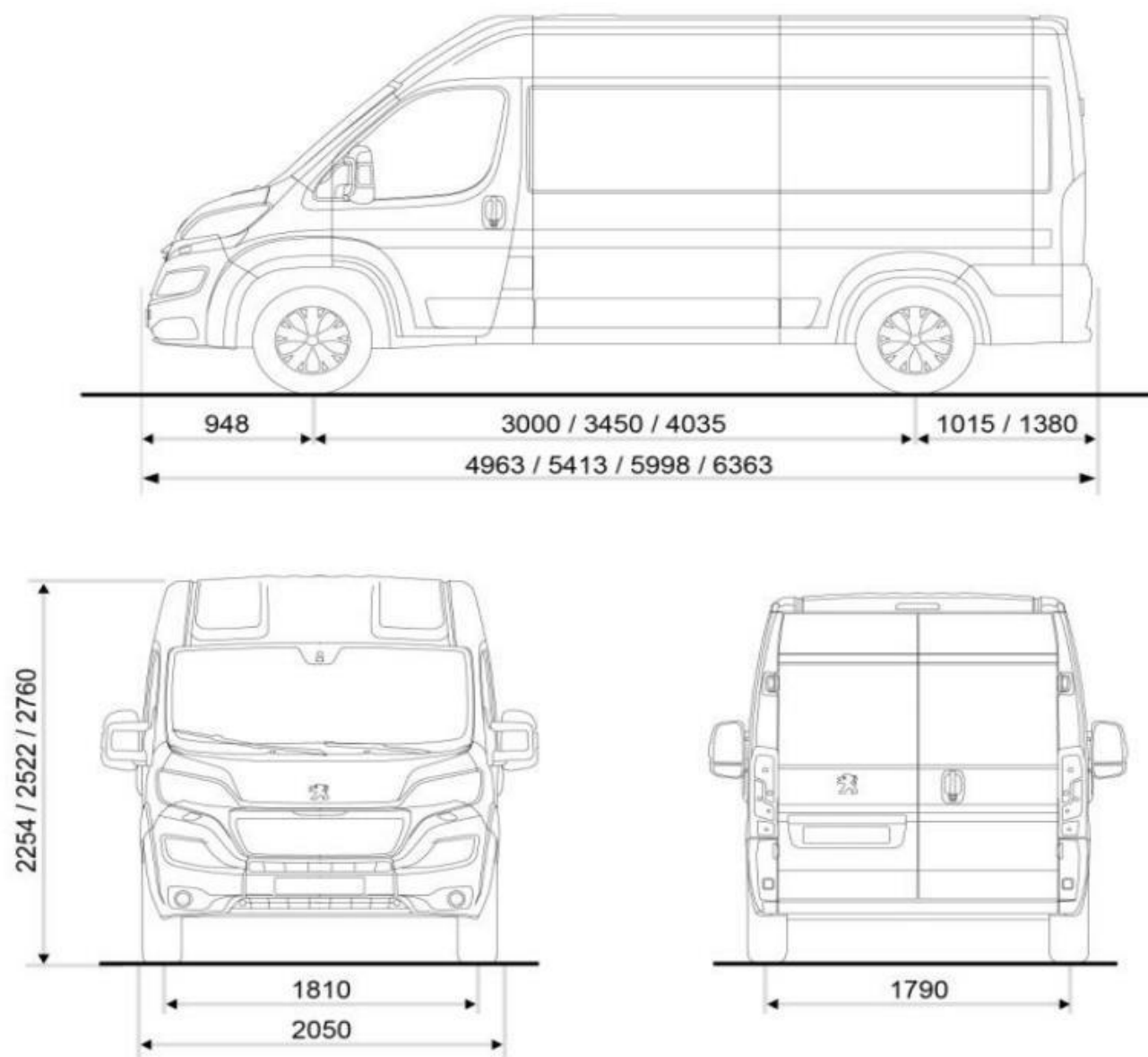

Контактний телефон:
+38(097) 746-67-04
+38(099) 632-13-31
+38(044) 232-02-98

Адреса: Україна, 04060, м. Київ,
вул. Ризька, буд. 73-г, офіс 7
E-mail: tovkst@gmail.com
Website: kievspecteh.com

Код ЄДРПОУ 42623361.
IBAN UA573282090000026003000003717
в АТ «АБ «Південний».

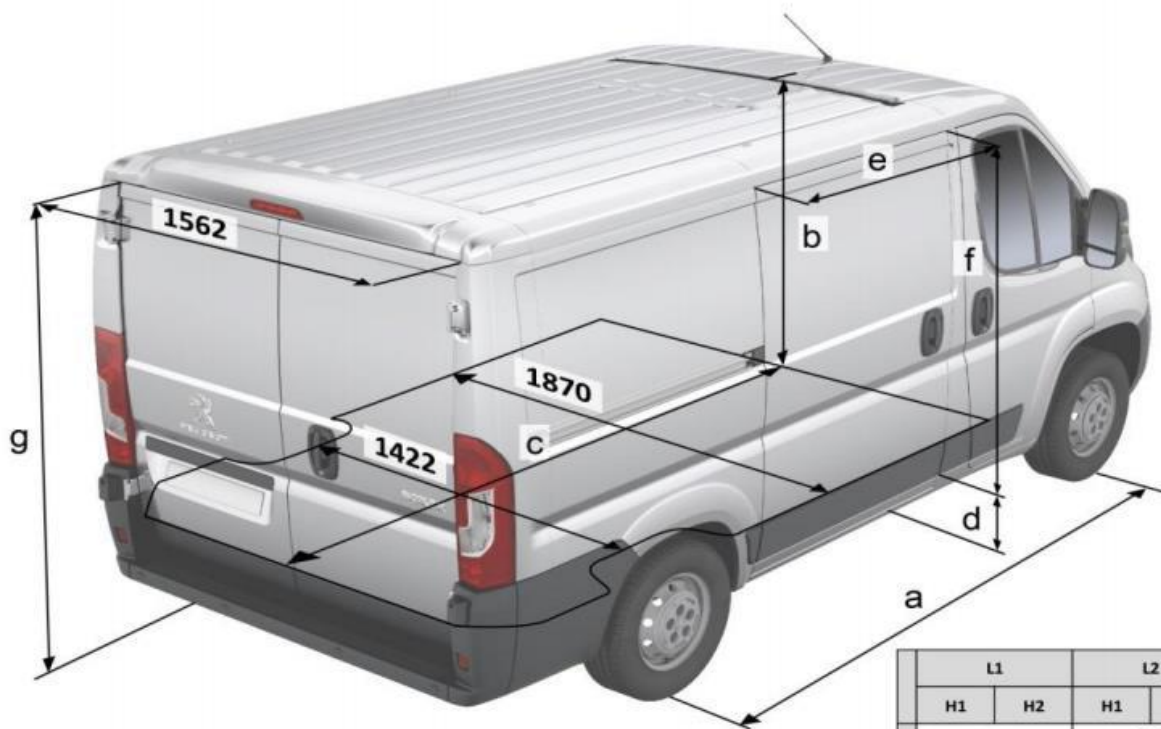

	L1		L2		L3		L4	
	H1	H2	H1	H2	H2	H3	H2	H3
a	3000		3450		4035		4035	
b	1662	1932	1662	1932	1932	2172	1932	2172
c	2670		3120		3705		4070	
d	493 / 602							
e	1075		1250		1250		1250	
f	1485	1755	1485	1755	1755		1755	
g	1520	1790	1520	1790	1790	2030	1790	2030

(mm)

Контактний телефон:
+38(097) 746-67-04
+38(099) 632-13-31
+38(044) 232-02-98

Адреса: Україна, 04060, м. Київ,
вул. Ризька, буд. 73-г, офіс 7
E-mail: tovkst@gmail.com
Website: kievspecteh.com

Код ЄДРПОУ 42623361.
IBAN UA573282090000026003000003717
в АТ «АБ «Південний».

Особливості аварійно-ремонтної майстерні на шасі Peugeot Boxer

- Універсальність:** Автомобіль може виконувати різноманітні завдання, які раніше вимагали залучення декількох транспортних засобів. Завдяки встановленому обладнанню він здатний виконувати зварювальні та різальні роботи, відкачування води, забезпечення електропостачання та освітлення, а також інші ремонтно-відновлювальні операції;
- Мобільність:** Компактний розмір і маневреність дозволяють автомобілю швидко переміщатися в умовах міських вулиць та обмеженого простору;
- Обладнаний фургон:** Прямокутний фургон автомобіля оснащений полицями для інструменту, верстатом і кріпленнями для спеціального обладнання, що робить його ідеальним для перевезення всього необхідного для проведення ремонтних робіт;
- Навантажувальна платформа:** Можливість встановлення крана-маніпулятора для полегшення навантаження та розвантаження важкого обладнання, що значно спрощує роботу ремонтної бригади;
- Застосування:** Автомобіль підходить для служб електромереж, теплових мереж і водоканалів, що робить його універсальним рішенням для різних аварійно-ремонтних робіт.

Базова комплектація:

- Автономний обігрівач салону 3 кВт;
- Інструментальні ящики під фургоном;
- Фургон (зі скосами у верхній частині бічних панелей);
- Стелаж для інструменту та обладнання;
- Рундук із відсіками;
- Вішалки для одягу;

- Умивальник на двері технологічного відсіку;
- Стіл (відкидний/стаціонарний) у пасажирському відсіку;
- Переговорний пристрій між кабіною та фургоном;
- Бічні одностулкові двері зі зниженням (крім повнопривідних версій);
- Задні одностулкові або двостулкові двері;
- Висувні сходи під задніми дверима;
- Розсувне вікно лівим бортом у пасажирському відсіку;
- Вікно (розсувне/глухе) у технологічному відсіку;
- Глухі вікна задніх дверей (на вимогу);
- Глухе вікно (аварійний вихід) у бокових дверях;
- Світлодіодні світильники у пасажирському відсіку – 2 шт.
- Світлодіодні світильники в технологічному відсіку – 4 шт.
- Аптечка;
- Вогнегасник ОУ-2;
- Забарвлення автомобіля згідно з кольорографічною схемою;
- Помаранчевий маяк на даху кабіни;
- Габаритні вогні на фургоні;
- Вентиляційний люк (аварійний вихід) на даху фургона (на вимогу);
- Верстат з лещатами та висувними ящиками (на вимогу);
- Лампа місцевого освітлення на верстаті;
- Стаціонарна галогенова фара-шукач 100Вт/12В;
- Пенал під фургоном для перевезення труб (на вимогу).

Додаткове спеціальне обладнання

- Пост газового різання;
- Пост електрозварювання (вимагає установки генератора або автономного дизель-генератора з режимом «зварювання»);
- Висвітлення робочої зони та переносні прожектори;
- Припливно-витяжна вентиляція робочого місця;
- Обладнання для відкачування води температурою 0-95 ° С;

- Силове обладнання: генератор 12-20 кВт, що працює від двигуна автомобіля або автономна електростанція;
- Електрична мережа 380/220/12 (потребує установки генератора або переносної електростанції);
- Електроінструмент: відбійний молоток, шліф машина, електропилка, дріль-перфоратор, компресор, свердлильний верстат;
- Гідравлічний інструмент: відбійний молоток, шліф машина, дріль-перфоратор, фреза, вентилятор;
- Щити огорожі;
- Шанцевий інструмент;
- Інструмент для пакування труб;
- Устаткування для фарбування;
- Набір слюсарно-монтажного інструменту;
- Знак аварійної зупинки;
- Конуси огорожувальні – 2 шт.
- Сходи 3-4 м;
- Пояс монтажника 2шт.
- Жилет помаранчевий 5 шт.
- Каска захисна 5 шт.
- Рукавички діелектричні 2 пари;
- Комплект контуру заземлення.

Опис аварійно-ремонтної майстерні на шасі Peugeot Boxer

Аварійно-ремонтна майстерня СТАНДАРТ на базі Peugeot Boxer — це спеціалізований аварійний автомобіль, призначений для оперативного виїзду на місце аварій та проведення ремонтно-відновлювальних робіт. Основне призначення автомобіля транспортування ремонтної бригади та спеціального обладнання до місця проведення робіт. Тип кузова фургон, що має прямокутну форму, обладнаний двома задніми дверцятами та вікнами, які можуть бути як “глухими”, так і розсувними. Технологічний відсік фургона оснащений полицями для інструментів, верстатом та кріпленням для спеціального обладнання. Колісна формула автомобіля 4x2.

Цей автомобіль дозволяє виконувати широкий спектр ремонтних операцій, що раніше вимагали залучення кількох транспортних одиниць, таких як зварювання, різання, відкачування води та окропу, освітлення, електропостачання та інше допоміжне обладнання. Також можлива перевезення засувок, трансформаторів, бочок, котушок на бортовій платформі. Установка крана-маніпулятора спрощує навантаження на платформу і встановлення обладнання. Цей автомобіль підходить для використання службами електромереж, теплових мереж та водоканалу.

Додаткові фото аварійно-ремонтної майстерні на шасі Peugeot Boxer



Контактний телефон:
+38(097) 746-67-04
+38(099) 632-13-31
+38(044) 232-02-98

Адреса: Україна, 04060, м. Київ,
вул. Ризька, буд. 73-г, офіс 7
E-mail: tovkst@gmail.com
Website: kievspecteh.com

Код ЄДРПОУ 42623361.
IBAN UA573282090000026003000003717
в АТ «АБ «Південний».

Технічні характеристики аварійно-ремонтної майстерні на шасі Peugeot Boxer

Параметр	Показник
Базове шасі	Peugeot Boxer
Колісна формула	4x2
Тип кузова	Фургон
Кількість місць	1 + 4
Паливо	Дизель
Особливості	Верстак, полиці для інструменту, кріплення для спеціального обладнання

НАШІ КЛІЄНТИ



Агроіндустріальний
Холдінг МХП



Onur group



McDonald's



Ikea



Sandora



Кондитерська
фабрика «Рошен»



Збройні сили
України



Служба безпеки
України



Генеральна
прокуратура
України



Управління
державної охорони
України



Національна
гвардія України



ТОВ «Метінвест
холдінг»



Національна
гвардія України



ПриватБанк
АТ «ПАТ Приват
банк»



Окко



Укрнафта



Києво-Печерська
Лавра



Епіцентр



FOZZY



MegaMarket



АТБ



Галичина



Карпатська
Джерельна



КМДА



Київпастрас



ASMAP



Київмедспецтранс



RUDOMAIN



ЕРІДОН ТЕХ



ТОВ
Укравтозапчастина



Автоцентр KIA
Корея Моторс



Телеканал СТБ



Посольство
Швейцарії в Україні



Посольство Швеції



Dycckerhoff



КУК



Київський
політехнічний
інститут ім.
Сікорського



ХНЗУ ім. Кузевиці



Національний інститут
ССХІ ім. М. М. АМОСОВА



Інститут
Гідромеханіки



Інститут Освітньої
Аналітики

Контактний телефон:
+38(097) 746-67-04
+38(099) 632-13-31
+38(044) 232-02-98

Адреса: Україна, 04060, м. Київ,
вул. Ризька, буд. 73-г, офіс 7
E-mail: tovkst@gmail.com
Website: kievspecteh.com

Код ЄДРПОУ 42623361.
IBAN UA573282090000026003000003717
в АТ «АБ «Південний».