

Аварійно-ремонтна майстерня ТК-М-АТГ-АРМ

Маса шасі : 12 т.

Вантажопідйомність : 10-20 т.

Колісна формула: 4x2

Кількість місць : 2+1

Тип кузова : фургон

Топливо: дизель

Опис : Аварійно-ремонтна майстерня ТК-М-АТГ-АРМ на шасі Mercedes Atego 1218 є високотехнологічним та універсальним транспортним засобом, спеціально призначеним для виконання ремонтно-відновлювальних робіт. Мін маса шасі становить від 3,5 до 7,5 тонн, що забезпечує високу вантажопідйомність від 10 до 20 тонн. Колісна формула 4x2 і тип кузова “фургон”. Вага 12000 кг, споряджена маса 7400 кг та базу автомобіля 4160 мм.



Контактний телефон:
+38(097) 746-67-04
+38(099) 632-13-31
+38(044) 232-02-98

Адреса: Україна, 04060, м. Київ,
вул. Ризька, буд. 73-г, офіс 7
E-mail: tovkst@gmail.com
Website: kievspecteh.com

Код ЄДРПОУ 42623361.
IBAN UA573282090000026003000003717
в АТ «АБ «Південний».

Креслення аварійно-ремонтної майстерні ТК-М-АТГ-АРМ

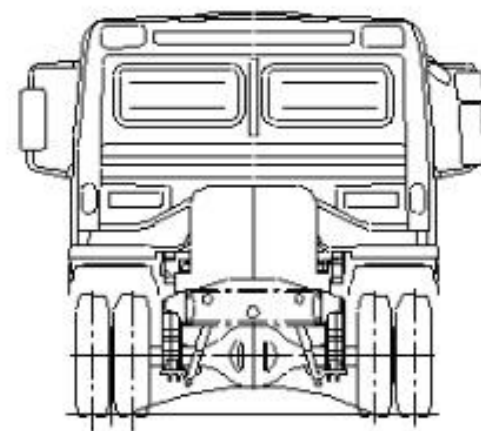
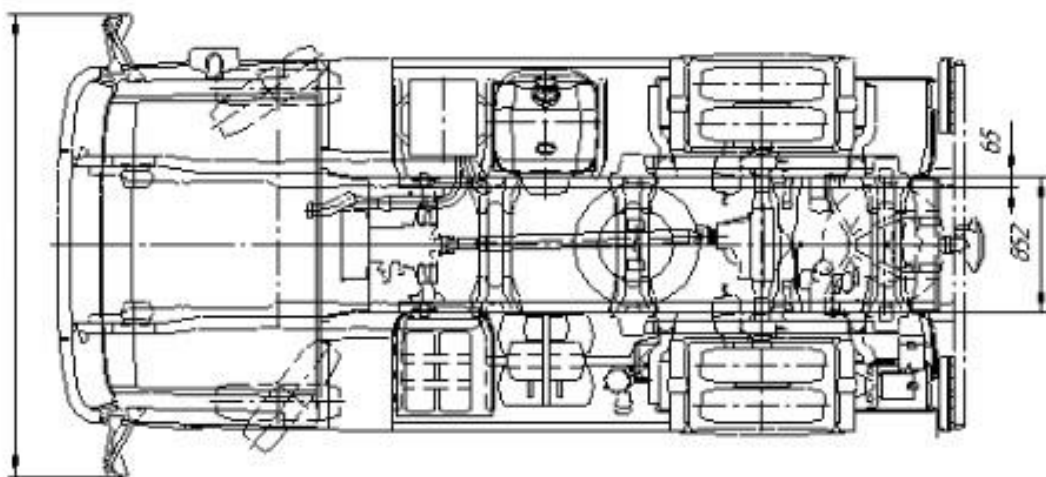
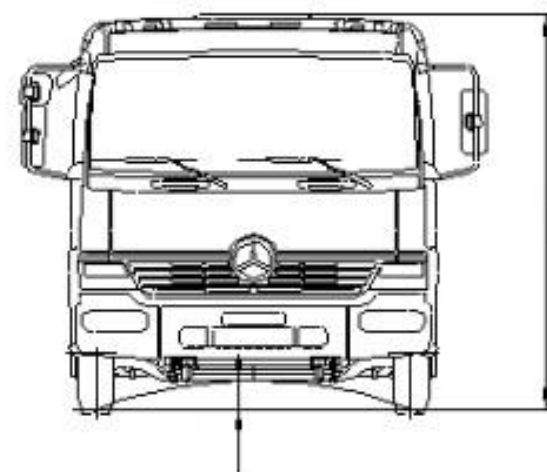
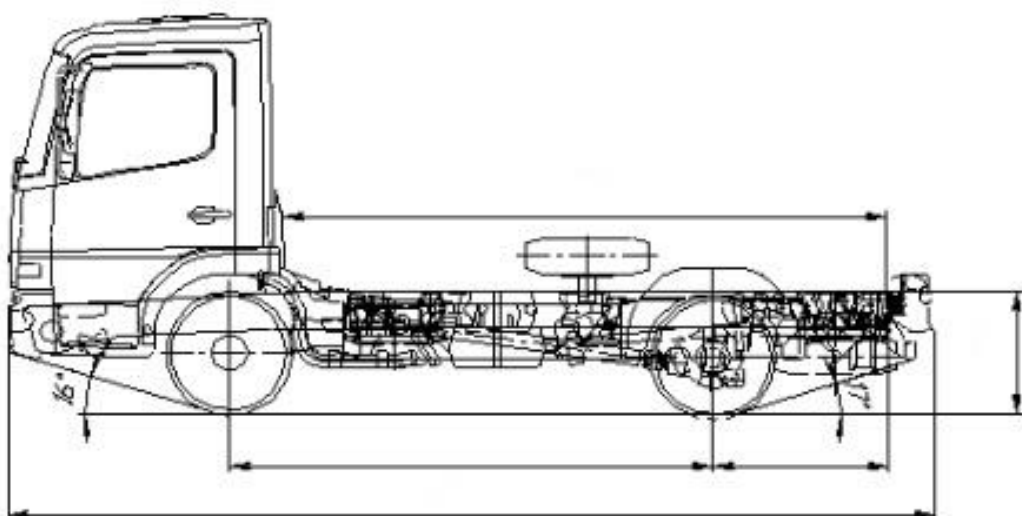

Контактний телефон:
+38(097) 746-67-04
+38(099) 632-13-31
+38(044) 232-02-98

Адреса: Україна, 04060, м. Київ,
вул. Ризька, буд. 73-г, офіс 7
E-mail: tovkst@gmail.com
Website: kievspecteh.com

Код ЄДРПОУ 42623361.
IBAN UA573282090000026003000003717
в АТ «АБ «Південний».

Особливості аварійно-ремонтної майстерні ТК-М-АТG-ARM

- **Універсальність:** Майстерня обладнана для виконання різних ремонтно-відновлювальних робіт, таких як зварювання, різання, відкачування води, свердлильно-шліфувальні роботи, що дозволяє виконувати всі ці операції однією транспортною одиницею;
- **Розділення відсіків:** Салон майстерні поділено на побутовий і робочий відсіки глухою перегородкою, що дозволяє розділити зону для відпочинку персоналу та зону для проведення ремонтних робіт;
- **Ефективне опалення:** Побутовий відсік оснащений автономним повітряним обігрівачем, що дозволяє підтримувати комфортну температуру в умовах холодного клімату. Обігрівач може працювати як від бака автомобіля, так і від окремого паливного бака;
- **Природне та штучне освітлення:** Відсіки майстерні мають як природне (через розсувні вікна), так і штучне освітлення (стельові плафони), що забезпечує достатню видимість для проведення робіт;
- **Мобільність обладнання:** Електрогенератор розміщений на висувній платформі, що дозволяє його легке висування для запуску і обслуговування, а також інтенсивне охолодження під час роботи;
- **Заземлення електрообладнання:** Для безпечної роботи передбачене заземлення за допомогою штиря з 10-метровим кабелем;
- **Міцні та функціональні меблі:** Майстерня обладнана верстаком, стелажми для інструментів, ящиками під сидіннями, що забезпечує зручне зберігання та доступ до необхідного обладнання.

Опис аварійно-ремонтної майстерні ТК-М-АТГ-АРМ

Аварійно-ремонтна майстерня ТК-М-АТГ-АРМ на шасі Mercedes Atego 1218 є високотехнологічним та універсальним транспортним засобом, спеціально призначеним для виконання ремонтно-відновлювальних робіт на трасах газопроводів низького тиску, газорозподільних станцій, електророзподільних пунктів, водопровідних магістралей, а також для транспортування приладів, обладнання та інструментів.

Мінімум маса шасі становить від 3,5 до 7,5 тонн, що забезпечує високу вантажопідйомність від 10 до 20 тонн. Колісна формула 4x2 і тип кузова “фургон” дозволяють цьому автомобілю бути надійним і маневровим, навіть у складних умовах. Паливом служить дизель, що гарантує економічність та ефективність використання. Кабіна має подвійний тип і вміщує водія та двох пасажирів, забезпечуючи комфорт під час тривалих поїздок.

Устаткування майстерні ТК-М-АТГ-АРМ дозволяє виконувати широкий спектр робіт, включаючи пошук витоків газу в трубопроводах, заміну дефектних ділянок газо-, водо- та електромагістралей, проведення газо- та електрозварювальних робіт, свердлильно-шліфувальні операції та інші ремонтно-відновлювальні завдання.

Салон майстерні поділено глухою перегородкою на два відсіки: побутовий та робочий. Доступ до побутового відсіку здійснюється через бічну одностулкову, а до робочого – через задню двостулкову двері. Під задніми дверима знаходяться висувні сходи, які фіксуються під час руху в коробі під підлогою фургона. Бічні двері мають зниження автобусного типу, що полегшує посадку та висадку.

Природне освітлення у відсіках забезпечується розсувними та глухими вікнами, а штучне – стельовими плафонами, що працюють від бортової мережі автомобіля. Опалення побутового відсіку здійснюється автономним повітряним обігрівачем “Планар”, Webasto або Eberspacher потужністю не менше 3 кВт.

Електропостачання обладнання забезпечується дизельним електрогенератором, розташованим на висувній платформі. Заземлення електрообладнання виконується за допомогою штиря з 10-метровим кабелем. Фургон також може комплектуватися додатковим обладнанням відповідно до потреб замовника.

Майстерня оснащена меблями, включаючи верстак, стелаж для інструментів, обладнання та ящики під сидіннями, які можуть бути пофарбовані в сірий або чорний колір, що робить її практичною та зручною для використання.

Базове шасі – Mercedes Atego 1218 – надає автомобілю високі технічні характеристики, зокрема колісну формулу 4x2, повну вагу 12000 кг, споряджену масу 7400 кг та базу автомобіля 4160 мм, що робить його надійним і витривалим у роботі.

Додаткові фото аварійно-ремонтної майстерні ТК-М-АТG-АRМ



Контактний телефон:
+38(097) 746-67-04
+38(099) 632-13-31
+38(044) 232-02-98

Адреса: Україна, 04060, м. Київ,
вул. Ризька, буд. 73-г, офіс 7
E-mail: tovkst@gmail.com
Website: kievspecteh.com

Код ЄДРПОУ 42623361.
IBAN UA573282090000026003000003717
в АТ «АБ «Південний».



Контактний телефон:
+38(097) 746-67-04
+38(099) 632-13-31
+38(044) 232-02-98

Адреса: Україна, 04060, м. Київ,
вул. Ризька, буд. 73-г, офіс 7
E-mail: tovkst@gmail.com
Website: kievspecteh.com

Код ЄДРПОУ 42623361.
IBAN UA573282090000026003000003717
в АТ «АБ «Південний».



Контактний телефон:
+38(097) 746-67-04
+38(099) 632-13-31
+38(044) 232-02-98

Адреса: Україна, 04060, м. Київ,
вул. Ризька, буд. 73-г, офіс 7
E-mail: tovkst@gmail.com
Website: kievspecteh.com

Код ЄДРПОУ 42623361.
IBAN UA573282090000026003000003717
в АТ «АБ «Південний».

Технічні характеристики аварійно-ремонтної майстерні ТК-М-АТG-ARM

Параметр	Показник
Базове шасі	Mercedes Atego 1218
Міп маса шасі	12 т.
Вантажопідйомність	10-20 т.
Кількість місць	1 + 2
Колісна формула	4x2
Паливо	Дизель
Тип кузова	Фургон
Повна вага	12000 кг.
Споряджена маса	7400 кг.
База автомобіля	4160 мм.

НАШІ КЛІЄНТИ



Агроіндустріальний
Холдінг МХП



Onur group



McDonald's



Ikea



Sandora



Кондитерська
фабрика «Рошен»



Збройні сили
України



Служба безпеки
України



Генеральна
прокуратура
України



Управління
державної охорони
України



Національна
гвардія України



ТОВ «Метінвест
холдінг»



Національна
гвардія України



ПриватБанк
АТ «ПАТ Приват
банк»



Окко



Укрнафта



Києво-Печерська
Лавра



Епіцентр



FOZZY



MegaMarket



АТБ



Галичина



Карпатська
Джерельна



КМДА



Київпастрас



ASMAP



Київмедспецтранс



RUDOMAIN



ЕРІДОН ТЕХ



ТОВ
Укравтозапчастина



Автоцентр KIA
Корея Моторс



Телеканал СТБ



Посольство
Швейцарії в Україні



Посольство Швеції



Dycckerhoff



КУК



Київський
політехнічний
інститут ім.
Сікорського



ХНЗУ ім. Кузевиці



Національний інститут
ССХІ ім. М. М. АМОСОВА



Інститут
Гідромеханіки



Інститут Освітньої
Аналітики

Контактний телефон:
+38(097) 746-67-04
+38(099) 632-13-31
+38(044) 232-02-98

Адреса: Україна, 04060, м. Київ,
вул. Ризька, буд. 73-г, офіс 7
E-mail: tovkst@gmail.com
Website: kievspecteh.com

Код ЄДРПОУ 42623361.
IBAN UA573282090000026003000003717
в АТ «АБ «Південний».