

## Аварійно-ремонтна майстерня ТК-ІЗ-АРМ на ISUZU NPR75L-K

**Маса шасі: 7,5 т.**

**Колісна формула: 4x2**

**Кількість місць : 8+1**

**Тип кузова : Фургон**

**Топливо: дизель**

**Опис :** Аварійно-ремонтна майстерня на базі ISUZU NPR75L-K призначена для обслуговування та ремонту ліній електропередач, газо- та нафтомагістралей, а також інших комунікацій у важкодоступних районах сільської, гірської та лісової місцевості. Базове шасі ISUZU NPR75L-K обладнане двигуном ISUZU 4HG1-T, об'ємом 4.3 літра з витратою палива 15 літрів на 100 кілометрів. Повна маса автомобіля становить 7.5 тонн, а максимальна швидкість – 110 км/год. маса шасі, т: 3,5-7,5, вантажопідйомність: 3-5 т. Кількість місць: 1 + 8. Колісна формула: 4x2. Тип кузова: Фургон.



Контактний телефон:  
+38(097) 746-67-04  
+38(099) 632-13-31  
+38(044) 232-02-98

Адреса: Україна, 04060, м. Київ,  
вул. Ризька, буд. 73-г, офіс 7  
E-mail: [tovkst@gmail.com](mailto:tovkst@gmail.com)  
Website: [kievspecteh.com](http://kievspecteh.com)

Код ЄДРПОУ 42623361.  
IBAN UA573282090000026003000003717  
в АТ «АБ «Південний».

**Креслення аварійно-ремонтної майстерні ТК-ІЗ-АРМ  
на ISUZU NPR75L-K**

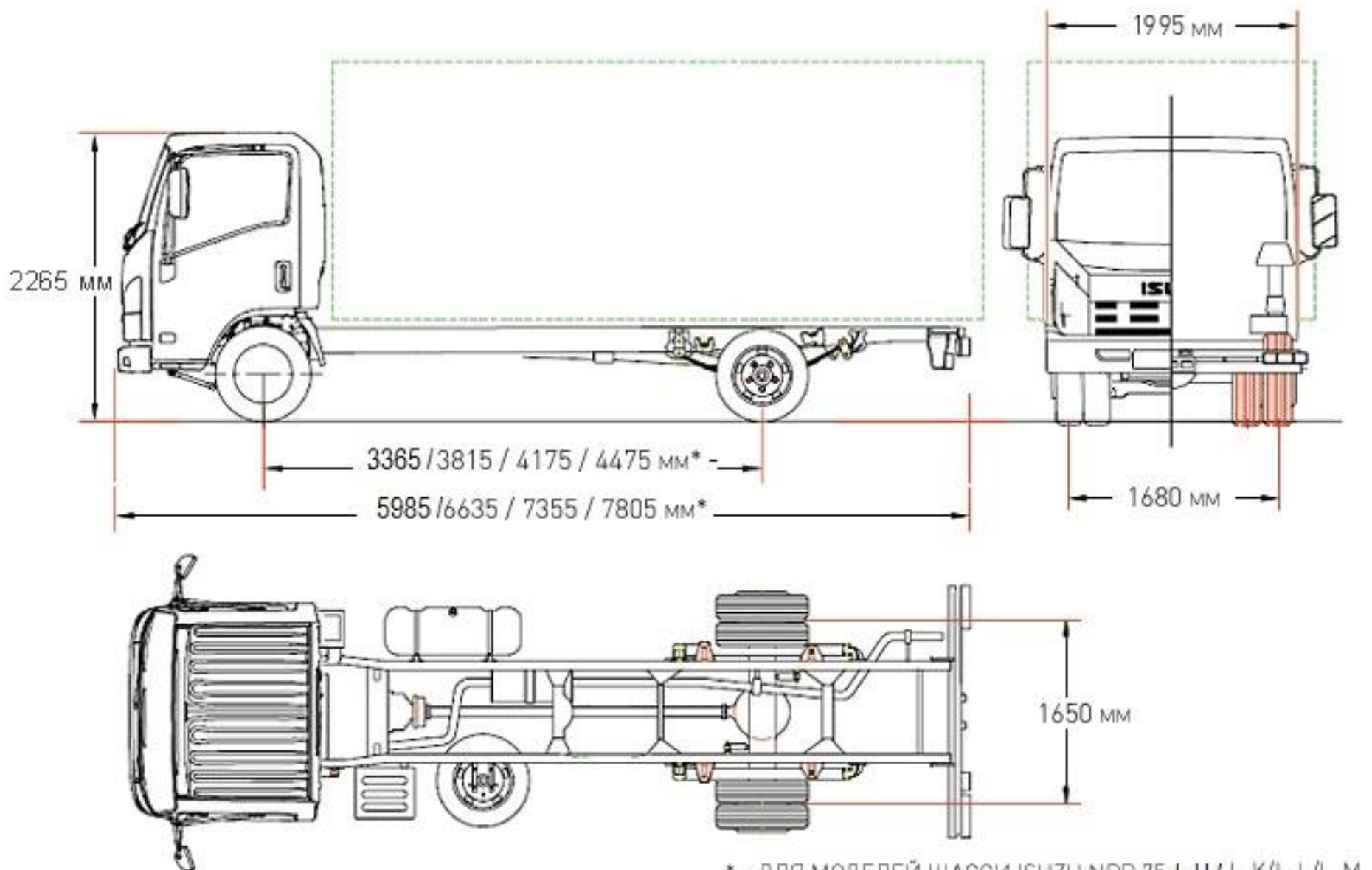

\* - ДЛЯ МОДЕЛЕЙ ШАССИ ISUZU NPR 75 L-H / L-K/L-L/L-M

Контактний телефон:  
+38(097) 746-67-04  
+38(099) 632-13-31  
+38(044) 232-02-98

Адреса: Україна, 04060, м. Київ,  
вул. Ризька, буд. 73-г, офіс 7  
E-mail: [tovkst@gmail.com](mailto:tovkst@gmail.com)  
Website: [kievspecteh.com](http://kievspecteh.com)

Код ЄДРПОУ 42623361.  
IBAN UA573282090000026003000003717  
в АТ «АБ «Південний».

## **Особливості аварійно-ремонтної майстерні ТК-ІЗ-АРМ на ISUZU NPR75L-K**

- **Зовнішня конструкція фургона:** Фургон має зовнішню обшивку з армованого скловолокном пластику з гелькоутом, що забезпечує високу міцність і стійкість до зовнішніх впливів. Верхня частина корпусу має скоси для зменшення опору гілок дерев і проходження під арками будівель. Всі зовнішні шви обрамлені алюмінієвими профілями та оброблені поліуретановими герметиками;
- **Ізоляція та захист:** Теплоізоляція обох відсіків – пасажирського та технологічного – виконана з екструдованого пінополістиролу. Кузов знизу покритий двома шарами захисних покриттів, включаючи антигравійне покриття. Приховані порожнини оброблені захисними мастиками;
- **Пасажирський відсік:** У пасажирському відсіку є шість сидінь з індивідуальними 3-точковими ременями безпеки. Салон оснащений автономним обігрівачем «Autotherm 4d» для використання під час тривалої стоянки. У салоні є система двостороннього зв'язку з водієм, аварійна сигналізація та вентиляційний люк. Обшивка стін виконана з вологостійкого алюмінієвого композитного матеріалу, а підлога покрита прогумованим покриттям «AUTOLINE»;
- **Технологічний відсік:** Відсік для транспортування обладнання має висувну драбину для доступу через задні двостулкові двері. Він оснащений лещатами, стелажем і має зносостійке гумове покриття на підлозі. Освітлення забезпечується двома світлодіодними лампами, а вентиляція – розсувним вікном;
- **Технологічні ніші:** Фургон обладнаний декількома спеціалізованими нішами для транспортування пропанового і кисневих балонів, бензогенератора та інших інструментів.

Ніші оснащені замками і вентиляційними отворами, а також мають спеціальні механізми для завантаження та розвантаження;

•**Додаткове обладнання:** У складі автомобіля є мотопомпа, бензогенератор, дорожні знаки, антивандальний конус, вогнегасник, аптечки, катушка з електрокабелем, портативний світлодіодний прожектор, драбини, знак аварійної зупинки, штикова лопата, лопата та лом;

•**Базове шасі:** Автомобіль побудований на базі шасі ISUZU NPR75L-K з колісною формулою 4x2 і дизельним двигуном ISUZU 4HK1E5NC, що забезпечує потужність 155 к.с. Колісна база складає 3815 мм, а паливний бак має об'єм 100 л.

## Опис аварійно-ремонтної майстерні ТК-ІЗ-АРМ на ISUZU NPR75L-K

Аварійно-ремонтна майстерня на базі ISUZU NPR75L-K призначена для обслуговування та ремонту ліній електропередач, газо- та нафтомагістралей, а також інших комунікацій у важкодоступних районах сільської, гірської та лісової місцевості. Зовнішні габарити фургону майстерні складають 5000 x 2200 x 2200 мм. Кузов виконаний із двох відсіків: пасажирського та технологічного, з технологічними нішами, збірного каркасного типу. На даху передбачений багажник для транспортування трубопрокату діаметром до 100 мм. Зовнішня обшивка фургону виготовлена з армованого скловолокном пластику з гелькоутом, а верхня частина кузова має скоси для зменшення опору гілок дерев і забезпечення безпечного проходу під арками будівель. Всі зовнішні шви та стики кузова оброблені поліуретановими автомобільними герметиками та обрамлені алюмінієвими профілями.

Пасажирський відсік призначений для перевезення ремонтної бригади і оснащений вікнами з безпечного загартованого скла. Вентиляція відсіку здійснюється через розсувне вікно, а освітлення – за допомогою двох світлодіодних ламп від бортової мережі автомобіля. Основний вихід розташований з правого боку по ходу руху автомобіля. В салоні розміщено шість пасажирських сидінь з індивідуальними триточковими ременями безпеки. Два додаткові посадочні місця, крім водійського, розташовані в кабіні базового автомобіля.

Технологічний відсік призначений для транспортування обладнання та інвентарю. Доступ до нього здійснюється через задні двостулкові двері за допомогою висувної драбини із захисним цинковим покриттям. В середині відсік обшитий вологостійким матеріалом і укомплектований лещатами шириною захвату 200 мм та стелажем на три полиці. Освітлення салону відбувається за допомогою двох світлодіодних ламп, а вентиляція – через розсувне вікно.

Технологічні ніші на фургоні передбачені для транспортування пропанових і кисневих балонів, бензогенератора, дрібного інструменту та витратних матеріалів, огорож, ріжучого інструменту і дорожніх знаків. Усі ніші оснащені замками та вентиляційними отворами, а також мають механізми опускання та підйому балонів.

Додаткове обладнання майстерні включає мотопомпу, бензогенератор, дорожні знаки, конус антивандальний, вогнегасник, аптечки, котушку з електрокабелем, портативний світлодіодний прожектор, драбини, знак аварійної зупинки, штикову лопату, лопату і лом, а також багажник на дах фургона з доступом через драбину.

Базове шасі ISUZU NPR75L-K обладнане двигуном ISUZU 4HG1-T, об'ємом 4.3 літра з витратою палива 15 літрів на 100 кілометрів. Повна маса автомобіля становить 7.5 тонн, а максимальна швидкість – 110 км/год.

**Додаткові фото аварійно-ремонтної майстерні ТК-ІЗ-АРМ  
на ISUZU NPR75L-K**



Контактний телефон:  
+38(097) 746-67-04  
+38(099) 632-13-31  
+38(044) 232-02-98

Адреса: Україна, 04060, м. Київ,  
вул. Ризька, буд. 73-г, офіс 7  
E-mail: [tovkst@gmail.com](mailto:tovkst@gmail.com)  
Website: [kievspecteh.com](http://kievspecteh.com)

Код ЄДРПОУ 42623361.  
IBAN UA573282090000026003000003717  
в АТ «АБ «Південний».



Контактний телефон:  
+38(097) 746-67-04  
+38(099) 632-13-31  
+38(044) 232-02-98

Адреса: Україна, 04060, м. Київ,  
вул. Ризька, буд. 73-г, офіс 7  
E-mail: [tovkst@gmail.com](mailto:tovkst@gmail.com)  
Website: [kievspecteh.com](http://kievspecteh.com)

Код ЄДРПОУ 42623361.  
IBAN UA573282090000026003000003717  
в АТ «АБ «Південний».





Контактний телефон:  
+38(097) 746-67-04  
+38(099) 632-13-31  
+38(044) 232-02-98

Адреса: Україна, 04060, м. Київ,  
вул. Ризька, буд. 73-г, офіс 7  
E-mail: [tovkst@gmail.com](mailto:tovkst@gmail.com)  
Website: [kievspecteh.com](http://kievspecteh.com)

Код ЄДРПОУ 42623361.  
IBAN UA573282090000026003000003717  
в АТ «АБ «Південний».



Контактний телефон:  
+38(097) 746-67-04  
+38(099) 632-13-31  
+38(044) 232-02-98

Адреса: Україна, 04060, м. Київ,  
вул. Ризька, буд. 73-г, офіс 7  
E-mail: [tovkst@gmail.com](mailto:tovkst@gmail.com)  
Website: [kievspecteh.com](http://kievspecteh.com)

Код ЄДРПОУ 42623361.  
IBAN UA573282090000026003000003717  
в АТ «АБ «Південний».



Контактний телефон:  
+38(097) 746-67-04  
+38(099) 632-13-31  
+38(044) 232-02-98

Адреса: Україна, 04060, м. Київ,  
вул. Ризька, буд. 73-г, офіс 7  
E-mail: [tovkst@gmail.com](mailto:tovkst@gmail.com)  
Website: [kievspecteh.com](http://kievspecteh.com)

Код ЄДРПОУ 42623361.  
IBAN UA573282090000026003000003717  
в АТ «АБ «Південний».



Контактний телефон:  
+38(097) 746-67-04  
+38(099) 632-13-31  
+38(044) 232-02-98

Адреса: Україна, 04060, м. Київ,  
вул. Ризька, буд. 73-г, офіс 7  
E-mail: [tovkst@gmail.com](mailto:tovkst@gmail.com)  
Website: [kievspecteh.com](http://kievspecteh.com)

Код ЄДРПОУ 42623361.  
IBAN UA573282090000026003000003717  
в АТ «АБ «Південний».



Контактний телефон:  
+38(097) 746-67-04  
+38(099) 632-13-31  
+38(044) 232-02-98

Адреса: Україна, 04060, м. Київ,  
вул. Ризька, буд. 73-г, офіс 7  
E-mail: [tovkst@gmail.com](mailto:tovkst@gmail.com)  
Website: [kievspecteh.com](http://kievspecteh.com)

Код ЄДРПОУ 42623361.  
IBAN UA573282090000026003000003717  
в АТ «АБ «Південний».



Контактний телефон:  
+38(097) 746-67-04  
+38(099) 632-13-31  
+38(044) 232-02-98

Адреса: Україна, 04060, м. Київ,  
вул. Ризька, буд. 73-г, офіс 7  
E-mail: [tovkst@gmail.com](mailto:tovkst@gmail.com)  
Website: [kievspecteh.com](http://kievspecteh.com)

Код ЄДРПОУ 42623361.  
IBAN UA573282090000026003000003717  
в АТ «АБ «Південний».



Контактний телефон:  
+38(097) 746-67-04  
+38(099) 632-13-31  
+38(044) 232-02-98

Адреса: Україна, 04060, м. Київ,  
вул. Ризька, буд. 73-г, офіс 7  
E-mail: [tovkst@gmail.com](mailto:tovkst@gmail.com)  
Website: [kievspecteh.com](http://kievspecteh.com)

Код ЄДРПОУ 42623361.  
IBAN UA573282090000026003000003717  
в АТ «АБ «Південний».



Контактний телефон:  
**+38(097) 746-67-04**  
**+38(099) 632-13-31**  
**+38(044) 232-02-98**

Адреса: Україна, 04060, м. Київ,  
вул. Ризька, буд. 73-г, офіс 7  
E-mail: [tovkst@gmail.com](mailto:tovkst@gmail.com)  
Website: [kievspecteh.com](http://kievspecteh.com)

Код ЄДРПОУ 42623361.  
IBAN UA573282090000026003000003717  
в АТ «АБ «Південний».



**Технічні характеристики аварійно-ремонтної майстерні****TK-IZ-APM на ISUZU NPR75L-K**

Параметр	Показник
Мін маса шасі	3,5-7,5 т.
Вантажопідйомність	3-5 т.
Кількість місць	1 + 8
Колісна формула	4x2
Паливо	Дизель
Тип кузова	Фургон
Зовнішні габарити фургону	5000 x 2200 x 2200 мм.
Кількість відсіків	2 (пасажирський і технологічний)
Маса спорядженого авто	2835 кг.
Повна маса	7500 кг.
Вантажопідйомність шасі	4665 кг.
Навантаження на передню/задню вісі	2570/4930 кг.
Двигун	ISUZU MOTORS LIMITED 4HK1E5NC, 5193 см <sup>3</sup> , 155 к.с., Євро-5
Паливний бак	100 л.
Колісна база	3815 мм.
Кабіна	Однорядна, 3 місця

## НАШІ КЛІЄНТИ



Агроіндустріальний  
Холдінг МХП



Onur group



McDonald's



Ikea



Sandora



Кондитерська  
фабрика «Рошен»



Збройні сили  
України



Служба безпеки  
України



Генеральна  
прокуратура  
України



Управління  
державної охорони  
України



Національна  
гвардія України



ТОВ «Метінвест  
холдінг»



Національна  
гвардія України



ПриватБанк  
АТ «ПАТ Приват  
банк»



Окко



Укрнафта



Києво-Печерська  
Лавра



Епіцентр



FOZZY



MegaMarket



АТБ



Галичина



Карпатська  
Джерельна



КМДА



Київпастрас



ASMAP



Київмедспецтранс



RUDOMAIN



ЕРІДОН ТЕХ

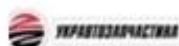

ТОВ  
Укравтозапчастина



Автоцентр KIA  
Корея Моторс



Телеканал СТБ



Посольство  
Швейцарії в Україні



Посольство Швеції



Dycckerhoff



КУК



Київський  
політехнічний  
інститут ім.  
Сікорського



ХНЗУ ім. Кузевиці



Національний інститут  
ССХІ ім. М. М. АМОСОВА



Інститут  
Гідромеханіки



Інститут Освітньої  
Аналітики

Контактний телефон:  
+38(097) 746-67-04  
+38(099) 632-13-31  
+38(044) 232-02-98

Адреса: Україна, 04060, м. Київ,  
вул. Ризька, буд. 73-г, офіс 7  
E-mail: [tovkst@gmail.com](mailto:tovkst@gmail.com)  
Website: [kievspecteh.com](http://kievspecteh.com)

Код ЄДРПОУ 42623361.  
IBAN UA573282090000026003000003717  
в АТ «АБ «Південний».