

Аварійно-ремонтна майстерня ТК-G-NEXT АРМ

Вантажопідйомність: 10-20 т.

Колісна формула: 4x2

Кількість місць : 6+1

Тип кузова : Фургон

Топливо: дизель

Опис : Аварійно-ремонтна майстерня ТК-G-NEXT АРМ на базі Gazon Next призначена для доставки персоналу до місця обслуговування мереж та проведення ремонтних робіт. Мінімальна маса шасі складає 8,7 тонн, вантажопідйомність – до 10 тонн. Колісна формула 4x2, паливо – дизель, тип кузова – фургон. Кількість місць: 1+6. Дизельний двигун ЯМЗ-53441 стандарту Євро-5 потужністю 134,5 к.с.



Контактний телефон:
+38(097) 746-67-04
+38(099) 632-13-31
+38(044) 232-02-98

Адреса: Україна, 04060, м. Київ,
вул. Ризька, буд. 73-г, офіс 7
E-mail: tovkst@gmail.com
Website: kievspecteh.com

Код ЄДРПОУ 42623361.
IBAN UA573282090000026003000003717
в АТ «АБ «Південний».

Креслення аварійно-ремонтної майстерні ТК-G-NEXT АРМ

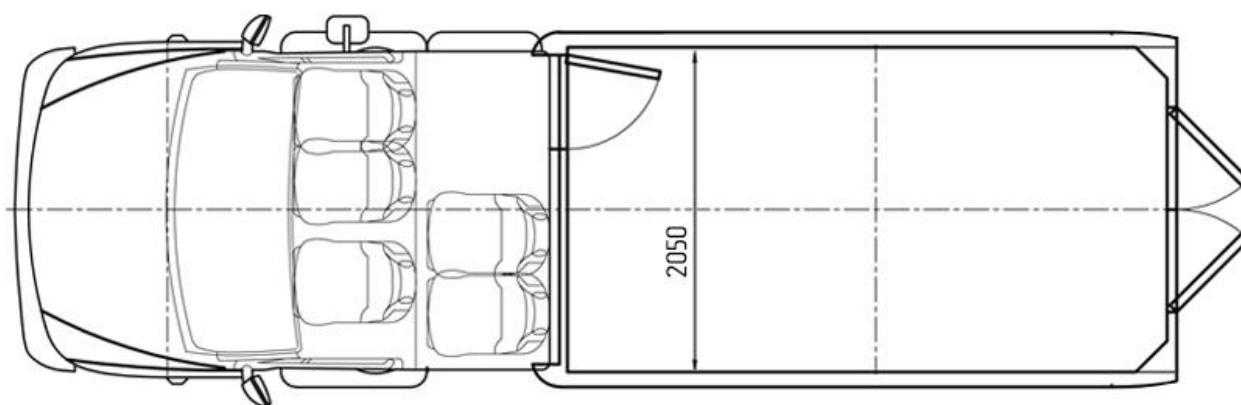
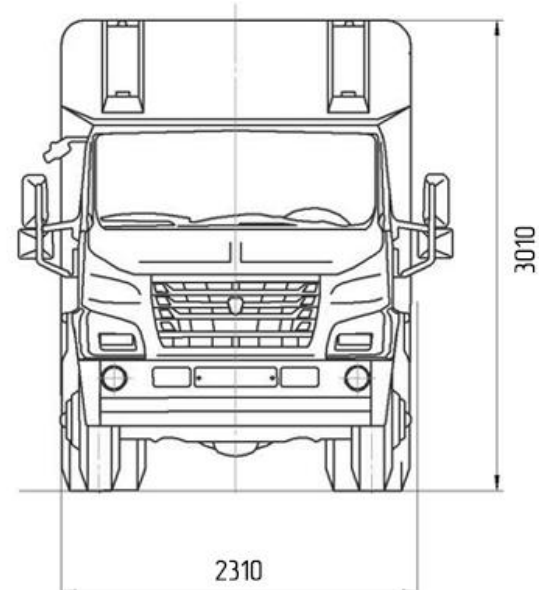
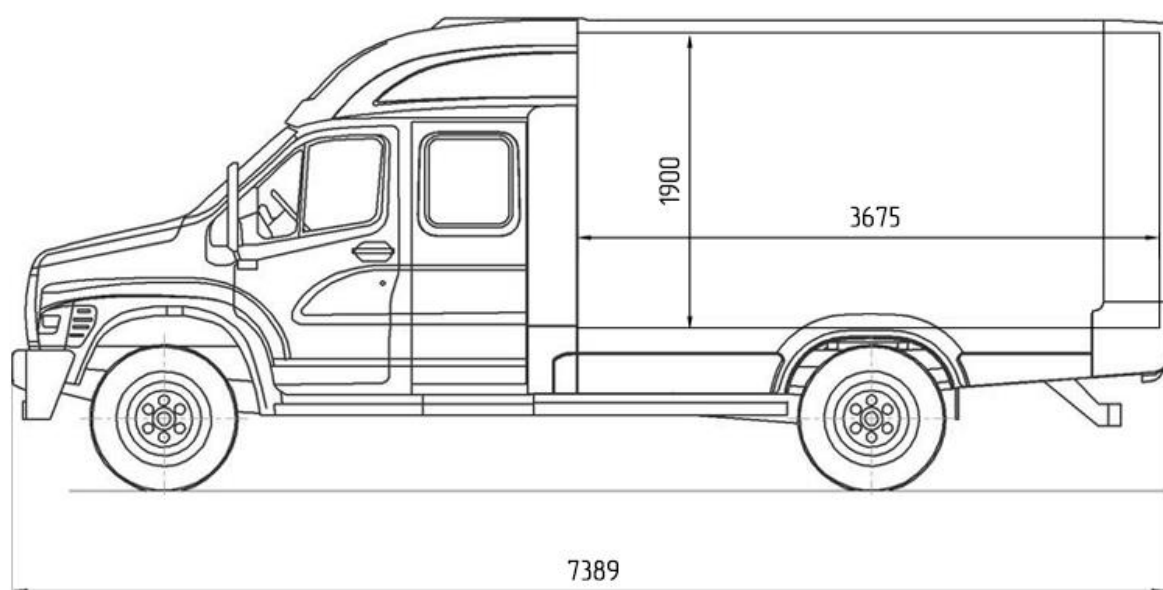

Контактний телефон:
+38(097) 746-67-04
+38(099) 632-13-31
+38(044) 232-02-98

Адреса: Україна, 04060, м. Київ,
вул. Ризька, буд. 73-г, офіс 7
E-mail: tovkst@gmail.com
Website: kievspecteh.com

Код ЄДРПОУ 42623361.
IBAN UA573282090000026003000003717
в АТ «АБ «Південний».

Особливості аварійно-ремонтної майстерні ТК-G-NEXT АРМ

- **Поділ салону на відсіки:** Салон розділений на побутовий і виробничий відсіки глухою перегородкою. Це забезпечує комфортні умови для бригади та одночасно дозволяє ефективно організувати робочий процес;
- **Багатофункціональність:** Виробничий відсік обладнаний розсувним вікном, стелажми для інструментів, мотопомпи, мініелектростанції, а також станком з лещатами. Це дозволяє виконувати широкий спектр ремонтних завдань на місці;
- **Продумана організація простору:** Підлога фургона оснащена спеціальним пеналом для перевезення порізаних труб водопроводу, а також передбачений багажник на даху для транспортування матеріалів і труб. Для доступу до багажника на даху передбачена зовнішня драбина;
- **Зручний доступ:** Виробничий відсік має зручний доступ через задні двері з висувною драбинкою, що дозволяє швидко підготуватися до роботи після прибуття на місце;
- **Безпека та комфорт персоналу:** Побутовий відсік має ряд сидінь з ременями безпеки для перевезення до 4 осіб, відкидний стіл, вішалки для одягу, а також переговорний пристрій між кабіною та фургоном, що забезпечує зручний зв'язок під час роботи;
- **Високий рівень освітлення:** Салон обладнаний світлодіодними лампами, що забезпечують яскраве і рівномірне освітлення як у побутовому, так і у виробничому відсіках;
- **Потужність та надійність:** Базове шасі Gazon Next з дизельним двигуном ЯМЗ-53441 потужністю 134,5 к.с. забезпечує достатню потужність та надійність для виконання важких ремонтних завдань навіть у складних умовах.

Опис аварійно-ремонтної майстерні ТК-G-NEXT АРМ

Аварійно-ремонтна майстерня ТК-G-NEXT АРМ на базі Gazon Next призначена для доставки персоналу до місця обслуговування мереж та проведення ремонтних робіт, а також для забезпечення тривалого перебування ремонтних бригад поблизу місця виконання робіт завдяки наявності ремонтної майстерні та відсіку для персоналу.

Салон розділений глухою перегородкою на два відсіки: побутовий і виробничий. Доступ до побутового відсіку здійснюється через бокові двері, а до виробничого – через задні двері. Під задніми дверима розташовані висувні драбини, які під час руху автомобіля фіксуються в коробі під підлогою фургона. Криша фургона обладнана багажником для перевезення труб і матеріалів, а на задній стінці фургона встановлена драбина для доступу до багажника на даху. Під підлогою фургона розташований пенал для перевезення відрізків труб (уздовж усієї довжини підлоги фургона). На даху кабіни встановлено помаранчевий маячок.

Побутовий відсік оснащений одним рядом сидінь із ременями безпеки для перевезення персоналу до чотирьох осіб. У відсіку передбачені вішалки для одягу, відкидний стіл, який фіксується в горизонтальному та вертикальному положенні, переговорний пристрій між кабіною та фургоном, а також штучне освітлення салону за допомогою двох стельових світлодіодних плафонів.

Виробничий відсік оснащений розсувним вікном на правому борту та глухим вікном у дверях на задній стінці. Штучне освітлення забезпечується чотирма стельовими світлодіодними плафонами. У відсіку встановлені ролетні шафи для перевезення кисневого та пропанового балонів (пост газозварювання), відсік для перевезення мотопомпи та відсік із висувною платформою для перевезення та експлуатації мініелектростанції, з люками, що відкриваються ззовні. Також у відсіку розміщено станок із лещатами та висувні ящики для інструментів.

Базове шасі ТК-G-NEXT (БЕЛАВА-1503 Gazon Next ГАЗОН НЕКСТ С42R33) є середньотоннажним вантажним шасі, яке підходить для монтажу різних надбудов від Заводу спецтехніки Техкомплект, таких як автогідропідійомники, аварійно-ремонтні автомобілі, самоскиди, бортові платформи та автопаливозаправники. Основні технічні характеристики цього шасі включають дизельний двигун ЯМЗ-53441 стандарту Євро-5 потужністю 134,5 к.с., колісну формулу 4x2, колісну базу 4515 мм, повну масу 8700 кг, а також кабіну капотного типу, розраховану на 7 місць (два ряди).

Мінімальна маса шасі складає 8,7 тонн, вантажопідійомність – до 10 тонн. Колісна формула 4x2, паливо – дизель, тип кузова – фургон. Кількість місць: 1+6.

Додаткові фото аварійно-ремонтної майстерні ТК-G-NEXT АРМ



Контактний телефон:
+38(097) 746-67-04
+38(099) 632-13-31
+38(044) 232-02-98

Адреса: Україна, 04060, м. Київ,
вул. Ризька, буд. 73-г, офіс 7
E-mail: tovkst@gmail.com
Website: kievspecteh.com

Код ЄДРПОУ 42623361.
IBAN UA573282090000026003000003717
в АТ «АБ «Південний».



Контактний телефон:
+38(097) 746-67-04
+38(099) 632-13-31
+38(044) 232-02-98

Адреса: Україна, 04060, м. Київ,
вул. Ризька, буд. 73-г, офіс 7
E-mail: tovkst@gmail.com
Website: kievspecteh.com

Код ЄДРПОУ 42623361.
IBAN UA573282090000026003000003717
в АТ «АБ «Південний».



Контактний телефон:
+38(097) 746-67-04
+38(099) 632-13-31
+38(044) 232-02-98

Адреса: Україна, 04060, м. Київ,
вул. Ризька, буд. 73-г, офіс 7
E-mail: tovkst@gmail.com
Website: kievspecteh.com

Код ЄДРПОУ 42623361.
IBAN UA573282090000026003000003717
в АТ «АБ «Південний».



Контактний телефон:
+38(097) 746-67-04
+38(099) 632-13-31
+38(044) 232-02-98

Адреса: Україна, 04060, м. Київ,
вул. Ризька, буд. 73-г, офіс 7
E-mail: tovkst@gmail.com
Website: kievspecteh.com

Код ЄДРПОУ 42623361.
IBAN UA573282090000026003000003717
в АТ «АБ «Південний».



Контактний телефон:
+38(097) 746-67-04
+38(099) 632-13-31
+38(044) 232-02-98

Адреса: Україна, 04060, м. Київ,
вул. Ризька, буд. 73-г, офіс 7
E-mail: tovkst@gmail.com
Website: kievspecteh.com

Код ЄДРПОУ 42623361.
IBAN UA573282090000026003000003717
в АТ «АБ «Південний».



Контактний телефон:
+38(097) 746-67-04
+38(099) 632-13-31
+38(044) 232-02-98

Адреса: Україна, 04060, м. Київ,
вул. Ризька, буд. 73-г, офіс 7
E-mail: tovkst@gmail.com
Website: kievspecteh.com

Код ЄДРПОУ 42623361.
IBAN UA573282090000026003000003717
в АТ «АБ «Південний».

Технічні характеристики аварійно-ремонтної майстерні ТК-G-NEXT АРМ

Параметр	Показник
Базове шасі	ТК-G-NEXT (Gazon Next C42R33)
Тип шасі	Середньотоннажне вантажне шасі
Мінімальна маса шасі	8,7 т.
Вантажопідйомність	До 10 т.
Колісна формула	4x2
Двигун	ЯМЗ-53441, Євро-5
Потужність двигуна	134,5 к.с.
Об'єм двигуна	4,43 л.
Колісна база	4515 мм.
Повна маса	8700 кг.
Кабіна	Капотна, 7 місць (2 ряди)
Паливний бак	100 л.
Кількість місць	1 + 6
Тип кузова	Фургон
Тип палива	Дизель

НАШІ КЛІЄНТИ



Агроіндустріальний
Холдінг МХП



Onur group



McDonald's



Ikea



Sandora



Кондитерська
фабрика «Рошен»



Збройні сили
України



Служба безпеки
України



Генеральна
прокуратура
України



Управління
державної охорони
України



Національна
гвардія України



ТОВ «Метінвест
холдінг»



Національна
гвардія України



ПриватБанк
АТ «ПАТ Приват
банк»



Окко



Укрнафта



Києво-Печерська
Лавра



Епіцентр



FOZZY



MegaMarket



АТБ



Галичина



Карпатська
Джерельна



КМДА



Київпастрас



ASMAP



Київмедспецтранс



RUDOMAIN



ЕРІДОН ТЕХ

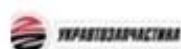

ТОВ
Укравтозапчастина



Автоцентр KIA
Корея Моторс



Телеканал СТБ



Посольство
Швейцарії в Україні



Посольство Швеції



Dycckerhoff



КУК



Київський
політехнічний
інститут ім.
Сікорського



ХНЗУ ім. Кузевиці



Національний інститут
ССХІ ім. М. М. АМОСОВА



Інститут
Гідромеханіки



Інститут Освітньої
Аналітики

Контактний телефон:
+38(097) 746-67-04
+38(099) 632-13-31
+38(044) 232-02-98

Адреса: Україна, 04060, м. Київ,
вул. Ризька, буд. 73-г, офіс 7
E-mail: tovkst@gmail.com
Website: kievspecteh.com

Код ЄДРПОУ 42623361.
IBAN UA573282090000026003000003717
в АТ «АБ «Південний».